

## PARC PHOTOVOLTAÏQUE DE MORTHOMIERS

Département : Cher

Commune : Morthomiers (18570)

### Dossier de demande de permis de construire



#### Maître d'ouvrage

SOLEIA 51

12 rue Martin Luther King, 14280 SAINT-CONTEST

#### Assistant Maître d'ouvrage

JP Energie Environnement

12 rue Martin Luther King, 14280 SAINT-CONTEST

#### Architecte DPLG

Atelier Emilie Dupuy

18 route de Pont Caffino, 44 120 VERTOU

#### Contact

Ralph Tricot

[ralph.tricot@jpee.fr](mailto:ralph.tricot@jpee.fr)

02 14 99 11 26

## **NOMENCLATURE**

F2 – POSTE DE LIVRAISON

### **A – FORMULAIRE ET AUTORISATION**

- A1 - RECEPISSE DE DEPOT
- A2 - CERFA 13409\*06
- A3 - AUTORISATION DU PROPRIETAIRE

### **B - PLAN DE SITUATION (PC1)**

- B1 – SITUATION DU PROJET ET CADASTRE

### **C - PLAN DE MASSE DES CONSTRUCTIONS (PC2)**

- C1 – PLAN GENERAL DE L'INSTALLATION
- C2 – PLAN DETAILLE DES CONSTRUCTIONS

### **D - PLAN EN COUPE DU TERRAIN ET DES CONSTRUCTIONS (PC3)**

- D1 – PLAN EN COUPE DU TERRAIN
- D2 – PLAN EN COUPE DES PANNEAUX
- D3 – PLAN EN COUPE DES BATIMENTS

### **E - NOTICE DESCRIPTIVE (PC4)**

### **F - PLAN DES FACADES ET DES TOITURES (PC5)**

- F1 – BATIMENTS TECHNIQUES

### **G - INSERTION DU PROJET DANS SON ENVIRONNEMENT (PC6)**

### **H - LE PROJET DANS SON ENVIRONNEMENT PROCHE (PC7)**

### **I - LE PROJET DANS SON ENVIRONNEMENT LOINTAIN (PC8)**

### **J - ETUDE D'IMPACT (PC 11)**

*Ce dossier est joint en annexe*

### **K – ETUDE AGRONOMIQUE**

*Ce dossier est joint en annexe*

## A – FORMULAIRE ET AUTORISATION



## Récépissé de dépôt d'une demande de permis de construire ou de permis d'aménager

Madame, Monsieur,

Vous avez déposé une demande de permis de construire ou d'aménager. Le délai d'instruction de votre dossier est de TROIS MOIS et, si vous ne recevez pas de courrier de l'administration dans ce délai, vous bénéficierez d'un permis tacite.

- Toutefois, dans le mois qui suit le dépôt de votre dossier, l'administration peut vous écrire :
  - soit pour vous avertir qu'un autre délai est applicable, lorsque le code de l'urbanisme l'a prévu pour permettre les consultations nécessaires (si votre projet nécessite la consultation d'autres services...);
  - soit pour vous indiquer qu'il manque une ou plusieurs pièces à votre dossier ;
  - soit pour vous informer que votre projet correspond à un des cas où un permis tacite n'est pas possible.
- Si vous recevez une telle lettre avant la fin du premier mois, celle-ci remplacera le présent récépissé.
- Si vous n'avez rien reçu à la fin du premier mois suivant le dépôt, le délai de trois mois ne pourra plus être modifié. Si aucun courrier de l'administration ne vous est parvenu à l'issue de ce délai de trois mois, vous pourrez commencer les travaux<sup>1</sup> après avoir :
  - adressé au maire, en trois exemplaires, une déclaration d'ouverture de chantier (vous trouverez un modèle de déclaration CERFA n° 13407 à la mairie ou sur le site officiel de l'administration française : <http://www.service-public.fr>) ;
  - affiché sur le terrain ce récépissé sur lequel la mairie a mis son cachet pour attester la date de dépôt ;
  - installé sur le terrain, pendant toute la durée du chantier, un panneau visible de la voie publique décrivant le projet. Vous trouverez le modèle de panneau à la mairie, sur le site officiel de l'administration française : <http://www.service-public.fr>, ainsi que dans la plupart des magasins de matériaux.
- Attention : le permis n'est définitif qu'en l'absence de recours ou de retrait :
  - dans le délai de deux mois à compter de son affichage sur le terrain, sa légalité peut être contestée par un tiers. Dans ce cas, l'auteur du recours est tenu de vous en informer au plus tard quinze jours après le dépôt du recours.
  - dans le délai de trois mois après la date du permis, l'autorité compétente peut le retirer, si elle l'estime illégal. Elle est tenue de vous en informer préalablement et de vous permettre de répondre à ses observations.

1 Certains travaux ne peuvent pas être commencés dès la délivrance du permis et doivent être différés : c'est le cas des travaux situés dans un site classé, des transformations de logements en un autre usage dans les communes de plus de 200 000 habitants et dans les départements de Paris, des Hauts-de-Seine, de la Seine-Saint-Denis et du Val-de-Marne, ou des installations classées pour la protection de l'environnement. Vous pouvez vérifier auprès de la mairie que votre projet n'entre pas dans ces cas.

(à remplir par la mairie)

Le projet ayant fait l'objet d'une demande de permis n° \_\_\_\_\_, déposée à la mairie le : \_\_\_\_\_ par : \_\_\_\_\_,

fera l'objet d'un permis tacite<sup>2</sup> à défaut de réponse de l'administration trois mois après cette date. Les travaux pourront alors être exécutés après affichage sur le terrain du présent récépissé et d'un panneau décrivant le projet conforme au modèle réglementaire.

2 Le maire ou le préfet en délivre certificat sur simple demande.

Délais et voies de recours : Le permis peut faire l'objet d'un recours gracieux ou d'un recours contentieux dans un délai de deux mois à compter du premier jour d'une période continue de deux mois d'affichage sur le terrain d'un panneau décrivant le projet et visible de la voie publique (article R. 600-2 du code de l'urbanisme).

L'auteur du recours est tenu, à peine d'irrecevabilité, de notifier copie de celui-ci à l'auteur de la décision et au titulaire de l'autorisation (article R. 600-1 du code de l'urbanisme).

Le permis est délivré sous réserve du droit des tiers : Il vérifie la conformité du projet aux règles et servitudes d'urbanisme. Il ne vérifie pas si le projet respecte les autres réglementations et les règles de droit privé. Toute personne s'estimant lésée par la méconnaissance du droit de propriété ou d'autres dispositions de droit privé peut donc faire valoir ses droits en saisissant les tribunaux civils, même si le permis de construire respecte les règles d'urbanisme.



## Demande de Permis d'aménager Permis de construire

comprenant ou non des constructions et/ou des démolitions  
comprenant ou non des démolitions



Pour les demandes de permis de construire de maisons individuelles et de leurs annexes, vous pouvez utiliser le formulaire spécifique cerfa n° 13406

Vous pouvez utiliser ce formulaire si :

- Vous réalisez un aménagement (lotissement, camping, aire de stationnement, parc d'attraction, terrain de sports ou loisirs,...).
  - Vous réalisez une nouvelle construction.
  - Vous effectuez des travaux sur une construction existante.
  - Votre projet comprend des démolitions.
  - Votre projet nécessite une autorisation d'exploitation commerciale.
- Pour savoir précisément à quelle(s) formalité(s) est soumis votre projet, vous pouvez vous reporter à la notice explicative ou vous renseigner auprès de la mairie du lieu de votre projet.

Cadre réservé à la mairie du lieu du projet

PC ou PA    Dpt    Commune    Année    N° de dossier

La présente demande a été reçue à la mairie

le \_\_\_\_\_ Cachet de la mairie et signature du receveur

Dossier transmis :  à l'Architecte des Bâtiments de France  
 au Directeur du Parc National  
 au Secrétariat de la Commission Départementale d'Aménagement Commercial

### 1 - Identité du demandeur

Le demandeur indiqué dans le cadre ci-dessous sera le titulaire de la future autorisation et le redevable des taxes d'urbanisme. Dans le cas de demandeurs multiples, chacun des demandeurs, à partir du 2<sup>ème</sup>, doit remplir la fiche complémentaire «Autres demandeurs». Les décisions prises par l'administration seront notifiées au demandeur indiqué ci-dessous. Une copie sera adressée aux autres demandeurs, qui seront co-titulaires de l'autorisation et solidairement responsables du paiement des taxes.

Vous êtes un particulier    Madame     Monsieur

Nom : \_\_\_\_\_ Prénom : \_\_\_\_\_

Date et lieu de naissance

Date : \_\_\_\_\_ Commune : \_\_\_\_\_

Département : \_\_\_\_\_ Pays : \_\_\_\_\_

Vous êtes une personne morale

Dénomination : SOLEIA 50    Raison sociale : SAS

N° SIRET : 84096126200010    Type de société (SA, SCI,...) : SAS

Représentant de la personne morale :    Madame     Monsieur

Nom : NASS    Prénom : XAVIER

### 2 - Coordonnées du demandeur

Adresse : Numéro : 12    Voie : RUE MARTIN LUTHER KING

Lieu-dit : \_\_\_\_\_ Localité : SAINT CONTEST

Code postal : 44280    BP : \_\_\_\_\_ Cedex : \_\_\_\_\_

Téléphone : 0144505547    indiquez l'indicatif pour le pays étranger : \_\_\_\_\_

Si le demandeur habite à l'étranger : Pays : \_\_\_\_\_ Division territoriale : \_\_\_\_\_

Si vous souhaitez que les courriers de l'administration (autres que les décisions) soient adressés à une autre personne, veuillez préciser son nom et ses coordonnées :    Madame     Monsieur     Personne morale

Nom : TRICOT    Prénom : RALPH

OU raison sociale : \_\_\_\_\_

Adresse : Numéro : 1    Voie : RUE CELESTIN FREINET

Lieu-dit : \_\_\_\_\_ Localité : NANTES

Code postal : 44200    BP : \_\_\_\_\_ Cedex : \_\_\_\_\_

Si le demandeur habite à l'étranger : Pays : \_\_\_\_\_ Division territoriale : \_\_\_\_\_

Téléphone : 0214991126    indiquez l'indicatif pour le pays étranger : \_\_\_\_\_

J'accepte de recevoir par courrier électronique les documents transmis en cours d'instruction par l'administration à l'adresse suivante : \_\_\_\_\_@jpee.fr

J'ai pris bonne note que, dans un tel cas, la date de notification sera celle de la consultation du courrier électronique ou, au plus tard, celle de l'envoi de ce courrier électronique augmentée de huit jours.

**3 - Le terrain****3.1 - Localisation du (ou des) terrain(s)**

Les informations et plans (voir liste des pièces à joindre) que vous fournissez doivent permettre à l'administration de localiser précisément le (ou les) terrain(s) concerné(s) par votre projet.

Le terrain est constitué de l'ensemble des parcelles cadastrales d'un seul tenant appartenant à un même propriétaire.

**Adresse du (ou des) terrain(s)**

Numéro : \_\_\_\_\_ Voie : \_\_\_\_\_

Lieu-dit : BOIS DES CHEMINEES Localité : MORTHOMIERS

Code postal : 18570 BP : \_\_\_\_\_ Cedex : \_\_\_\_\_

**Références cadastrales<sup>1</sup>** : (si votre projet porte sur plusieurs parcelles cadastrales, veuillez renseigner la fiche complémentaire page 9)

Préfixe : \_\_\_\_\_ Section : \_\_\_\_\_ Numéro : \_\_\_\_\_

Superficie de la parcelle cadastrale (en m<sup>2</sup>) : \_\_\_\_\_

**3.2 - Situation juridique du terrain** (ces données, qui sont facultatives, peuvent toutefois vous permettre de faire valoir des droits à construire ou de bénéficier d'impositions plus favorables)

Êtes-vous titulaire d'un certificat d'urbanisme pour ce terrain ? Oui  Non  Je ne sais pas

Le terrain est-il situé dans un lotissement ? Oui  Non  Je ne sais pas

Le terrain est-il situé dans une Zone d'Aménagement Concertée (Z.A.C.) ? Oui  Non  Je ne sais pas

Le terrain fait-il partie d'un remembrement urbain (Association Foncière Urbain) ? Oui  Non  Je ne sais pas

Le terrain est-il situé dans un périmètre ayant fait l'objet d'une convention de Projet Urbain Partenarial (P.U.P) ? Oui  Non  Je ne sais pas

Le projet est-il situé dans le périmètre d'une Opération d'Intérêt National (O.I.N) ? Oui  Non  Je ne sais pas

Si votre terrain est concerné par l'un des cas ci-dessus, veuillez préciser, si vous les connaissez, les dates de décision ou d'autorisation, les numéros et les dénominations : \_\_\_\_\_

**4 - À remplir pour une demande concernant un projet d'aménagement**

Si votre projet ne comporte pas d'aménagements, reportez-vous directement au cadre 5 (projet de construction)

**4.1 - Nature des travaux, installations ou aménagements envisagés** (cochez la ou les cases correspondantes)**Quel que soit le secteur de la commune**

- Lotissement
- Remembrement réalisé par une association foncière urbaine libre
- Terrain de camping
- Parc résidentiel de loisirs ou village de vacances
- Aménagement d'un terrain pour la pratique de sports ou de loisirs motorisés
- Aménagement d'un parc d'attraction ou d'une aire de jeux et de sports
- Aménagement d'un golf
- Aires de stationnement ouvertes au public, dépôts de véhicules et garages collectifs de caravanes ou de résidences mobiles de loisirs
- Contenance (nombre d'unités) : \_\_\_\_\_
- Travaux d'affouillements ou d'exhaussements du sol :
- Superficie (en m<sup>2</sup>) : \_\_\_\_\_
- Profondeur (pour les affouillements) : \_\_\_\_\_
- Hauteur (pour les exhaussements) : \_\_\_\_\_
- Aménagement d'un terrain pour au moins 2 résidences démontables, créant une surface de plancher totale supérieure à 40 m<sup>2</sup>, constituant l'habitat permanent de leurs utilisateurs
- Aménagement d'une aire d'accueil ou d'un terrain familial des gens du voyage recevant plus de deux résidences mobiles

**Dans les secteurs protégés**

Aménagement situé dans un espace remarquable ou milieu du littoral identifié dans un document d'urbanisme comme devant être protégé<sup>1</sup> :

- Chemin piétonnier ou objet mobilier destiné à l'accueil ou à l'information du public, lorsqu'ils sont nécessaires à la gestion ou à l'ouverture au public de ces espaces ou milieux
- Aménagement nécessaire à l'exercice des activités agricoles, de pêche et de culture marine ou lacustres, conchylicoles, pastorales et forestières

Aménagement situé dans le périmètre d'un site patrimonial remarquable ou dans les abords des monuments historiques<sup>1</sup> :

- Création d'une voie
- Travaux ayant pour effet de modifier les caractéristiques d'une voie existante
- Création d'un espace public
- Aménagement situé dans un site classé ou une réserve naturelle<sup>1</sup> :
- Création d'un espace public

Courte description de votre projet ou de vos travaux :

Superficie du (ou des) terrain(s) à aménager (en m<sup>2</sup>) : \_\_\_\_\_

Si les travaux sont réalisés par tranches, veuillez en préciser le nombre et leur contenu :

**4.2 - À remplir pour une demande concernant un lotissement**

Nombre maximum de lots projetés : \_\_\_\_\_

Surface de plancher maximale envisagée (en m<sup>2</sup>) : \_\_\_\_\_

Comment la constructibilité globale sera-t-elle répartie ?

- Par application du coefficient d'occupation du sol (COS) à chaque lot
- Conformément aux plans ou tableaux joints à la présente demande
- La constructibilité sera déterminée à la vente de chaque lot. Dans ce cas, le lotisseur devra fournir un certificat aux constructeurs.

Le projet fait-il l'objet d'une demande de travaux de finition différés ? Oui  Non

Si oui, quelle garantie sera utilisée ?

Consignation en compte bloqué  ou Garantie financière d'achèvement des travaux

Le projet fait-il l'objet d'une demande de vente ou location de lots par anticipation ? Oui  Non

**4.3 - À remplir pour l'aménagement d'un camping ou d'un autre terrain aménagé en vue de l'hébergement touristique**

Nombre maximum d'emplacements réservés aux tentes, caravanes ou résidences mobiles de loisirs : \_\_\_\_\_

Nombre maximal de personnes accueillies : \_\_\_\_\_

**Implantation d'habitations légères de loisirs (HLL)**

Nombre d'emplacements réservés aux HLL : \_\_\_\_\_

Surface de plancher prévue, réservée aux HLL : \_\_\_\_\_

Lorsque le terrain est destiné à une exploitation saisonnière, veuillez préciser la (ou les) période(s) d'exploitation :

Agrandissement ou réaménagement d'une structure existante ? Oui  Non

Si oui, joindre un plan indiquant l'état actuel et les aménagements

<sup>1</sup> En cas de besoin, vous pouvez vous renseigner auprès de la mairie

**5 - À remplir pour une demande comprenant un projet de construction****5.1 - Architecte**Vous avez eu recours à un architecte : Oui  Non 

Si oui, vous devez lui faire compléter les rubriques ci-dessous et lui faire apposer son cachet

Nom de l'architecte : DUPUY Prénom : EMILIE

Numéro : 18 Voie : ROUTE DE PONT CAFFINO

Lieu-dit : Localité : VERTOU

Code postal : 44120 BP : Cedex :

N° d'inscription sur le tableau de l'ordre : S15207

Conseil Régional de : PAYS DE LA LOIRE

Téléphone : 0981033188 ou Télécopie : ou

Adresse électronique : emiliedupuy@yahoo.fr

En application de l'article R. 431-2 du code de l'urbanisme, j'ai pris connaissance des règles générales de construction prévues par le chapitre premier du titre premier du livre premier du code de la construction et de l'habitation et notamment, lorsque la construction y est soumise, les règles d'accessibilité fixées en application de l'article L. 111-7 de ce code.

Signature de l'architecte :

Cachet de l'architecte :

Si vous n'avez pas eu recours à un architecte (ou un agréé en architecture), veuillez cocher la case ci-dessous<sup>2</sup> : Je déclare sur l'honneur que mon projet entre dans l'une des situations pour lesquelles le recours à l'architecte n'est pas obligatoire.**5.2 - Nature du projet envisagé** Nouvelle construction Travaux sur construction existante Le terrain doit être divisé en propriété ou en jouissance avant l'achèvement de la (ou des) construction(s)

Courte description de votre projet ou de vos travaux :

Centrale photovoltaïque au sol composée de 13 postes électriques

Si votre projet nécessite une puissance électrique supérieure à 12 kVA monophasé (ou 36 kVA triphasé), indiquez la puissance électrique nécessaire à votre projet :

2 Vous pouvez vous dispenser du recours à un architecte (ou un agréé en architecture) si vous êtes un particulier ou une exploitation agricole à responsabilité limitée à associé unique et que vous déclarez vouloir édifier ou modifier pour vous-même :

- Une construction à usage autre qu'agricole qui n'excède pas 150 m<sup>2</sup> de surface de plancher ;- Une extension de construction à usage autre qu'agricole si cette extension n'a pas pour effet de porter l'ensemble après travaux au-delà de 150m<sup>2</sup> de surface de plancher ;- Une construction à usage agricole dont la surface de plancher et l'emprise au sol n'excèdent pas 800 m<sup>2</sup> ;- Des serres de production dont le pied-droit a une hauteur inférieure à 4 mètres et dont la surface de plancher et l'emprise au sol n'excèdent pas 2000 m<sup>2</sup>.**5.3 - Informations complémentaires**

• Nombre total de logements créés : dont individuels : dont collectifs :

• Répartition du nombre total de logement créés par type de financement :

Logement Locatif Social Accession Sociale (hors prêt à taux zéro) Prêt à taux zéro

 Autres financements :

• Mode d'utilisation principale des logements :

Occupation personnelle (particulier) ou en compte propre (personne morale) Vente Location

S'il s'agit d'une occupation personnelle, veuillez préciser : Résidence principale Résidence secondaire

Si le projet porte sur une annexe à l'habitation, veuillez préciser : Piscine Garage Véranda Abri de jardin

 Autres annexes à l'habitation :

Si le projet est un foyer ou une résidence, à quel titre :

Résidence pour personnes âgées Résidence pour étudiants Résidence de tourisme

Résidence hôtelière à vocation sociale Résidence sociale Résidence pour personnes handicapées

 Autres, précisez :

• Nombre de chambres créées en foyer ou dans un hébergement d'un autre type :

• Répartition du nombre de logements créés selon le nombre de pièces :

1 pièce 2 pièces 3 pièces 4 pièces 5 pièces 6 pièces et plus

• Nombre de niveaux du bâtiment le plus élevé :

• Indiquez si vos travaux comprennent notamment :

Extension Surélévation Création de niveaux supplémentaires

• Information sur la destination des constructions futures en cas de réalisation au bénéfice d'un service public ou d'intérêt collectif :

Transport Enseignement et recherche Action sociale

Ouvrage spécial Santé Culture et loisir

**5.4 - Construction périodiquement démontée et ré-installée**

Période(s) de l'année durant laquelle (lesquelles) la construction doit être démontée :

**5.5 - Destination des constructions et tableau des surfaces (uniquement à remplir si votre projet de construction est situé dans une commune couverte par un plan local d'urbanisme ou un document en tenant lieu appliquant l'article R.123-9 du code de l'urbanisme dans sa rédaction antérieure au 1er janvier 2016).**surfaces de plancher<sup>3</sup> en m<sup>2</sup>

Destinations	Surface existante avant travaux (A)	Surface créée <sup>4</sup> (B)	Surface créée par changement de destination <sup>5</sup> (C)	Surface supprimée <sup>6</sup> (D)	Surface supprimée par changement de destination <sup>5</sup> (E)	Surface totale = (A) + (B) + (C) - (D) - (E)
Habitation						
Hébergement hôtelier						
Bureaux						
Commerce						
Artisanat <sup>7</sup>						
Industrie						
Exploitation agricole ou forestière						
Entrepôt						
Service public ou d'intérêt collectif		243				243
Surfaces totales (m <sup>2</sup> )		243				243

3 Vous pouvez vous aider de la fiche d'aide pour le calcul des surfaces.

La surface de plancher d'une construction est égale à la somme des surfaces de plancher closes et couvertes, sous une hauteur de plafond supérieure à 1,80 m, calculée à partir du nu intérieur des façades, après déduction, sous certaines conditions, des vides et des trémies, des aires de stationnement, des caves ou celliers, des combles et des locaux techniques ainsi que, dans les immeubles collectifs, une part forfaitaire des surfaces de plancher affectées à l'habitation (voir article R.111-22 du Code de l'urbanisme).

4 Il peut s'agir soit d'une surface nouvelle construite à l'occasion des travaux, soit d'une surface résultant de la transformation d'un local non constitutif de surface de plancher (ex : transformation du garage d'une habitation en chambre).

5 Le changement de destination consiste à transformer une surface existante de l'une des neuf destinations mentionnées dans le tableau vers une autre de ces destinations. Par exemple : la transformation de surfaces de bureaux en hôtel ou la transformation d'une habitation en commerce.

6 Il peut s'agir soit d'une surface démolie à l'occasion des travaux, soit d'une surface résultant de la transformation d'un local constitutif de surface de plancher (ex : transformation d'un commerce en local technique dans un immeuble commercial).

7 L'activité d'artisan est définie par la loi n°96 603 du 5 juillet 1996 dans ses articles 19 et suivants, « activités professionnelles indépendantes de production, de transformation, de réparation, ou prestation de service relevant de l'artisanat et figurant sur une liste annexée au décret N° 98-247 du 2 avril 1998 ».

**5.6 - Destination, sous-destination des constructions et tableau des surfaces (uniquement à remplir si votre projet de construction est situé dans une commune couverte par le règlement national d'urbanisme, une carte communale ou dans une commune non visée à la rubrique 5.5).**

Surface de plancher <sup>3</sup> en m <sup>2</sup>							
Destinations <sup>4</sup>	Sous-destinations <sup>5</sup>	Surface existante avant travaux (A)	Surface créée <sup>6</sup> (B)	Surface créée par changement de destination <sup>7</sup> ou de sous-destination <sup>8</sup> (C)	Surface supprimée <sup>9</sup> (D)	Surface supprimée par changement de destination <sup>7</sup> ou de sous-destination <sup>8</sup> (E)	Surface totale= (A)+(B)+(C)-(D)-(E)
Exploitation agricole et forestière	Exploitation agricole						
	Exploitation forestière						
Habitation	Logement						
	Hébergement						
Commerce et activités de service	Artisanat et commerce de détail						
	Restauration						
	Commerce de gros						
	Activités de services où s'effectue l'accueil d'une clientèle						
	Hébergement hôtelier et touristique						
	Cinéma						
Equipement d'intérêt collectif et services publics	Locaux et bureaux accueillant du public des administrations publiques et assimilés						
	Locaux techniques et industriels des administrations publiques et assimilés						
	Établissements d'enseignement, de santé et d'action sociale						
	Salles d'art et de spectacles						
	Équipements sportifs						
	Autres équipements recevant du public						
Autres activités des secteurs secondaire ou tertiaire	Industrie						
	Entrepôt						
	Bureau						
	Centre de congrès et d'exposition						
<b>Surfaces totales (en m<sup>2</sup>)</b>							

3 - Vous pouvez vous aider de la fiche d'aide pour le calcul des surfaces.

La surface de plancher d'une construction est égale à la somme des surfaces de plancher closes et couvertes, sous une hauteur de plafond supérieure à 1,80 m, calculée à partir du nu intérieur des façades, après déduction, sous certaines conditions, des vides et des trémies, des aires de stationnement, des caves ou celliers, des combles et des locaux techniques ainsi que, dans les immeubles collectifs, une part forfaitaire des surfaces de plancher affectées à l'habitation (voir article R.111-22 du Code de l'urbanisme).

4 - Les destinations sont réglementées en application de l'article R. 151-27 du code de l'urbanisme

5 - Les sous-destinations sont réglementées en application de l'article R. 151-28 du code de l'urbanisme

6 - Il peut s'agir soit d'une surface nouvelle construite à l'occasion des travaux, soit d'une surface résultant de la transformation d'un local non constitutif de surface de plancher (ex : transformation du garage d'une habitation en chambre)

7 - Le changement de destination consiste à transformer une surface existante de l'une des cinq destinations mentionnées dans le tableau vers une autre de ces destinations. Par exemple : la transformation de surfaces de commerces et activités de service en habitation

8 - Le changement de sous-destination consiste à transformer une surface existante de l'une des vingt sous-destinations mentionnées dans le tableau vers une autre de ces sous-destinations. Par exemple : la transformation de surfaces d'entrepôt en bureau ou en salle d'art et de spectacles

9 - Il peut s'agir soit d'une surface démolie à l'occasion des travaux, soit d'une surface résultant de la transformation d'un local constitutif de surface de plancher (ex : transformation d'un commerce en local technique dans un immeuble commercial).

**5.7 - Stationnement**

Nombre de places de stationnement

Avant réalisation du projet :

Après réalisation du projet :

Places de stationnement affectées au projet, aménagées ou réservées en dehors du terrain sur lequel est situé le projet

Adresse(s) des aires de stationnement :

Nombre de places :

Surface totale affectée au stationnement :  m<sup>2</sup>, dont surface bâtie :  m<sup>2</sup>

Pour les commerces et cinémas :

Emprise au sol des surfaces, bâties ou non, affectées au stationnement :

**6 - À remplir lorsque le projet nécessite des démolitions**

Tous les travaux de démolition ne sont pas soumis à permis. Il vous appartient de vous renseigner auprès de la mairie afin de savoir si votre projet de démolition nécessite une autorisation. Vous pouvez également demander un permis de démolir distinct de la présente demande.

Date(s) approximative(s) à laquelle le ou les bâtiments dont la démolition est envisagée ont été construits :

Démolition totale

Démolition partielle

En cas de démolition partielle, veuillez décrire les travaux qui seront, le cas échéant, effectués sur les constructions restantes :

Nombre de logement démolis :

**7 - Participation pour voirie et réseaux**

Si votre projet se situe sur un terrain soumis à la participation pour voirie et réseaux (PVR), indiquez les coordonnées du propriétaire ou celles du bénéficiaire de la promesse de vente, s'il est différent du demandeur

Madame  Monsieur  Personne morale

Nom :  Prénom :

OU raison sociale :

Adresse : Numéro :  Voie :

Lieu-dit :  Localité :

Code postal :  BP :  Cedex :

Si le demandeur habite à l'étranger : Pays :  Division territoriale :

**8- Informations pour l'application d'une législation connexe**

**Indiquez si votre projet :**

- porte sur une installation, un ouvrage, des travaux ou une activité soumis à déclaration en application du code de l'environnement (IOTA)
- porte sur des travaux soumis à autorisation environnementale en application du L.181-1 du code de l'environnement
- fait l'objet d'une dérogation au titre du L.411-2 4° du code de l'environnement (dérogation espèces protégées)

**Indiquez si votre projet se situe dans les périmètres de protection suivants :**

*(informations complémentaires)*

- se situe dans le périmètre d'un site patrimonial remarquable
- se situe dans les abords d'un monument historique

**9 - Engagement du (ou des) demandeurs**

J'atteste avoir qualité pour demander la présente autorisation.<sup>8</sup>  
Je soussigné(e), auteur de la demande, certifie exacts les renseignements fournis.

J'ai pris connaissance des règles générales de construction prévues par le chapitre premier du titre premier du livre premier du code de la construction et de l'habitation et notamment, lorsque la construction y est soumise, les règles d'accessibilité fixées en application de l'article L. 111-7 de ce code et de l'obligation de respecter ces règles.

Je suis informé(e) que les renseignements figurant dans cette demande serviront au calcul des impositions prévues par le code de l'urbanisme.

À NANTES

Le : 04/12/2019

Signature du (des) demandeur(s)

**Votre demande doit être établie en quatre exemplaires et doit être déposée à la mairie du lieu du projet.**

**Vous devrez produire :**

- un exemplaire supplémentaire, si votre projet se situe dans le périmètre d'un site patrimonial remarquable ou se voit appliquer une autre protection au titre des monuments historiques ;
- un exemplaire supplémentaire, si votre projet se situe dans un site classé, un site inscrit ou une réserve naturelle ;
- un exemplaire supplémentaire, si votre projet fait l'objet d'une demande de dérogation auprès de la commission régionale du patrimoine et de l'architecture ;
- deux exemplaires supplémentaires, si votre projet se situe dans un cœur de parc national ;
- deux exemplaires supplémentaires dont un sur support dématérialisé, si votre projet est soumis à autorisation d'exploitation commerciale.

**Pour un permis d'aménager un lotissement :**

En application de l'article L.441-4 du code de l'urbanisme, je certifie avoir fait appel aux compétences nécessaires en matière d'architecture, d'urbanisme et de paysage pour l'établissement du projet architectural, paysager et environnemental.

Si la surface du terrain à aménager est supérieure à 2 500 m<sup>2</sup>, je certifie qu'un architecte au sens de l'article 9 de la loi n° 77-2 du 3 janvier 1977 sur l'architecture, a participé à l'établissement du projet architectural, paysager et environnemental.

Signature du demandeur :

Signature(s) et cachet(s) des personnes sollicitées:

Signature du demandeur :

Signature(s) et cachet(s) des personnes sollicitées:

Si vous êtes un particulier : la loi n° 78 -17 du 6 janvier 1978 relative à l'informatique, aux fichiers et aux libertés s'applique aux réponses contenues dans ce formulaire pour les personnes physiques. Elle garantit un droit d'accès aux données nominatives les concernant et la possibilité de rectification. Ces droits peuvent être exercés à la mairie. Les données recueillies seront transmises aux services compétents pour l'instruction de votre demande.

Si vous souhaitez vous opposer à ce que les informations nominatives comprises dans ce formulaire soient utilisées à des fins commerciales, cochez la case ci-contre :

<sup>8</sup> Vous pouvez déposer une demande si vous êtes dans un des quatre cas suivants :

- vous êtes propriétaire du terrain ou mandataire du ou des propriétaires ;
- vous avez l'autorisation du ou des propriétaires ;
- vous êtes co-indivisaire du terrain en indivision ou son mandataire ;
- vous avez qualité pour bénéficier de l'expropriation du terrain pour cause d'utilité publique.

**Références cadastrales : fiche complémentaire**

Si votre projet porte sur plusieurs parcelles cadastrales, veuillez indiquer pour chaque parcelle cadastrale sa superficie ainsi que la superficie totale du terrain.

Préfixe :  Section :  Numéro :   
Surperficie de la parcelle cadastrale (en m<sup>2</sup>) :

Préfixe :  Section :  Numéro :   
Surperficie de la parcelle cadastrale (en m<sup>2</sup>) :

Préfixe :  Section :  Numéro :   
Surperficie de la parcelle cadastrale (en m<sup>2</sup>) :

Préfixe :  Section :  Numéro :   
Surperficie de la parcelle cadastrale (en m<sup>2</sup>) :

Préfixe :  Section :  Numéro :   
Surperficie de la parcelle cadastrale (en m<sup>2</sup>) :

Préfixe :  Section :  Numéro :   
Surperficie de la parcelle cadastrale (en m<sup>2</sup>) :

Préfixe :  Section :  Numéro :   
Surperficie de la parcelle cadastrale (en m<sup>2</sup>) :

Préfixe :  Section :  Numéro :   
Surperficie de la parcelle cadastrale (en m<sup>2</sup>) :

Préfixe :  Section :  Numéro :   
Surperficie de la parcelle cadastrale (en m<sup>2</sup>) :

Préfixe :  Section :  Numéro :   
Surperficie de la parcelle cadastrale (en m<sup>2</sup>) :

Préfixe :  Section :  Numéro :   
Surperficie de la parcelle cadastrale (en m<sup>2</sup>) :

Préfixe :  Section :  Numéro :   
Surperficie de la parcelle cadastrale (en m<sup>2</sup>) :

Préfixe :  Section :  Numéro :   
Surperficie de la parcelle cadastrale (en m<sup>2</sup>) :

Préfixe :  Section :  Numéro :   
Surperficie de la parcelle cadastrale (en m<sup>2</sup>) :

Préfixe :  Section :  Numéro :   
Surperficie de la parcelle cadastrale (en m<sup>2</sup>) :

Préfixe :  Section :  Numéro :   
Surperficie de la parcelle cadastrale (en m<sup>2</sup>) :

Préfixe :  Section :  Numéro :   
Surperficie de la parcelle cadastrale (en m<sup>2</sup>) :

Préfixe :  Section :  Numéro :   
Surperficie de la parcelle cadastrale (en m<sup>2</sup>) :

Préfixe :  Section :  Numéro :   
Surperficie de la parcelle cadastrale (en m<sup>2</sup>) :

Préfixe :  Section :  Numéro :   
Surperficie de la parcelle cadastrale (en m<sup>2</sup>) :

**Surperficie totale du terrain (en m<sup>2</sup>) :**





## Bordereau de dépôt des pièces jointes à une demande de permis de construire

Cochez les cases correspondant aux pièces jointes à votre demande et reportez le numéro correspondant sur la pièce jointe

Pour toute précision sur le contenu exact des pièces à joindre à votre demande, vous pouvez vous référer à la liste détaillée qui vous a été fournie avec le formulaire de demande et vous renseigner auprès de la mairie ou du service départemental de l'Etat chargé de l'urbanisme

**Cette liste est exhaustive et aucune autre pièce ne peut vous être demandée**

Vous devez fournir quatre dossiers complets constitués chacun d'un exemplaire du formulaire de demande accompagné des pièces nécessaires à l'instruction de votre permis, parmi celles énumérées ci-dessous [art. R.423-2 b) du code de l'urbanisme]. Des exemplaires supplémentaires du dossier complet sont parfois nécessaires si vos travaux sont situés dans un secteur protégé (monument historique, site, réserve naturelle, parc national,...)<sup>1</sup> ou si des travaux de surélévation d'une construction achevée depuis plus de 2 ans font l'objet d'une demande de dérogation à des règles de construction [art. L.111-4-1 du code de la construction et de l'habitation]. Cinq exemplaires supplémentaires des pièces PC1, PC2 et PC3, en plus de ceux fournis dans chaque dossier, sont demandés afin d'être envoyés à d'autres services pour consultation et avis [art A. 431-9 du code de l'urbanisme].

### 1) Pièces obligatoires pour tous les dossiers :

Pièce	Nombre d'exemplaires à fournir
<input checked="" type="checkbox"/> PC1. <b>Un plan de situation</b> du terrain [Art. R. 431-7 a) du code de l'urbanisme]	1 exemplaire par dossier + 5 exemplaires supplémentaires
<input checked="" type="checkbox"/> PC2. <b>Un plan de masse</b> des constructions à édifier ou à modifier [Art. R. 431-9 du code de l'urbanisme]	1 exemplaire par dossier + 5 exemplaires supplémentaires
<input checked="" type="checkbox"/> PC3. <b>Un plan en coupe</b> du terrain et de la construction [Article R. 431-10 b) du code de l'urbanisme]	1 exemplaire par dossier + 5 exemplaires supplémentaires
<input checked="" type="checkbox"/> PC4. <b>Une notice</b> décrivant le terrain et présentant le projet [Art. R. 431-8 du code de l'urbanisme]	1 exemplaire par dossier
<input checked="" type="checkbox"/> PC5. <b>Un plan des façades et des toitures</b> [Art. R. 431-10 a) du code de l'urbanisme]	1 exemplaire par dossier
<input checked="" type="checkbox"/> PC6. <b>Un document graphique</b> permettant d'apprécier l'insertion du projet de construction dans son environnement [Art. R. 431-10 c) du code de l'urbanisme] <sup>2</sup>	1 exemplaire par dossier
<input checked="" type="checkbox"/> PC7. <b>Une photographie</b> permettant de situer le terrain dans l'environnement proche [Art. R. 431-10 d) du code de l'urbanisme] <sup>2</sup>	1 exemplaire par dossier
<input checked="" type="checkbox"/> PC8. <b>Une photographie</b> permettant de situer le terrain dans le paysage lointain [Art. R. 431-10 d) du code de l'urbanisme] <sup>2</sup>	1 exemplaire par dossier

### 2) Pièces à joindre selon la nature ou la situation du projet :

Pièce	Nombre d'exemplaires à fournir
<b>Si votre projet porte sur des travaux nécessaires à la réalisation d'une opération de restauration immobilière ou à l'intérieur d'un immeuble inscrit au titre des monuments historiques :</b>	
<input type="checkbox"/> PC9. <b>Un document graphique</b> faisant apparaître l'état initial et l'état futur de chacune des parties du bâtiment faisant l'objet des travaux. [Art. R. 431-11 du code de l'urbanisme]	1 exemplaire par dossier
<b>Si votre projet se situe sur le domaine public ou en surplomb du domaine public :</b>	
<input type="checkbox"/> PC10. <b>L'accord du gestionnaire</b> du domaine pour engager la procédure d'autorisation d'occupation temporaire du domaine public [Art. R. 431-13 du code de l'urbanisme]	1 exemplaire par dossier
<b>Si votre projet porte sur des travaux nécessaires à la réalisation d'une opération de restauration immobilière ou sur un immeuble inscrit au titre des monuments historiques, sur un immeuble situé dans le périmètre d'un site patrimonial remarquable ou abords des monuments historiques ou dans un coeur de parc national :</b>	
<input type="checkbox"/> PC10-1. <b>Une notice complémentaire</b> indiquant les matériaux utilisés et les modalités d'exécution des travaux [Art. R. 431-14 et R. 431-14-1 du code de l'urbanisme]	1 exemplaire par dossier

<sup>1</sup> Se renseigner auprès de la mairie

<sup>2</sup> Cette pièce n'est pas exigée si votre projet se situe dans un périmètre ayant fait l'objet d'un permis d'aménager

### Si votre projet se situe dans un coeur de parc national :

<input type="checkbox"/> PC10-2. <b>Le dossier</b> prévu au II de l'article R. 331-19 du code de l'environnement [Art. R. 431-14-1 du code de l'urbanisme]	1 exemplaire par dossier
--	--------------------------

### Si votre projet est soumis à l'obligation de réaliser une étude d'impact :

<input checked="" type="checkbox"/> PC11. <b>L'étude d'impact</b> ou la décision de dispense d'une telle étude [Art. R. 431-16 a) du code de l'urbanisme]	1 exemplaire par dossier
<input type="checkbox"/> PC11-1. <b>L'étude d'impact</b> actualisée ainsi que les avis de l'autorité environnementale, des collectivités territoriales et leurs groupements intéressés par le projet [Art. R. 431-16 b) du code de l'urbanisme]	1 exemplaire par dossier

### Si votre projet est susceptible d'affecter de manière significative un site Natura 2000 :

<input type="checkbox"/> PC11-2. <b>Le dossier d'évaluation des incidences</b> prévu à l'art. R. 414-23 du code de l'environnement ou l'étude d'impact en tenant lieu [Art. R. 431-16 c) du code de l'urbanisme]	1 exemplaire par dossier
--	--------------------------

### Si votre projet est accompagné de la réalisation ou de la réhabilitation d'une installation d'assainissement non collectif :

<input type="checkbox"/> PC11-3. <b>L'attestation de conformité</b> du projet d'installation [Art. R. 431-16 d) du code de l'urbanisme]	1 exemplaire par dossier
---	--------------------------

### Si votre projet est tenu de respecter les règles parasismiques et paracycloniques :

<input type="checkbox"/> PC12. <b>L'attestation</b> d'un contrôleur technique [Art. R. 431-16 e) du code de l'urbanisme]	1 exemplaire par dossier
--	--------------------------

### Si votre projet se situe dans une zone où un plan de prévention des risques impose la réalisation d'une étude :

<input type="checkbox"/> PC13. <b>L'attestation</b> de l'architecte ou de l'expert certifiant que l'étude a été réalisée et que le projet la prend en compte [Art. R. 431-16 f) du code de l'urbanisme]	1 exemplaire par dossier
---	--------------------------

### Si votre projet nécessite un agrément :

<input type="checkbox"/> PC14. <b>La copie de l'agrément</b> [Art. R. 431-16 g) du code de l'urbanisme]	1 exemplaire par dossier
---	--------------------------

### Si votre projet se situe en commune littorale dans un espace remarquable ou dans un milieu à préserver :

<input type="checkbox"/> PC15. <b>Une notice</b> précisant l'activité économique qui doit être exercée dans le bâtiment [Art. R. 431-16 h) du code de l'urbanisme]	1 exemplaire par dossier
--	--------------------------

### Si votre projet nécessite une étude de sécurité publique :

<input type="checkbox"/> PC16. <b>L'étude de sécurité</b> [Art. R. 431-16 i) du code de l'urbanisme]	1 exemplaire par dossier
--	--------------------------

### Si votre projet est tenu de respecter la réglementation thermique :

<input type="checkbox"/> PC 16-1. <b>Le formulaire</b> attestant la prise en compte de la réglementation thermique et, le cas échéant, la réalisation de l'étude de faisabilité relative aux approvisionnements en énergie, prévu par les articles R. 111-20-1 et R. 111-20-2 du code de la construction et de l'habitation [Art. R. 431-16 j) du code de l'urbanisme]	1 exemplaire par dossier
--	--------------------------

### Si votre projet est situé à proximité d'une canalisation de transport dans une zone de dangers :

<input type="checkbox"/> PC 16-2. <b>L'analyse</b> de compatibilité du projet avec la canalisation du point de vue de la sécurité des personnes, prévue à l'art. R. 555-31 du code de l'environnement [Art. R. 431-16 k) du code de l'urbanisme]	1 exemplaire par dossier
--	--------------------------

### Si votre projet porte sur la construction d'un bâtiment comportant un lieu sécurisé auquel ont accès les véhicules de transport de fonds en vue de leur chargement ou déchargement :

<input type="checkbox"/> PC 16-3. <b>Le récépissé</b> de transmission du dossier à la commission départementale de la sécurité des transports de fonds [Art. R. 431-16 l) du code de l'urbanisme]	1 exemplaire par dossier
---	--------------------------

### Si votre projet fait l'objet d'une concertation :

<input type="checkbox"/> PC16-4. <b>Le bilan de la concertation</b> et le document conclusif [Art. R. 431-16 m) du code de l'urbanisme]	1 exemplaire par dossier
---	--------------------------

### Si votre projet se situe sur un terrain ayant accueilli une installation classée mise à l'arrêt définitif et régulièrement réhabilitée pour permettre l'usage défini dans les conditions prévues aux articles L. 512-6-1, L. 512-7-6 et L. 512-12-1 du code de l'environnement, et lorsqu'un usage différent est envisagé :

<input type="checkbox"/> PC 16-5. <b>Une attestation</b> établie par un bureau d'études certifié dans le domaine des sites et sols pollués, ou équivalent, garantissant que les mesures de gestion de la pollution au regard du nouvel usage du terrain projeté ont été prises en compte dans la conception du projet. [Art. R. 431-16 n) du code de l'urbanisme]	1 exemplaire par dossier
---	--------------------------

**Si votre projet se situe dans un secteur d'information sur les sols, et si la construction projetée n'est pas dans le périmètre d'un lotissement autorisé ayant déjà fait l'objet d'une demande comportant une attestation garantissant la réalisation d'une étude des sols :**

<input type="checkbox"/> PC 16-6. <b>Une attestation</b> établie par un bureau d'études certifié dans le domaine des sites et sols pollués, ou équivalent, garantissant que les mesures de gestion de la pollution au regard du nouvel usage du terrain projeté ont été prise en compte dans la conception du projet. [Art. R.431-16 o) du code de l'urbanisme]	1 exemplaire par dossier
---	--------------------------

**Si votre projet porte sur des constructions situées dans un emplacement réservé à la réalisation d'un programme de logements par le plan local d'urbanisme ou le document en tenant lieu [Art. L. 151-41 4° du code de l'urbanisme] ou dans un secteur délimité par le plan local d'urbanisme ou le document d'urbanisme en tenant lieu dans lesquels, en cas de réalisation d'un programme de logement, une partie de ce programme doit être affectée à des catégories de logements locatifs sociaux [Art. L. 151-15 du code de l'urbanisme] :**

<input type="checkbox"/> PC17. <b>Un tableau</b> indiquant la surface de plancher des logements créés correspondant aux catégories de logements dont la construction sur le terrain est imposée par le plan local d'urbanisme ou le document d'urbanisme en tenant lieu [Art. R. 431-16-1 du code de l'urbanisme]	1 exemplaire par dossier
---	--------------------------

**Si votre projet porte sur des constructions situées dans un secteur délimité par le plan local d'urbanisme ou le document en tenant lieu dans lequel les programmes de logements doivent comporter une proportion de logements d'une taille minimale [Art. L. 151-14 du code de l'urbanisme] :**

<input type="checkbox"/> PC17-1. <b>Un tableau</b> indiquant la proportion de logements de la taille minimale imposée par le plan local d'urbanisme ou par le document en tenant lieu [Art. R. 431-16-2 du code de l'urbanisme]	1 exemplaire par dossier
---	--------------------------

**Si votre projet porte sur la construction d'un immeuble collectif de plus de douze logements ou de plus de 800m<sup>2</sup> de surface de plancher, située dans une commune faisant l'objet d'un arrêté de carence en logements sociaux, et en l'absence de dérogation préfectorale :**

<input type="checkbox"/> PC 17-2 <b>Un tableau</b> indiquant le nombre de logements familiaux et la part de ces logements familiaux correspondant à des logements locatifs sociaux définis à l'article L. 302-5 du code de la construction et de l'habitation hors logements financés avec un prêt locatif social [Art. R. 431-16-3 du code de l'urbanisme]	1 exemplaire par dossier
---	--------------------------

**Si vous demandez un dépassement de COS (coefficient d'occupation des sols) en cas de POS ou une majoration du volume constructible en cas de PLU, justifié par la construction de logements sociaux :**

<input type="checkbox"/> PC18. <b>La délimitation</b> de cette partie des constructions [Art. R. 431-17 a) du code de l'urbanisme]	1 exemplaire par dossier
<input type="checkbox"/> PC19. <b>La mention de la surface</b> de plancher correspondante [Art. R. 431-17 b) du code de l'urbanisme]	1 exemplaire par dossier
<input type="checkbox"/> PC20. <b>L'estimation sommaire</b> du coût foncier qui lui sera imputé [Art. R. 431-17 c) du code de l'urbanisme]	1 exemplaire par dossier
<input type="checkbox"/> PC21. Dans les communes de la métropole, <b>l'engagement du demandeur</b> de conclure la convention prévue au 3° de l'article L.351-2 du code de la construction et de l'habitation. [Art. R. 431-17 d) du code de l'urbanisme]	1 exemplaire par dossier

**Si vous demandez un dépassement de COS (coefficient d'occupation des sols) en cas de POS ou des règles de gabarit en cas de PLU, justifiant que vous faites preuve d'exemplarité énergétique ou environnementale :**

<input type="checkbox"/> PC22. <b>Un document</b> prévu par l'article R. 111-21 du code de la construction et de l'habitation attestant que la construction fait preuve d'exemplarité énergétique ou d'exemplarité environnementale ou est à énergie positive selon les critères définis par ces dispositions [Art. R. 431-18 du code de l'urbanisme]	1 exemplaire par dossier
<input type="checkbox"/> PC23. <b>Un document</b> par lequel le demandeur s'engage à installer des dispositifs conformes aux dispositions de l'arrêté prévu au 2° de l'article R. 111-23 [Art. R. 431-18-1 du code de l'urbanisme]	1 exemplaire par dossier

**Si votre projet nécessite un défrichement :**

<input type="checkbox"/> PC24. <b>La copie de la lettre du préfet</b> qui vous fait savoir que votre demande d'autorisation de défrichement est complète, si le défrichement est ou non soumis à reconnaissance de la situation et de l'état des terrains et si la demande doit ou non faire l'objet d'une enquête publique [Art. R. 431-19 du code de l'urbanisme]	1 exemplaire par dossier
---	--------------------------

**Si votre projet porte sur une installation classée pour la protection de l'environnement :**

<input type="checkbox"/> PC25. <b>Une justification du dépôt de la demande</b> d'enregistrement ou de déclaration au titre de la législation relative aux Installations Classées pour la Protection de l'Environnement [Art. R. 431-20 du code de l'urbanisme]	1 exemplaire par dossier
--	--------------------------

**Si votre projet nécessite un permis de démolir :**

<input type="checkbox"/> PC26. <b>La justification du dépôt</b> de la demande de permis de démolir [Art. R. 431-21 a) du code de l'urbanisme]	1 exemplaire par dossier
OU, si la demande de permis de construire vaut demande de permis de démolir :	
<input type="checkbox"/> PC27. <b>Les pièces à joindre</b> à une demande de permis de démolir, selon l'annexe ci-jointe [Art. R. 431-21 b) du code de l'urbanisme]	

**Si votre projet se situe dans un lotissement :**

<input type="checkbox"/> PC28. <b>Certificat</b> indiquant la surface constructible attribuée à votre lot [Art. R. 442-11 1er al.) du code de l'urbanisme]	1 exemplaire par dossier
<input type="checkbox"/> PC29. <b>Certificat</b> attestant l'achèvement des équipements desservant le lot [Art. R. 431-22-1a) du code de l'urbanisme]	1 exemplaire par dossier
<input type="checkbox"/> PC29-1. <b>L'attestation de l'accord</b> du lotisseur, en cas de subdivision de lot [Art. R. 431-22 -1b) du code de l'urbanisme]	1 exemplaire par dossier

**Si votre projet se situe dans une zone d'aménagement concertée (ZAC) :**

<input type="checkbox"/> PC30. <b>La copie des dispositions du cahier des charges</b> de cession de terrain qui indiquent le nombre de m <sup>2</sup> constructibles sur la parcelle et, si elles existent, des dispositions du cahier des charges, qui fixent les prescriptions techniques, urbanistiques et architecturales imposées pour la durée de réalisation de la zone [Art. R. 431-23 a) du code de l'urbanisme]	1 exemplaire par dossier
<input type="checkbox"/> PC31. <b>La convention</b> entre la commune ou l'établissement public et vous qui fixe votre participation au coût des équipements de la zone [Art. R. 431-23 b) du code de l'urbanisme]	1 exemplaire par dossier

**Si votre projet se situe dans une opération d'intérêt national (OIN) :**

<input type="checkbox"/> PC 31-1. <b>L'attestation</b> de l'aménageur certifiant qu'il a réalisé ou prendra en charge l'intégralité des travaux mentionnés à l'article R. 331-5 du code de l'urbanisme [Art. R. 431-23-1 du code de l'urbanisme]	1 exemplaire par dossier
--	--------------------------

**Si votre projet se situe dans un périmètre de projet urbain partenarial (PUP) :**

<input type="checkbox"/> PC 31-2. <b>L'extrait de la convention</b> précisant le lieu du projet urbain partenarial et la durée d'exonération de la taxe d'aménagement [Art. R. 431-23-2 du code de l'urbanisme]	1 exemplaire par dossier
---	--------------------------

**Si le terrain d'assiette doit faire l'objet d'une division avant l'achèvement de l'ensemble du projet :**

<input type="checkbox"/> PC32. <b>Le plan de division</b> du terrain [Art. R. 431-24 du code de l'urbanisme]	1 exemplaire par dossier
<input type="checkbox"/> PC33. <b>Le projet</b> de constitution d'une association syndicale des futurs propriétaires [Art. R. 431-24 du code de l'urbanisme]	1 exemplaire par dossier

**Si le projet est soumis à la redevance bureaux :**

<input type="checkbox"/> PC 33-1. <b>Le formulaire</b> de déclaration de la redevance bureaux [Art. R. 431-25-2 du code de l'urbanisme]	1 exemplaire par dossier
---	--------------------------

**Si le terrain ne peut comporter les emplacements de stationnement imposés par le document d'urbanisme :**

<input type="checkbox"/> PC34. <b>Le plan de situation</b> du terrain sur lequel sont réalisées les aires de stationnement et le plan des constructions et aménagements correspondants [Art. R. 431-26 a) du code de l'urbanisme]	1 exemplaire par dossier
OU <input type="checkbox"/> PC35. <b>La promesse synallagmatique</b> de concession ou d'acquisition [Art. R. 431-26 b) du code de l'urbanisme]	

**Si votre projet porte sur un équipement commercial dont la surface de vente est comprise entre 300 et 1 000 m<sup>2</sup> dans une commune de moins de 20 000 habitants :**

<input type="checkbox"/> PC36. <b>Une notice</b> précisant la nature du commerce projeté et la surface de vente [Art. R. 431-27-1 du code de l'urbanisme]	1 exemplaire par dossier
---	--------------------------

**Si votre projet est soumis à une autorisation de création de salle de spectacle cinématographique :**

<input type="checkbox"/> PC37. <b>La copie de la lettre du préfet</b> attestant que le dossier de demande est complet. [Art. R. 431-28 du code de l'urbanisme]	1 exemplaire par dossier
--	--------------------------

**Si votre projet porte sur un immeuble de grande hauteur (IGH) :**

<input type="checkbox"/> PC38. <b>Le récépissé de dépôt</b> en préfecture de la demande d'autorisation prévue à l'article L. 122-1 du code de la construction et de l'habitation [Art. R. 431-29 du code de l'urbanisme]	3 exemplaires
--	---------------

**Si votre projet porte sur un établissement recevant du public (ERP) :**

<input type="checkbox"/> PC39. <b>Le dossier spécifique</b> permettant de vérifier la conformité du projet avec les règles d'accessibilité aux personnes handicapées prévu aux articles R. 111-19-17 a) du code de la construction et de l'habitation [Art. R. 431-30 a) du code de l'urbanisme]	3 exemplaires du dossier spécifique
<input type="checkbox"/> PC40. <b>Le dossier spécifique</b> permettant de vérifier la conformité du projet avec les règles de sécurité prévu par l'article R. 111-19-17 b) du code de la construction et de l'habitation [Art. R. 431-30 b) du code de l'urbanisme]	3 exemplaires du dossier spécifique

**Si vous demandez une dérogation à une ou plusieurs règles du plan local d'urbanisme ou du document en tenant lieu pour réaliser des travaux nécessaires à l'accessibilité des personnes handicapées à un logement existant :**

<input type="checkbox"/> PC40-1. <b>Une note</b> précisant la nature des travaux pour lesquels une dérogation est sollicitée et justifiant que ces travaux sont nécessaires pour permettre l'accessibilité du logement à des personnes handicapées [Art. R. 431-31 du code de l'urbanisme]	1 exemplaire par dossier
--	--------------------------

Si vous demandez une dérogation aux règles constructives mentionnées à l'article L. 111-4-1 du code de la construction et de l'habitation, pour la création ou l'agrandissement de logements par surélévation d'un immeuble achevé depuis plus de 2 ans :

<input type="checkbox"/> PC 40-2. <b>Une demande de dérogation</b> comprenant les précisions et les justifications définies à l'article R. 111-1-2 du code de la construction et de l'habitation [Art. R. 431-31-1 du code de l'urbanisme]	1 exemplaire par dossier
--	--------------------------

Si vous demandez une ou plusieurs dérogations aux règles constructives au titre de l'article L .151-29-1 et L .152-6 du code de l'urbanisme :

<input type="checkbox"/> PC40-3. <b>Une note</b> précisant la nature de la ou des dérogations demandées justifiant du respect des objectifs et des conditions fixées aux articles L .151-29-1 et L .152-6 du code de l'urbanisme pour chacune des dérogations demandées. [Art. R. 431-31-2 du code de l'urbanisme]	1 exemplaire par dossier
--	--------------------------

Si votre projet est subordonné à une servitude dite « de cours communes » :

<input type="checkbox"/> PC41. <b>Une copie du contrat</b> ou de la décision judiciaire relatif à l'institution de ces servitudes [Art. R. 431-32 du code de l'urbanisme]	1 exemplaire par dossier
---	--------------------------

Si votre projet est subordonné à un transfert des possibilités de construction :

<input type="checkbox"/> PC42. <b>Une copie du contrat</b> ayant procédé au transfert de possibilité de construction résultant du COS [Art. R. 431-33 du code de l'urbanisme]	1 exemplaire par dossier
---	--------------------------

Si votre projet est soumis à une autorisation d'exploitation commerciale :

<input type="checkbox"/> PC43. <b>Le dossier</b> d'autorisation d'exploitation commerciale [Art. R. 431-33-1 du code de l'urbanisme]	1 exemplaire par dossier
--	--------------------------



## ANNEXE

# Bordereau de dépôt des pièces jointes lorsque le projet comporte des démolitions

*Cochez les cases correspondant aux pièces jointes à votre demande  
et reportez le numéro correspondant sur la pièce jointe*

### 1) Pièces obligatoires pour tous les dossiers :

Pièce	Nombre d'exemplaires à fournir
<input type="checkbox"/> A1. <b>Un plan de masse</b> des constructions à démolir ou s'il y a lieu à conserver [Art. R. 451-2 b) du code de l'urbanisme]	1 exemplaire par dossier
<input type="checkbox"/> A2. <b>Une photographie</b> du ou des bâtiments à démolir [Art. R. 451-2 c) du code de l'urbanisme]	1 exemplaire par dossier

### 2) Pièces à joindre selon la nature et/ou la situation du projet :

Pièce	Nombre d'exemplaires à fournir
<b>Si votre projet porte sur la démolition totale d'un bâtiment inscrit au titre des monuments historiques :</b>	
<input type="checkbox"/> A3. <b>Une notice</b> expliquant les raisons pour lesquelles la conservation du bâtiment ne peut plus être assurée [Art. R. 451-3 a) du code de l'urbanisme]	1 exemplaire par dossier
<input type="checkbox"/> A4. <b>Des photographies</b> des façades et toitures du bâtiment et de ses dispositions intérieures [Art. R. 451-3 b) du code de l'urbanisme]	1 exemplaire par dossier
<b>Si votre projet porte sur la démolition partielle d'un bâtiment inscrit au titre des monuments historiques :</b>	
<input type="checkbox"/> A5. <b>Une notice</b> expliquant les raisons pour lesquelles la conservation du bâtiment ne peut plus être assurée [Art. R. 451-3 a) du code de l'urbanisme]	1 exemplaire par dossier
<input type="checkbox"/> A6. <b>Des photographies</b> des façades et toitures du bâtiment et de ses dispositions intérieures [Art. R. 451-3 b) du code de l'urbanisme]	1 exemplaire par dossier
<input type="checkbox"/> A7. <b>Le descriptif</b> des moyens mis en œuvre pour éviter toute atteinte aux parties conservées du bâtiment [Art. R. 451-3 c) du code de l'urbanisme]	1 exemplaire par dossier
<b>Si votre projet de démolition est situé dans le périmètre d'un site patrimonial remarquable ou dans les abords des monuments historiques :</b>	
<input type="checkbox"/> A8. <b>Le descriptif</b> des moyens mis en oeuvre pour éviter toute atteinte au patrimoine protégé [Art. R. 451-4 du code de l'urbanisme]	1 exemplaire par dossier



# Déclaration des éléments nécessaires au calcul des impositions pour les demandes de permis de construire et permis d'aménager

Informations nécessaires en application de l'article R. 431-5 du code de l'urbanisme

Cette déclaration sert de base au calcul des impositions dont vous êtes éventuellement redevable au titre de votre projet. Remplissez soigneusement les cadres ci-dessous et n'oubliez pas de joindre le cas échéant les documents complémentaires figurant au cadre 4. Cela peut vous permettre de bénéficier d'impositions plus favorables. Conservez soigneusement les justificatifs afférents à vos déclarations. Ils pourront vous être demandés ultérieurement.

Cadre réservé à la mairie du lieu du projet

PC ou PA	Dpt	Commune	Année	N° de dossier
----------	-----	---------	-------	---------------

## 1 - Renseignements concernant les constructions ou les aménagements

**1.1 - Les lignes ci-dessous doivent être obligatoirement renseignées, quelle que soit la nature de la construction**  
 Surface taxable (1) totale créée de la ou des construction(s), hormis les surfaces de stationnement closes et couvertes (2bis) : ..... 243 m<sup>2</sup>  
 Surface taxable créée des locaux clos et couverts (2 bis) à usage de stationnement : ..... m<sup>2</sup>

### 1.2 - Destination des constructions et tableau des surfaces taxables (1)

#### 1.2.1 - Création de locaux destinés à l'habitation

Dont :		Nombre de logements créés	Surfaces créées (1) hormis les surfaces de stationnement closes et couvertes (2 bis)	Surfaces créées pour le stationnement clos et couvert (2 bis)
Locaux à usage d'habitation principale et leurs annexes (2)	Ne bénéficiant pas de prêt aidé (3)			
	Bénéficiaire d'un PLAI ou LLTS (4)			
	Bénéficiaire d'un prêt à taux zéro plus (PTZ+) (5)			
	Bénéficiaire d'autres prêts aidés (PLUS, LES, PSLA, PLS, LLS) (6)			
Locaux à usage d'habitation secondaire et leurs annexes (2)				
Locaux à usage d'hébergement (7) et leurs annexes (2)	Ne bénéficiant pas de prêt aidé			
	Bénéficiaire d'un PLAI ou LLTS			
	Bénéficiaire d'autres prêts aidés			
Nombre total de logements créés				

#### 1.2.2 - Extension (8) de l'habitation principale, création d'un bâtiment annexe à cette habitation ou d'un garage clos et couvert.

Pour la réalisation de ces travaux, bénéficiez-vous d'un prêt aidé (4)(5)(6) ?  
 Oui  Non  Si oui, lequel ?

Quelle est la surface taxable (1) existante conservée ? ..... m<sup>2</sup>. Quel est le nombre de logements existants ? .....

#### 1.2.3 - Création ou extension de locaux non destinés à l'habitation

	Nombre créé	Surfaces créées (1) hormis les surfaces de stationnement closes et couvertes (2 bis)	Surfaces créées pour le stationnement clos et couvert (2 bis)
Nombre de commerces de détail dont la surface de vente est inférieure à 400 m <sup>2</sup> (9)			
Total des surfaces créées, y compris les surfaces annexes			
Locaux industriels et leurs annexes		243	
Locaux artisanaux et leurs annexes			
Entrepôts et hangars faisant l'objet d'une exploitation commerciale et non ouverts au public (10)			

Dans les exploitations et coopératives agricoles : Surfaces de plancher des serres de production, des locaux destinés à abriter les récoltes, héberger les animaux, ranger et entretenir le matériel agricole, des locaux de production et de stockage des produits à usage agricole, des locaux de transformation et de conditionnement des produits provenant de l'exploitation (11)		
Dans les centres équestres : Surfaces de plancher affectées aux seules activités équestres (11)		
		Surfaces créées
Parcs de stationnement couverts faisant l'objet d'une exploitation commerciale (12)		

### 1.3 - Autres éléments créés soumis à la taxe d'aménagement

Nombre de places de stationnement non couvertes ou non closes (13) : .....  
 Superficie du bassin intérieur ou extérieur de la piscine : ..... m<sup>2</sup>.  
 Nombre d'emplacements de tentes, de caravanes et de résidences mobiles de loisirs : .....  
 Nombre d'emplacements pour les habitations légères de loisirs : .....  
 Nombre d'éoliennes dont la hauteur est supérieure à 12 m : .....  
 Superficie des panneaux photovoltaïques posés au sol : ..... 120000 m<sup>2</sup>.

### 1.4 - Redevance d'archéologie préventive :

Veillez préciser la profondeur du(des) terrassement(s) nécessaire(s) à la réalisation de votre projet  
 au titre des locaux : 70 cm  
 au titre de la piscine : .....  
 au titre des emplacements de stationnement : .....  
 au titre des emplacements de tentes, de caravanes et de résidences mobiles de loisirs : .....  
 au titre des emplacements pour les habitations légères de loisirs : .....

### 1.5 - Cas particuliers

Les travaux projetés sont-ils réalisés suite à des prescriptions résultant d'un Plan de Prévention des Risques naturels, technologiques ou miniers ? Oui  Non   
 La construction projetée concerne-t-elle un immeuble classé parmi les monuments historiques ou inscrit à l'inventaire des monuments historiques ? Oui  Non

## 2 - Versement pour sous-densité (VSD) (14)

Demandez à la mairie si un seuil minimal de densité (SMD) est institué dans le secteur de la commune où vous construisez.  
 Si oui, la superficie de la construction projetée est-elle égale ou supérieure au seuil minimal de densité (15) ? Oui  Non   
 Dans le cas où la surface de plancher de votre projet est inférieure au seuil minimal de densité, indiquez ici :  
 La superficie de votre unité foncière : ..... m<sup>2</sup>.  
 La superficie de l'unité foncière effectivement constructible (16) : ..... m<sup>2</sup>  
 La valeur du m<sup>2</sup> de terrain nu et libre : ..... €/m<sup>2</sup>  
 Les surfaces de plancher des constructions existantes non destinées à être démolies (en m<sup>2</sup>) (17) : ..... m<sup>2</sup>  
 Si vous avez bénéficié avant le dépôt de votre demande d'un rescrit fiscal (18), indiquez sa date : .....

## 3 - Pièces à joindre selon la nature ou la situation du projet :

Pièces	Nombre d'exemplaires à fournir
Si votre projet se situe dans une commune ayant instauré un seuil minimal de densité et si votre terrain est un lot de lotissement :	
<input type="checkbox"/> F1. Le certificat fourni par le lotisseur [Art. R. 442-11 2° alinéa du code de l'urbanisme]	1 exemplaire par dossier
Si votre projet se situe dans une commune ayant instauré un seuil minimal de densité et si vous avez bénéficié d'un rescrit fiscal :	
<input type="checkbox"/> F2. Le rescrit fiscal [article R. 331-23 du code de l'urbanisme]	1 exemplaire par dossier

## 4 - Documents pouvant vous permettre de bénéficier d'impositions plus favorables

Pièces	Nombre d'exemplaires à fournir
Si votre projet se situe dans une opération d'intérêt national et que vous pensez bénéficier de l'exonération prévue à l'article L. 331-7 4° (opération d'intérêt national) du code de l'urbanisme	
<input type="checkbox"/> F3. L'attestation de l'aménageur certifiant que ce dernier a réalisé ou réalisera l'intégralité des travaux mis à sa charge (articles R. 331-5 et R. 431-23-1 du code de l'urbanisme)	1 exemplaire par dossier
Si votre projet se situe dans un périmètre de projet urbain partenarial et que vous pensez bénéficier de l'exonération prévue à l'article L. 331-7 6° (projet urbain partenarial) du code de l'urbanisme :	
<input type="checkbox"/> F4. Copie de la convention de projet urbain partenarial (article R. 431-23-2 du code de l'urbanisme)	1 exemplaire par dossier
Si vous faites une reconstruction suite à une destruction ou suite à une démolition ou suite à un sinistre et que vous pensez bénéficier de l'exonération prévue à l'article L. 331-7 8° du code de l'urbanisme :	
<input type="checkbox"/> F5. La justification de la date de la destruction, de la démolition ou du sinistre	1 exemplaire par dossier
<input type="checkbox"/> F6. En cas de sinistre, l'attestation de l'assureur, que les indemnités versées en réparation des dommages ne comprennent pas le montant des taxes d'urbanisme	1 exemplaire par dossier
Si votre projet affecte le sous-sol et que vous pensez bénéficier de l'exonération prévue à l'article L. 524-6 du code du patrimoine (19) :	
<input type="checkbox"/> F7. L'attestation de paiement d'une redevance d'archéologie préventive au titre de la réalisation d'un diagnostic suite une demande volontaire de fouilles, ou au titre de la loi du 1 <sup>er</sup> août 2003	1 exemplaire par dossier

## 5 - Autres renseignements

(Informations complémentaires et justificatifs éventuels (notamment l'attestation bancaire au prêt à taux zéro +, si la collectivité a délibéré l'exonération facultative correspondante) pouvant vous permettre de bénéficier d'impositions plus favorables)

Date

04/12/2019

Nom et Signature du déclarant  
Sylvain Vasseur

# Notice d'information pour la déclaration des éléments nécessaires au calcul des impositions

## 1 - Renseignements concernant les constructions ou les aménagements

**1.1 - Quelle que soit la construction, la ligne doit être remplie. S'il n'y a pas de surface créée, indiquez 0 ou néant. Par surface créée, on entend toute nouvelle surface construite.**

**1.2 - Destination des constructions et tableau des surfaces taxables**

Remplissez ce cadre seulement si les surfaces créées ou existantes correspondent aux définitions.

(1) Surface taxable de la construction : cette surface est utilisée pour calculer la taxe d'aménagement. Elle correspond au calcul défini à l'article R. 331-7 du code de l'urbanisme. Vous pouvez consulter la fiche de calcul annexée.

Article R. 331-7 – La surface de plancher de la construction est égale à la somme des surfaces de plancher de chaque niveau clos et couvert, calculée à partir du nu intérieur des façades après déduction :

- Des surfaces correspondant à l'épaisseur des murs entourant les embrasures des portes et fenêtres donnant sur l'extérieur
- Des vides et des trémies afférents aux escaliers et ascenseurs ;
- Des surfaces de plancher sous une hauteur de plafond inférieure ou égale à 1,80m.

Chaque renvoi (1) indique que la surface est calculée en fonction de cette définition.

Les surfaces démolies ne sont pas déduites de la surface taxable totale créée.

**N.B. :** La superficie du bassin d'une piscine ne constitue pas une superficie de plancher. Cette superficie doit être déduite de la surface de la construction et devra être déclarée sur la ligne intitulée : «Superficie du bassin intérieur ou extérieur de la piscine».

**1.2.1 - Création de locaux destinés à l'habitation**

Locaux à usage d'habitation principale et leurs annexes, locaux à usage d'habitation secondaire et leurs annexes

Sont considérées comme des locaux à usage d'habitation, les résidences démontables définies à l'article R. 111-51 du code de l'urbanisme (yourtes, ...).

(2) Sont considérées comme annexes : les celliers en rez-de-chaussée, les appentis, les remises, les bûchers, les ateliers familiaux, les abris de jardin, le local de la piscine, les espaces intérieurs réservés au stationnement des véhicules (2 bis).

(2 bis) Les emplacements de stationnement clos et couverts comprennent les espaces intérieurs réservés au stationnement des véhicules, c'est-à-dire l'emplacement du stationnement, la voie de circulation pour y accéder et les voies de manœuvre. (Exemples : garages indépendants ou non, parkings en sous-sol)

(3) Vous édifiez des locaux à usage d'habitation principale et leurs annexes et ne bénéficiez pas d'un financement aidé de l'Etat, mentionnez le nombre de logements réalisés et la surface créée.

(4) Vous édifiez des logements très sociaux à usage d'habitation principale et leurs annexes à l'aide d'un prêt locatif aidé d'intégration (PLAI) ou vous réalisez des LLTS (logements locatifs très sociaux) dans les DOM, mentionnez le nombre de logements réalisés et la surface créée.

(5) Vous édifiez des locaux à usage d'habitation principale et leurs annexes à l'aide d'un prêt à taux zéro plus (PTZ+), mentionnez le nombre de logements réalisés et la surface créée.

(6) Vous édifiez des logements locatifs sociaux à usage d'habitation principale et leurs annexes aidés par l'État, notamment à l'aide d'un prêt locatif à usage social (PLUS), d'un prêt locatif social (PLS), ou des logements en location-accession à usage d'habitation principale et leurs annexes à l'aide d'un prêt social location-accession (PSLA), mentionnez le nombre de logements réalisés et la surface créée. Si vous réalisez dans les DOM des logements locatifs sociaux (LLS) ou des logements évolutifs sociaux (LES), mentionnez le nombre de logements réalisés et la surface créée.

Sont assimilés à ces logements :

- les logements de « l'association foncière logements » en quartier ANRU,
- les logements financés avec une aide de l'ANRU,
- les logements en accession à la propriété des personnes physiques situés dans les quartiers ANRU ou à moins de 300 mètres.

Locaux à usage d'hébergement

(7) Il s'agit essentiellement des hébergements aidés suivants : centres d'hébergement et de réinsertion sociale et hébergements d'urgence.

Mentionnez les surfaces qui bénéficient de l'aide accordée pour la construction.

**1.2.2 - Extension de locaux existants destinés à l'habitation**

(8) Si vous réalisez une extension de votre habitation principale, un bâtiment annexe à cette habitation ou un garage clos et couvert, indiquez les surfaces créées par le projet dans le tableau 1.2.1 et précisez s'il y a lieu, le prêt dont vous bénéficiez pour réaliser cette opération.

Indiquez la surface actuelle de votre habitation à la ligne « Quelle est la surface existante conservée ?

N'est pas considérée comme une extension, la transformation d'un garage ou d'un comble en pièce habitable.

Si l'extension concerne des logements destinés à l'habitat principal dans un bâtiment collectif, précisez le nombre total de logements de ce collectif.

**1.2.3 - Création ou extension de locaux non destinés à l'habitation**

(9) Précisez le nombre de commerces de détail dont la surface de vente est inférieure à 400 m<sup>2</sup>. Indiquez ensuite la somme totale des surfaces, y compris celles annexées aux surfaces de vente (réserves,...).

(10) Sont considérés comme « entrepôts et hangars faisant l'objet d'une exploitation commerciale et non ouverts au public », les locaux servant au stockage de biens ou de marchandises ou constituant des réserves pour les surfaces commerciales.

(11) Exploitations agricoles : indiquez les surfaces correspondant aux locaux décrits. Ne sont pas inclus dans ces surfaces

## AUTORISATION DE DEPOT

### Annexe 4. Autorisation d'édification

Je soussigné,

Nom : **HOOPER**

Prénom : **John David.**

autorise la société JP Energie Environnement, ses filiales ou toute autre personne physique ou morale de son choix, sur les Parcelles désignées ci-dessous :

Commune	Contenance	Section(s)	N° Parcelle(s)	Adresse
Morthomiers	36 243 m <sup>2</sup>	AA	1	Bois des Cheminées
Morthomiers	(**) 267 577 m <sup>2</sup>	AE	2	Grand Champ
<b>Total des surfaces</b>	<b>303 820 m<sup>2</sup></b>			

(\*\*) La parcelle AE 2 fera l'objet d'une division cadastrale de façon à exclure la partie sud du terrain proche des habitations. Un plan de ce découpage se trouve en annexe 2.

- à déposer une ou plusieurs demandes de permis de construire pour une centrale solaire au sol (ou, selon les circonstances, une ou plusieurs déclarations de travaux), avec ses leurs plateformes, chemins d'accès et équipements (poste de livraison),
- à édifier un ou plusieurs postes de livraison,
- à réaliser des passages de câbles souterrains,
- à faire effectuer une division cadastrale par un géomètre, ainsi qu'à faire enregistrer, conserver, et publier du nouveau document qui en résulterait, à ses frais exclusifs.

Fait et passé à **MORTHOMIERS**

Le **11/05/2018**

Signature : 

Mme **GINA BELLANDE**  
Gérante **GMA Les Margelles**  

Je soussigné,

**Monsieur Xavier Nass**, agissant en tant que directeur général de la société NASS EXPANSION, agissant elle-même en tant que Présidente de la société JP ENERGIE ENVIRONNEMENT, agissant elle-même en tant que Présidente de SOLEIA 51, société par actions simplifiée, immatriculée au Registre du Commerce et des Sociétés de Caen sous le numéro 851 153 932 00013 et dont le siège social se situe 12 rue Martin Luther King, 14 280 SAINT CONTEST,

Autorise **Monsieur Sylvain VASSEUR** à déposer, au nom de SOLEIA 51, des demandes de permis de construire pour l'installation de centrales photovoltaïques au sol situées sur la commune de Morthomiers et à signer tout document relatif à ces demandes de permis de construire.

Fait à Nantes, le 16/10/2019

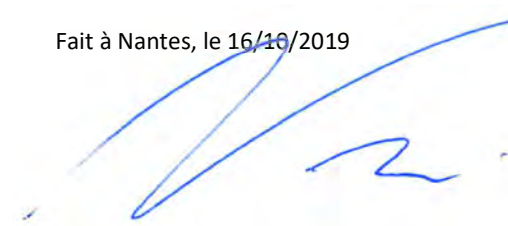

  
Paraphe du Propriétaire

  
Paraphe du Bénéficiaire

Page 18 sur 18



*Extrait Kbis*

**EXTRAIT D'IMMATRICULATION PRINCIPALE AU REGISTRE DU COMMERCE ET DES SOCIETES**  
à jour au 31 mai 2019

**IDENTIFICATION DE LA PERSONNE MORALE**

<i>Immatriculation au RCS, numéro</i>	851 153 932 R.C.S. Caen
<i>Date d'immatriculation</i>	28/05/2019
<i>Dénomination ou raison sociale</i>	<b>SOLEIA 51</b>
<i>Forme juridique</i>	Société par actions simplifiée (Société à associé unique)
<i>Capital social</i>	10 000,00 Euros
<i>Adresse du siège</i>	12 Rue Martin Luther King 14280 Saint-Contest
<i>Activités principales</i>	La production d'énergie par tous moyens, les investissements dans tous projets permettant la réalisation de cet objet
<i>Durée de la personne morale</i>	Jusqu'au 28/05/2118
<i>Date de clôture de l'exercice social</i>	31 décembre
<i>Date de clôture du 1er exercice social</i>	31/12/2020

**GESTION, DIRECTION, ADMINISTRATION, CONTROLE, ASSOCIES OU MEMBRES**

**Président**

<i>Dénomination</i>	JP ENERGIE ENVIRONNEMENT
<i>Forme juridique</i>	Société par actions simplifiée
<i>Adresse</i>	12 Rue Martin Luther King 14280 Saint-Contest
<i>Immatriculation au RCS, numéro</i>	410 943 948 Caen

**RENSEIGNEMENTS RELATIFS A L'ACTIVITE ET A L'ETABLISSEMENT PRINCIPAL**

<i>Adresse de l'établissement</i>	12 Rue Martin Luther King 14280 Saint-Contest
<i>Activité(s) exercée(s)</i>	La production d'énergie par tous moyens, les investissements dans tous projets permettant la réalisation de cet objet
<i>Date de commencement d'activité</i>	02/04/2019
<i>Origine du fonds ou de l'activité</i>	Création
<i>Mode d'exploitation</i>	Exploitation directe

Le Greffier



FIN DE L'EXTRAIT

## B - PLAN DE SITUATION (PC1)

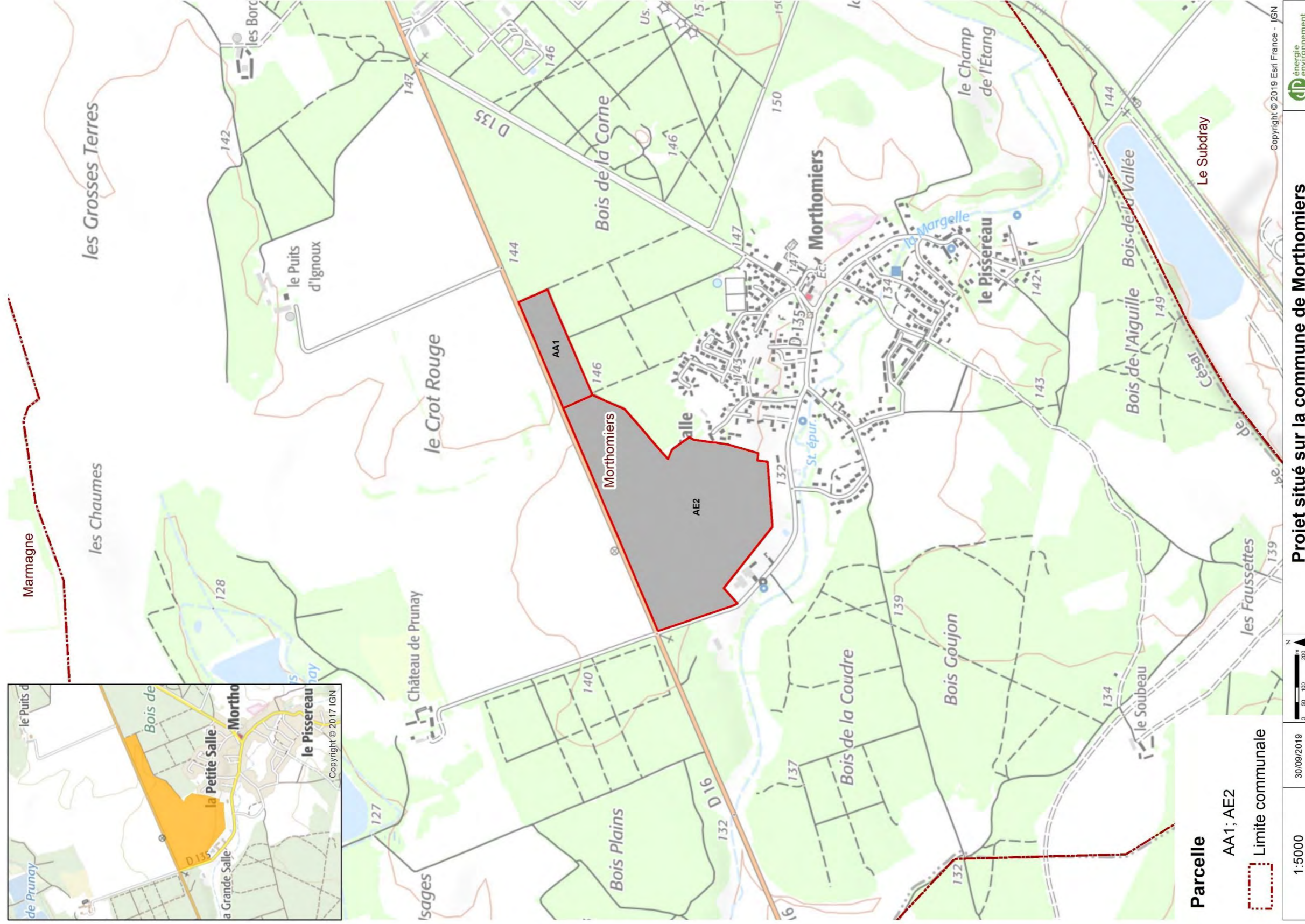



## C- PLAN DE MASSE DES CONSTRUCTIONS (PC2)

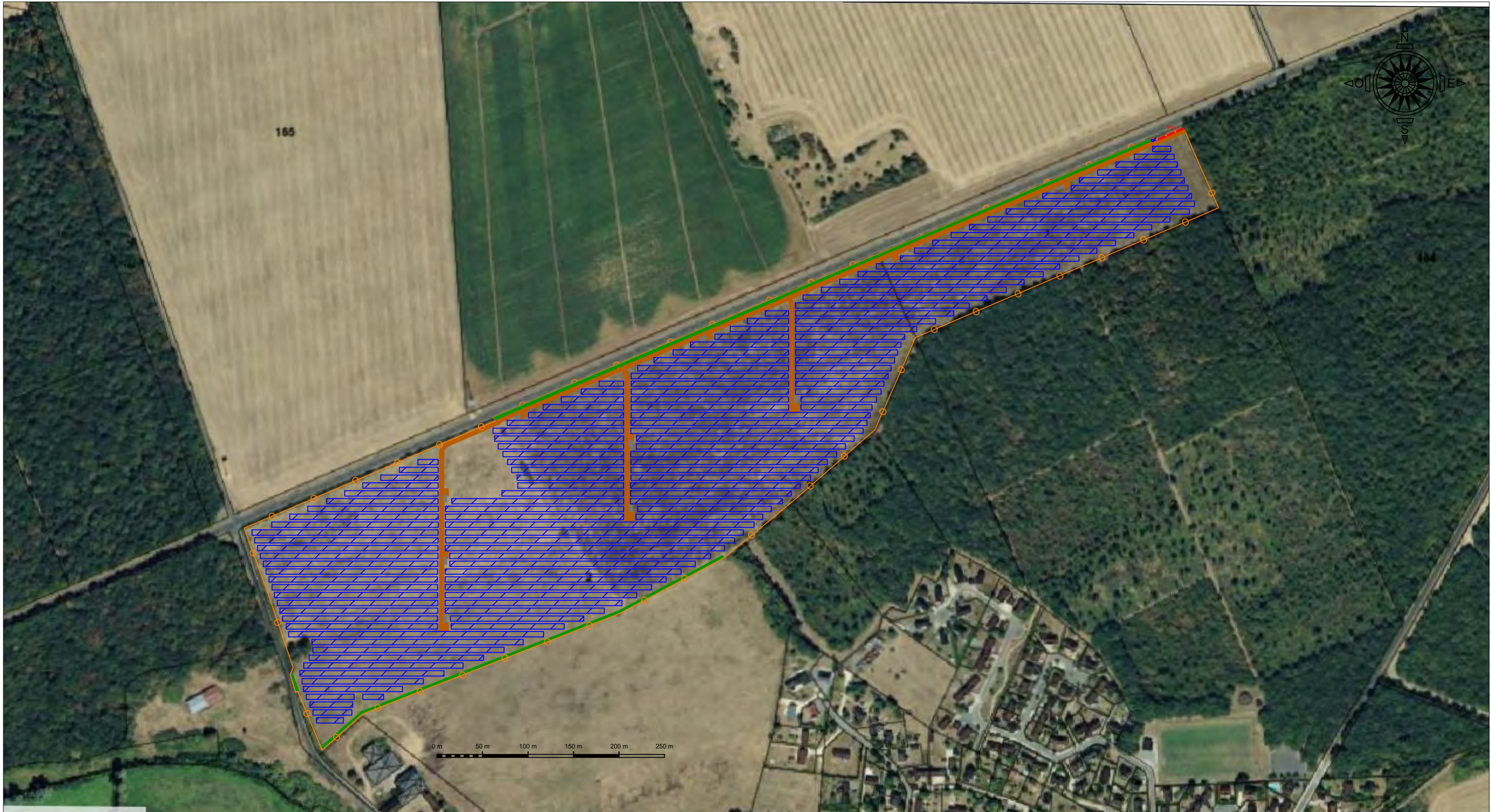

		<b>PARC PHOTOVOLTAIQUE DE MORTHOMIERS</b>								<b>LEGENDE</b>		
<small>1 rue Césaire Freinet 44 200 Nantes</small>		CLIENT -								 Table de modules PV		 Haie à créer
PROJETÉ PAR -	RAL	TITRE <b>PLAN DE MASSE</b>	DESSIN N.° -	IND. A							 Piste d'accès	
DESSINÉ PAR RAL	SVA	ECHELLE 1/4000	REMPLACE -	SUBSTITUE -	A	Création du plan	17/09/2019	RAL	SVA	 Portail d'accès		
VÉRIFIÉ PAR SVA	APPROUVÉ PAR SVA	PLANIMÉTRIE Planimétrie Lambert 93 CC46			IND.	DÉSIGNATION	DATE	MODIF	APPR	 Clôture		
DATE 17/09/2019	FEUILLET 1/1	FORMAT DE PAPIER A3								 Poste de livraison (PDL)		
										 Poste de transformation(PT)		

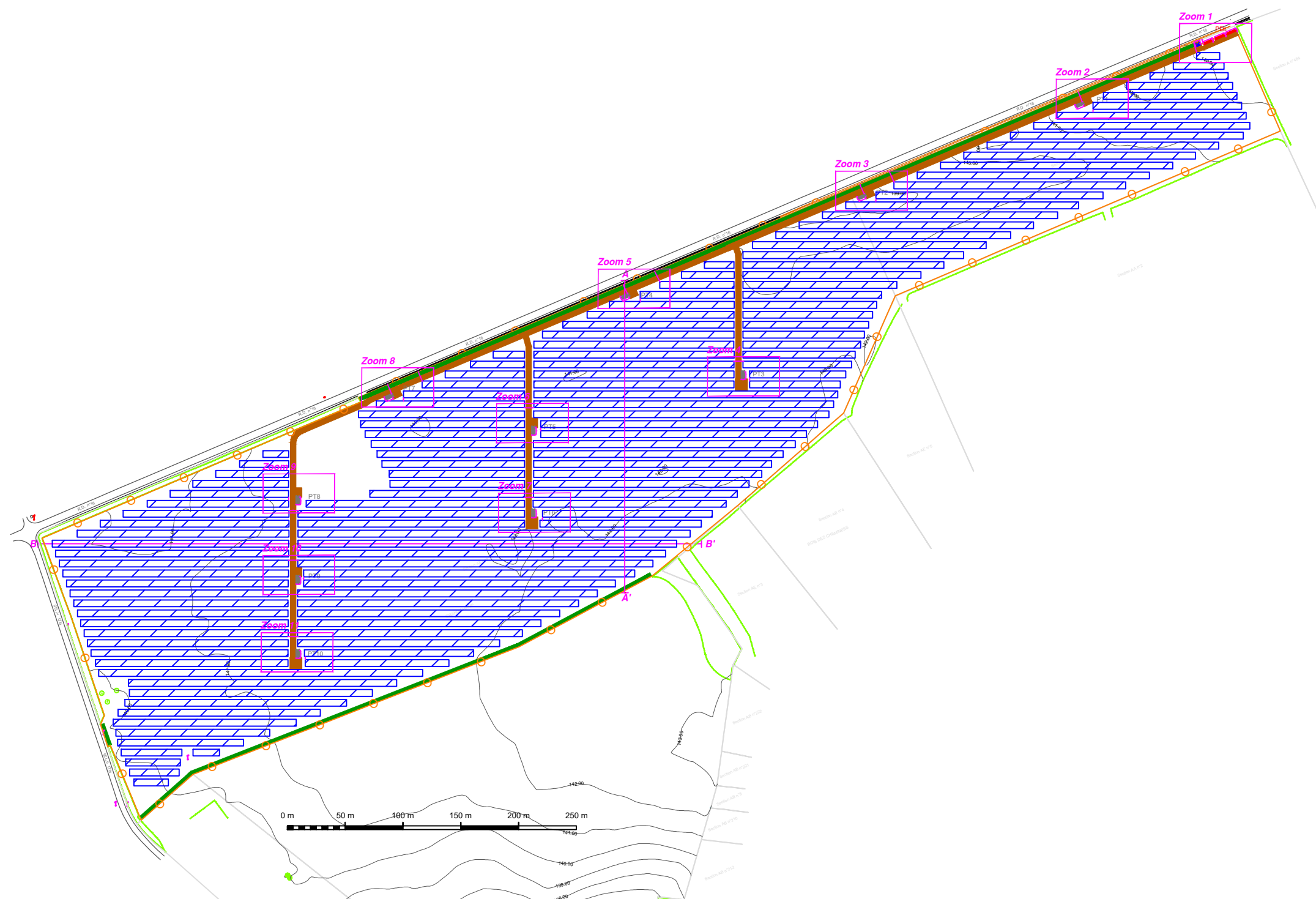
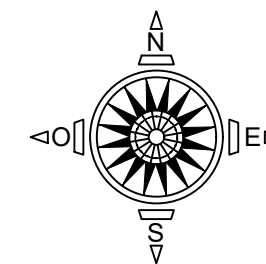

		<b>PARC PHOTOVOLTAIQUE DE MORTHOMIERS</b>								<b>LEGENDE</b>	
PROJETÉ PAR - DESSINÉ PAR RAL VÉRIFIÉ PAR SVA APPROUVÉ PAR SVA DATE 17/09/2019 FEUILLET 1/1		CLIENT - TITRE <b>PLAN DE REPERES</b>		DESSIN N° - IND. A ECHELLE 1/4000 REMPLACÉ - SUBSTITUÉ - Planimétrie Lambert 93 CC46		A IND.		Création du plan DÉSIGNATION		17/09/2019 RAL SVA DATE MODIF APPR	
										Table de modules PV Piste d'accès Portail d'accès Clôture Poste de livraison (PDL) Poste de transformation(PT) Haie à créer	





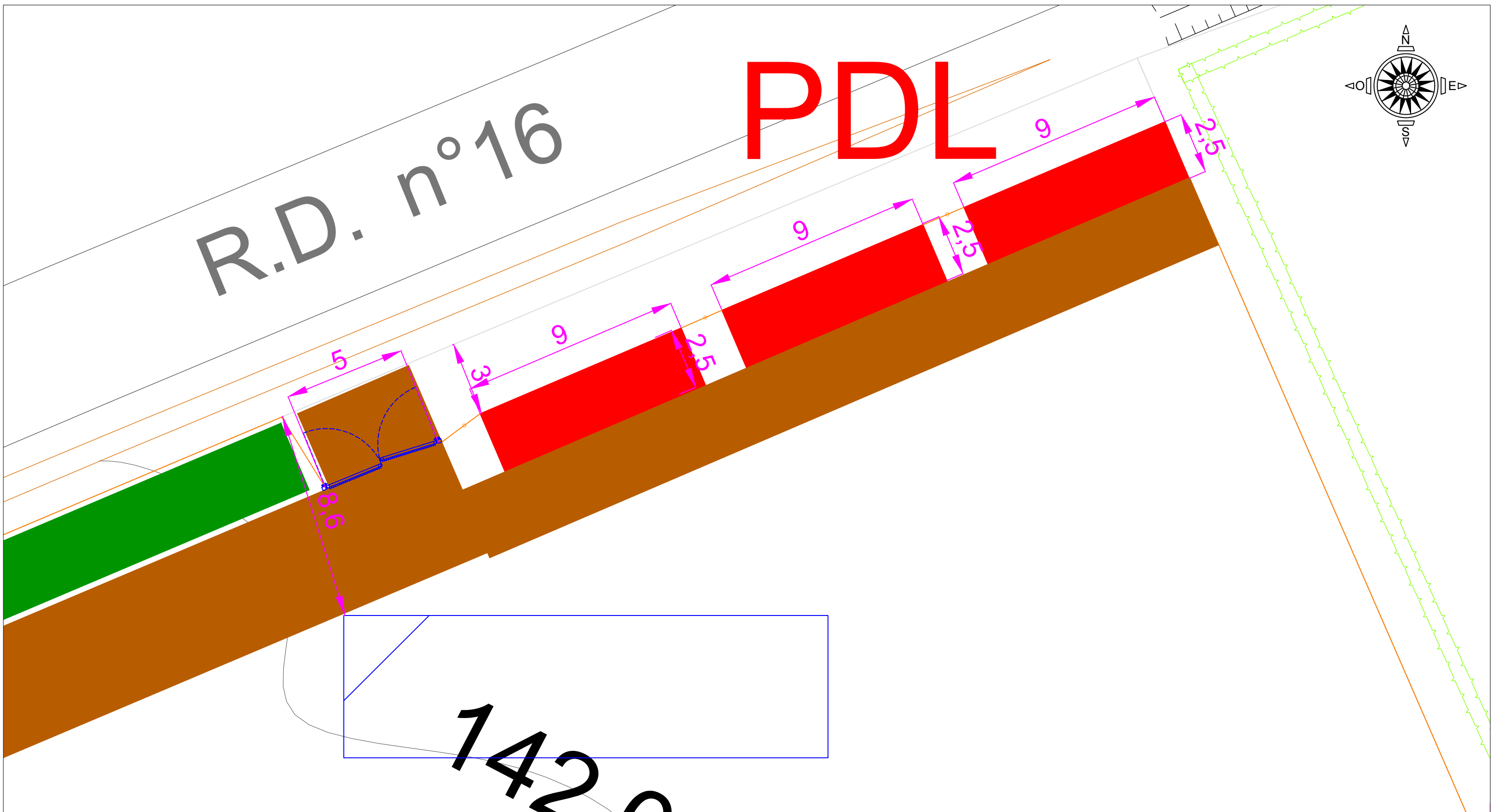
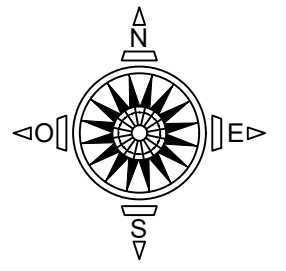

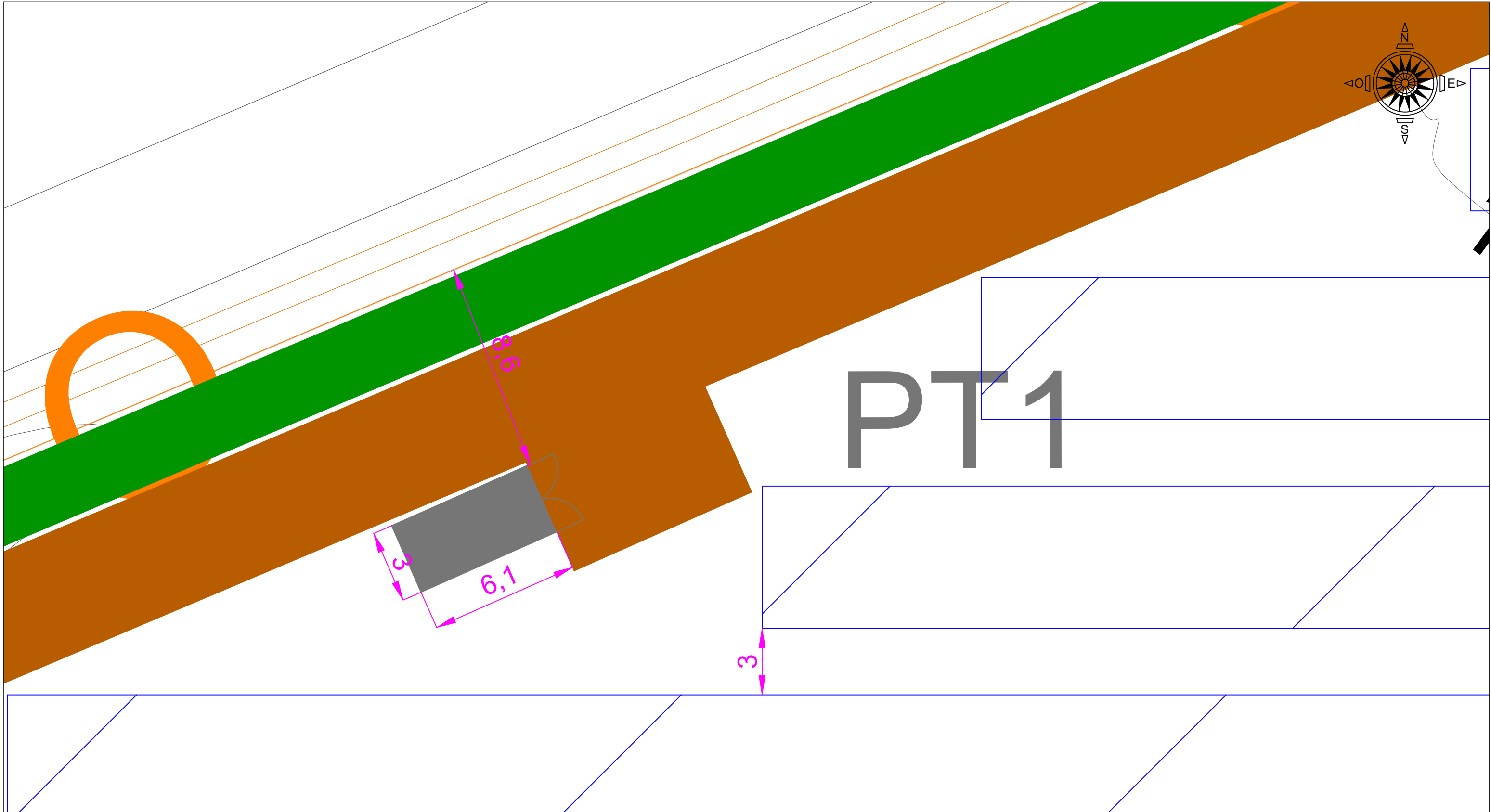

R.D. n°16

PDL









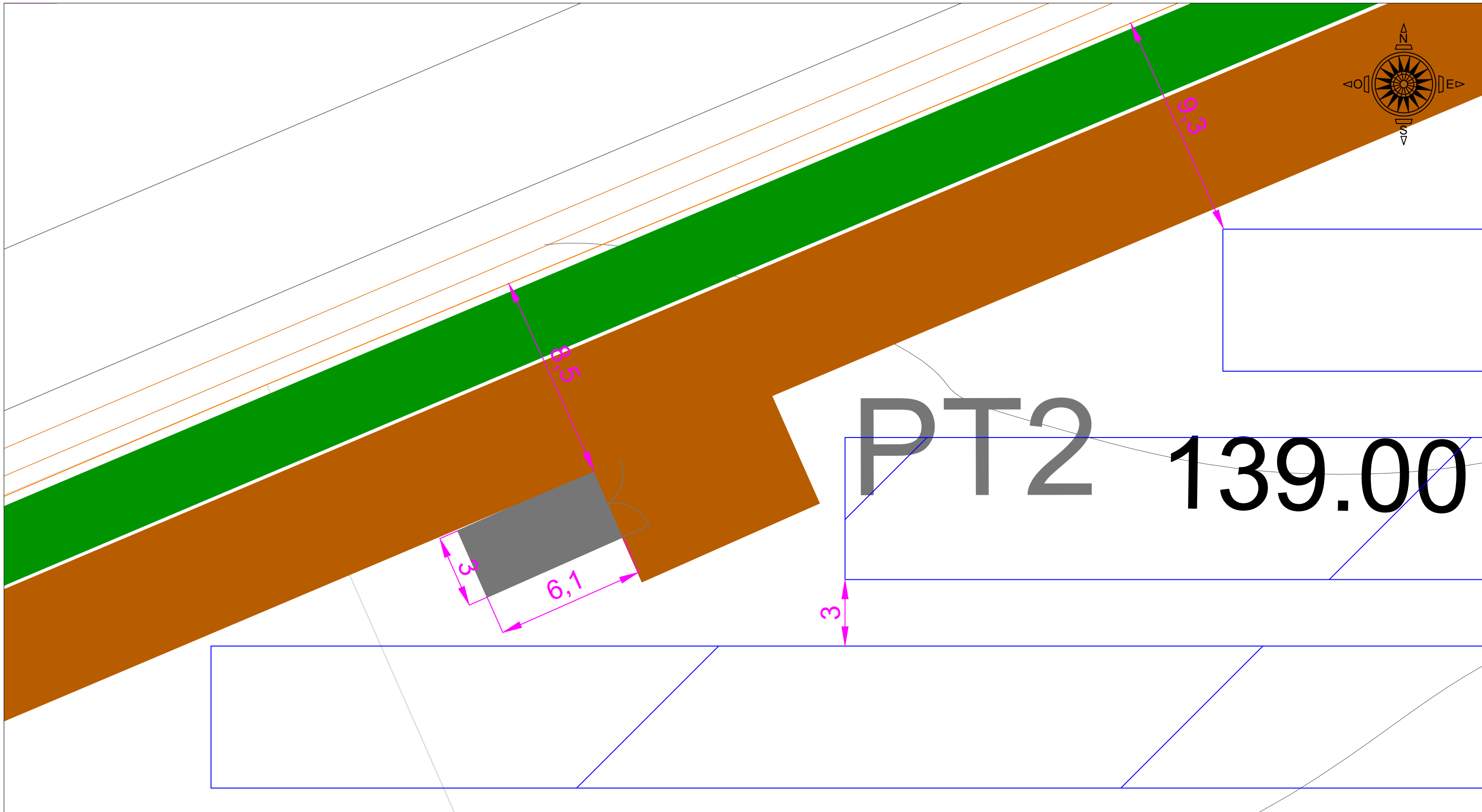

		<b>PROJET</b> PARC PHOTOVOLTAIQUE DE MORTHOMIERS								<b>LEGENDE</b> Table de modules PV Piste d'accès Portail d'accès Clôture Poste de livraison (PDL) Poste de transformation(PT) Haie à créer	
PROJETÉ PAR - DESSINÉ PAR RAL VÉRIFIÉ PAR SVA APPROUVÉ PAR SVA DATE 17/09/2019 FEUILLET 1/1 FORMAT DE PAPIER A3		<b>CLIENT</b> -		<b>TITRE</b> ZOOM 1		DESSIN N° - IND. A ECHELLE 1/150 REMPLACE - SUBSTITUE		A Création du plan 17/09/2019 RAL SVA IND. DÉSIGNATION DATE MODIF APPR			
		Planimétrie Lambert 93 CC46									









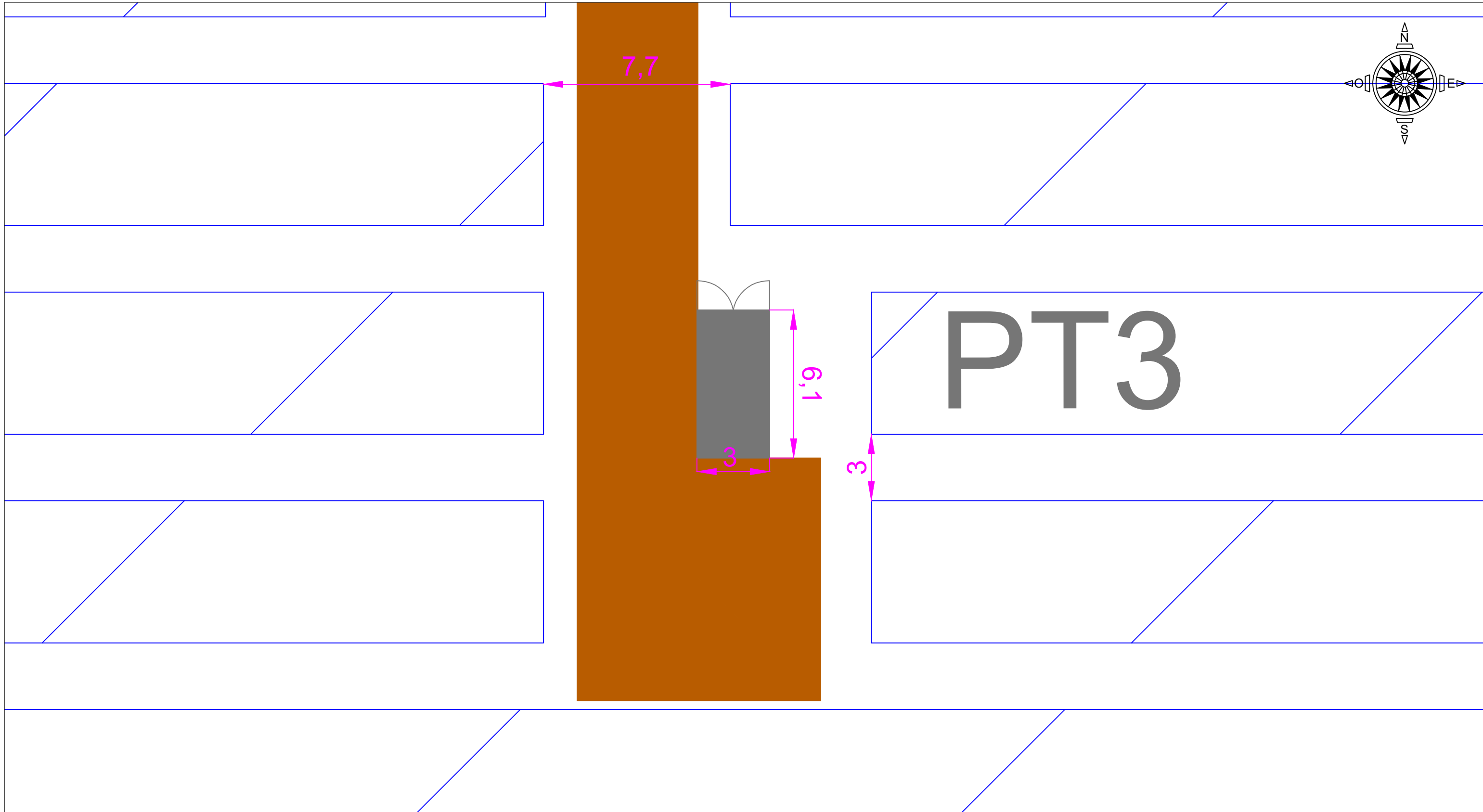

		<b>PROJET</b> PARC PHOTOVOLTAIQUE DE MORTHOMIERS								<b>LEGENDE</b>  Table de modules PV  Piste d'accès  Portail d'accès  Clôture  Poste de livraison (PDL)  Poste de transformation(PT)  Haie à créer	
PROJETÉ PAR - DESSINÉ PAR RAL VÉRIFIÉ PAR SVA APPROUVÉ PAR SVA DATE 17/09/2019 FEUILLET 1/1 FORMAT DE PAPIER A3		<b>TITRE</b> ZOOM 2		DESSIN N.° - IND. A ECHELLE 1/150 REMPLACE - SUBSTITUE		A IND.		Création du plan DÉSIGNATION		17/09/2019 DATE RAL MODIF SVA APPR	
		CLIENT - PLANIMÉTRIE LAMBERT 93 CC46									









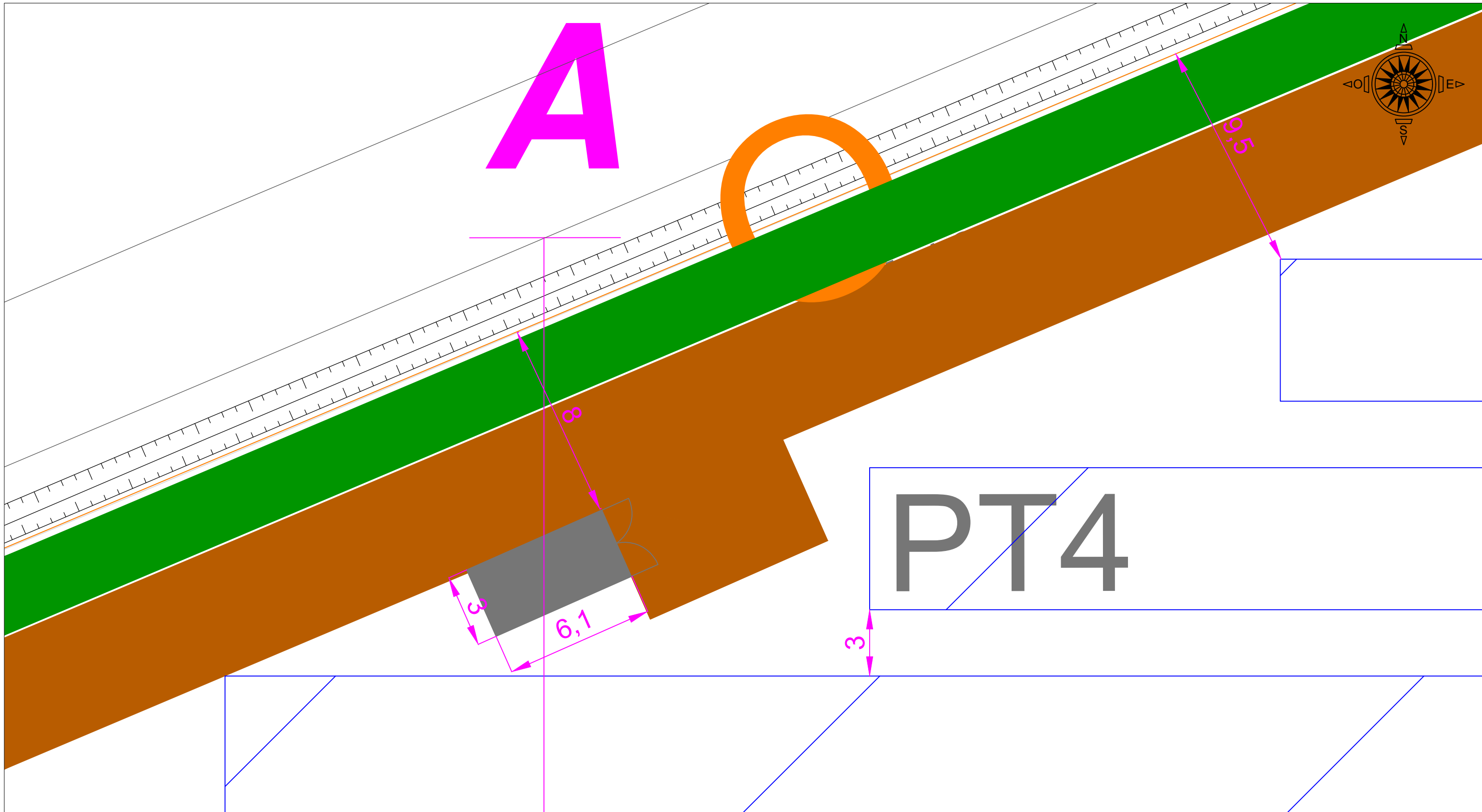

		PROJET <b>PARC PHOTOVOLTAIQUE DE MORTHOMIERS</b>								<b>LEGENDE</b>  Table de modules PV  Piste d'accès  Portail d'accès  Clôture  Poste de livraison (PDL)  Poste de transformation(PT)		 Haie à créer	
CLIENT -		TITRE <b>ZOOM 3</b>		DESSIN N.° -		IND. A							
PROJETÉ PAR -		ECHELLE 1/150		REMPLACE -		SUBSTITUE -		A Création du plan		17/09/2019			
DESSINÉ PAR RAL		PLANIMÉTRIE Lambert 93 CC46		IND.		DÉSIGNATION		DATE		MODIF RAL			
VÉRIFIÉ PAR SVA								APPR SVA					
APPROUVÉ PAR SVA													
DATE 17/09/2019													
FEUILLET 1/1		FORMAT DE PAPIER A3											



		<b>PARC PHOTOVOLTAIQUE DE MORTHOMIERS</b>								<b>LEGENDE</b>	
<small>1 rue Césaire Freinet 44 200 Nantes</small>		-								 Table de modules PV	
PROJETÉ PAR	-	TITRE	ZOOM 4			IND.	A				 Haie à créer
DESSINÉ PAR	RAL	DESSIN N.°	-	REPLACE	SUBSTITUE						 Piste d'accès
VÉRIFIÉ PAR	SVA	ECHELLE	1/150			A	Création du plan	17/09/2019	RAL	SVA	 Portail d'accès
APPROUVÉ PAR	SVA					IND.	DÉSIGNATION	DATE	MODIF	APPR	 Clôture
DATE	17/09/2019										 Poste de livraison (PDL)
FEUILLET	1/1	FORMAT DE PAPIER	A3								 Poste de transformation(PT)







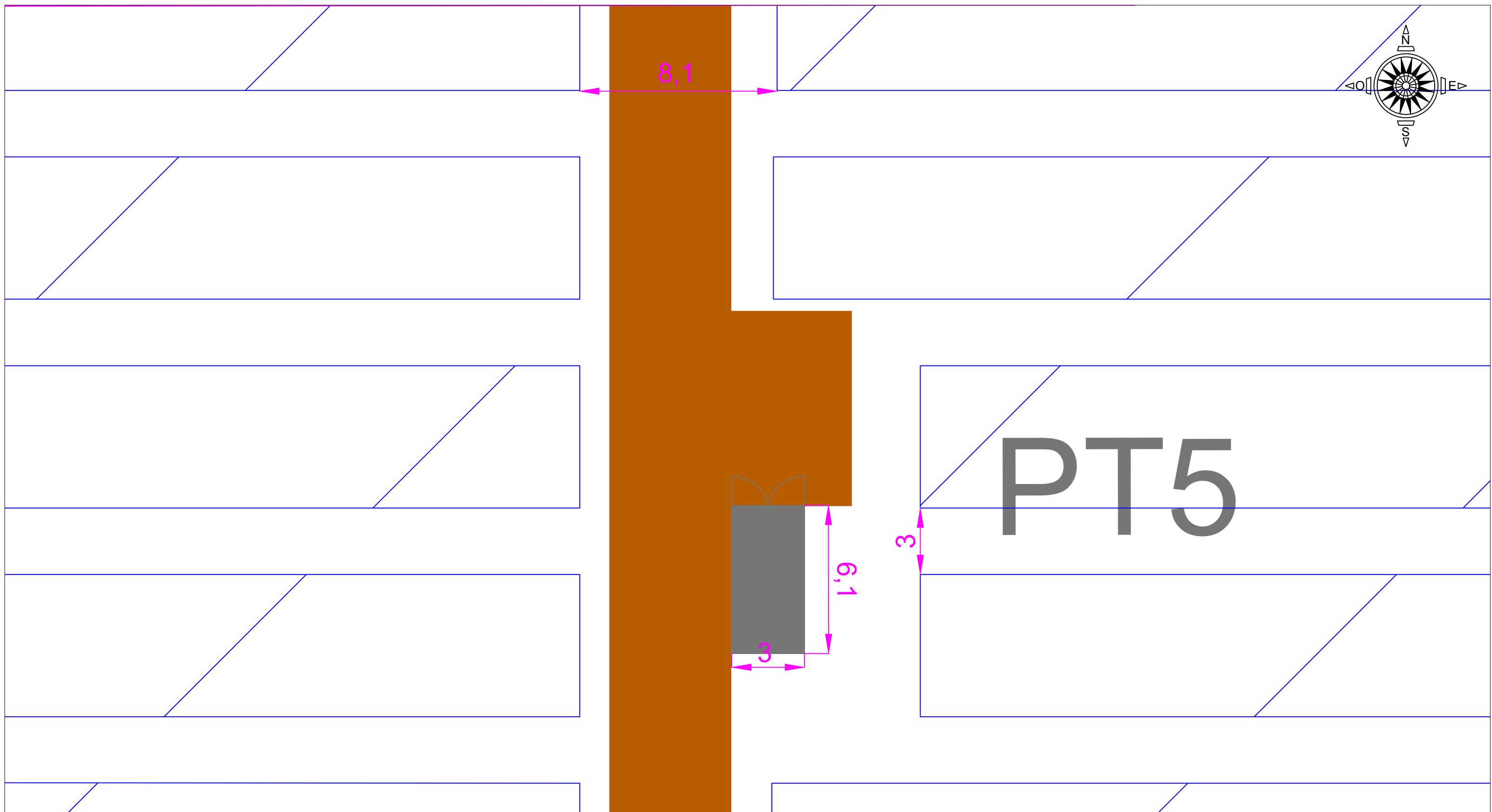
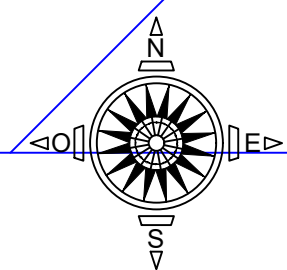

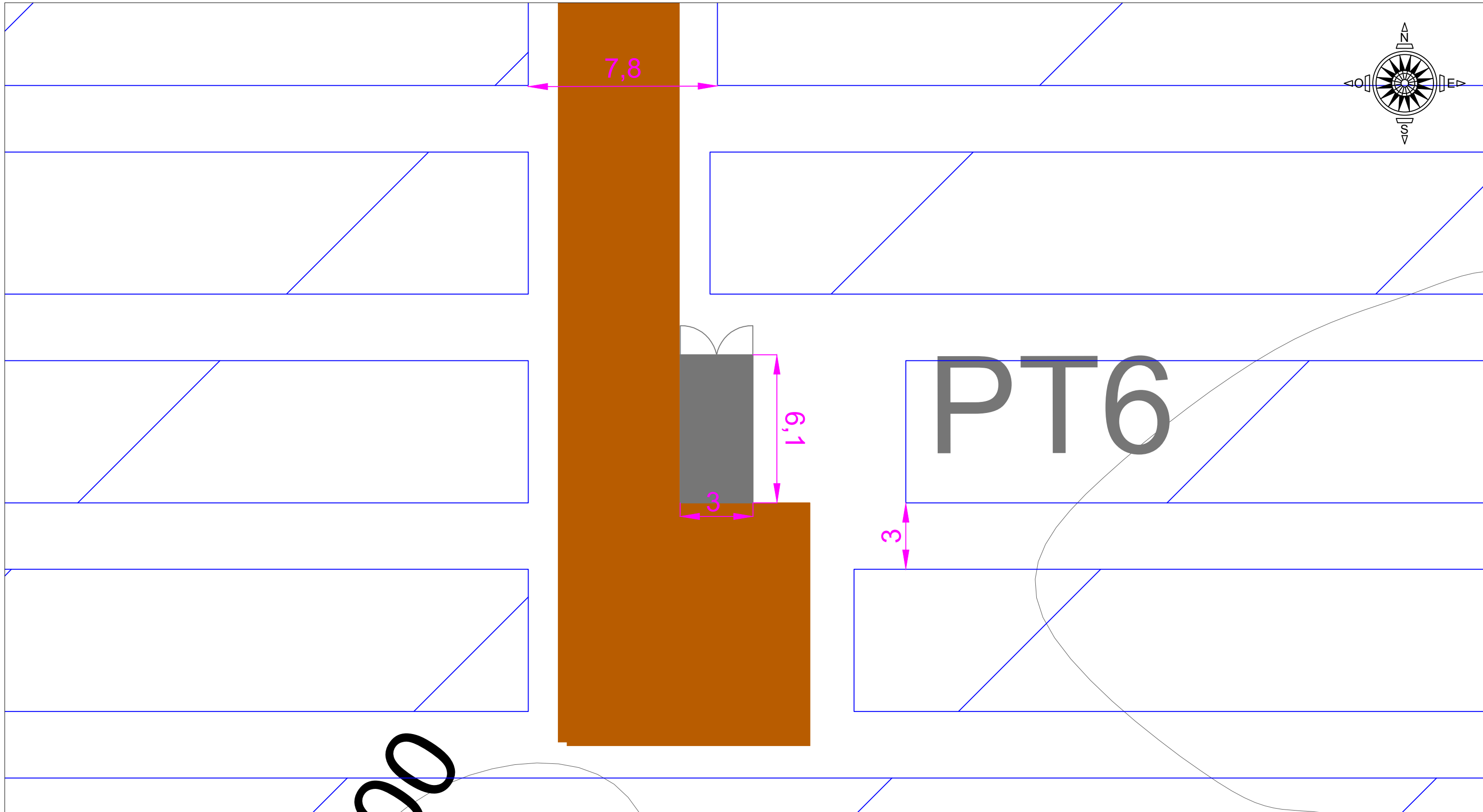

		<b>PARC PHOTOVOLTAIQUE DE MORTHOMIERS</b>								<b>LEGENDE</b>		
<small>1 rue Calixte Freinet 44 200 Nantes</small>		CLIENT -								 Table de modules PV		 Haie à créer
PROJETÉ PAR - DESSINÉ PAR RAL VÉRIFIÉ PAR SVA APPROUVÉ PAR SVA DATE 17/09/2019 FEUILLET 1/1 FORMAT DE PAPIER A3	TITRE <b>ZOOM 5</b>		DESSIN N° - ECHELLE 1/150 Planimétrie Lambert 93 CC46	IND. A A IND.	Création du plan DÉSIGNATION	17/09/2019 DATE	RAL MODIF	SVA APPR	 Piste d'accès  Portail d'accès  Clôture  Poste de livraison (PDL)  Poste de transformation (PT)			











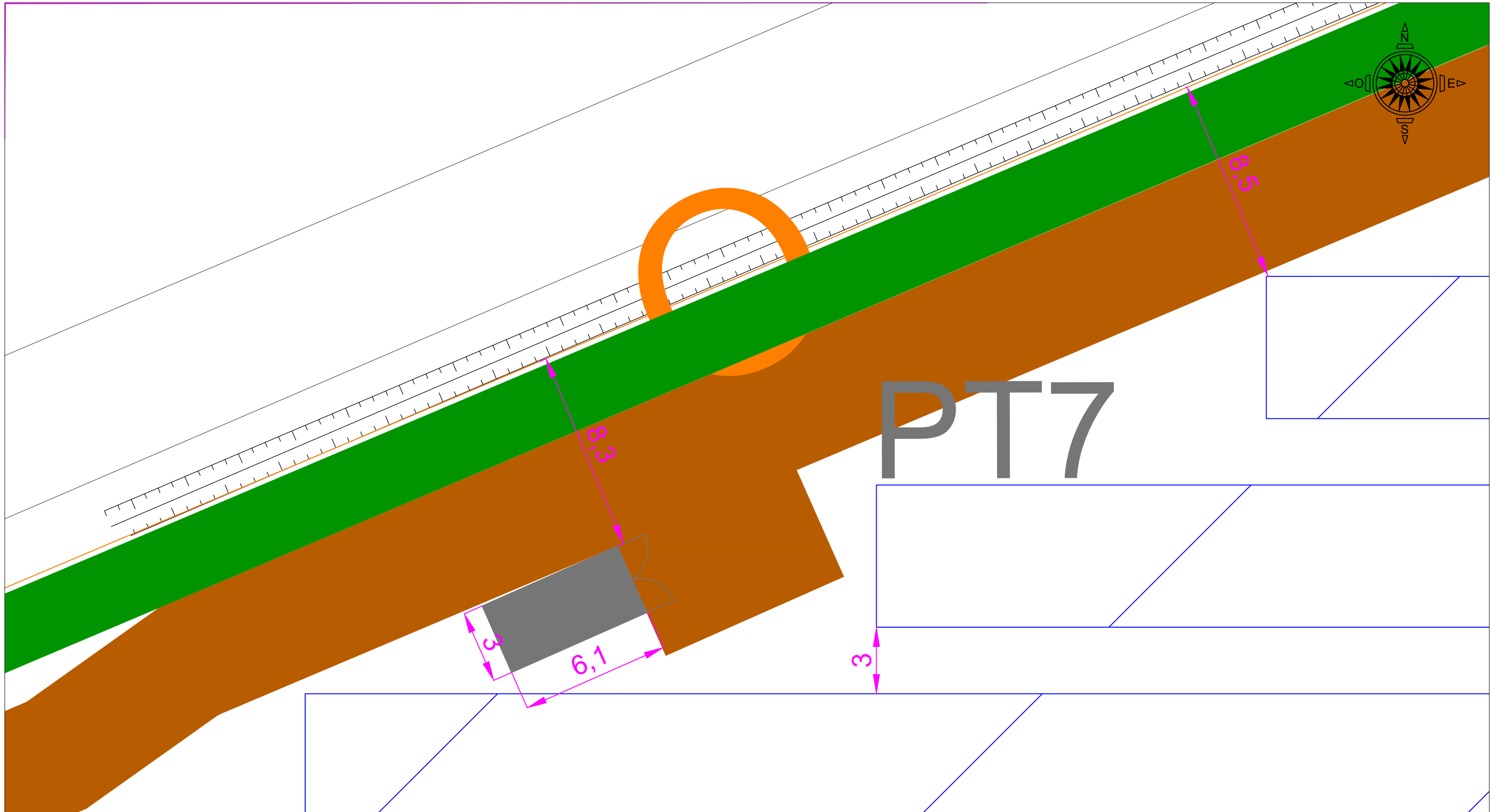

		<b>PARC PHOTOVOLTAIQUE DE MORTHOMIERS</b>								<b>LEGENDE</b>	
<small>1 rue Césaire Freinet 44 200 Nantes</small>		CLIENT -								Table de modules PV	
PROJETÉ PAR - DESSINÉ PAR RAL VÉRIFIÉ PAR SVA APPROUVÉ PAR SVA DATE 17/09/2019 FEUILLET 1/1 FORMAT DE PAPIER A3	TITRE <b>ZOOM 6</b>		DESSIN N.° - ECHELLE 1/150 Planimétrie Lambert 93 CC46	IND. A REMPLACÉ - SUBSTITUÉ	A IND.	Création du plan DÉSIGNATION	17/09/2019 DATE	RAL MODIF	SVA APPR	Haie à créer	Piste d'accès Portail d'accès Clôture Poste de livraison (PDL) Poste de transformation(PT)



		<b>PARC PHOTOVOLTAIQUE DE MORTHOMIERS</b>										<b>LEGENDE</b>		
<small>1 rue Calixte Freinet 44 200 Nantes</small>		CLIENT -										 Table de modules PV		 Haie à créer
PROJETÉ PAR - DESSINÉ PAR RAL VÉRIFIÉ PAR SVA APPROUVÉ PAR SVA DATE 17/09/2019 FEUILLET 1/1 FORMAT DE PAPIER A3	TITRE <b>ZOOM 7</b>		DESSIN N.° - ECHELLE 1/150 Planimétrie Lambert 93 CC46	IND. A REMPLACE - SUBSTITUE	A IND.	Création du plan DÉSIGNATION	17/09/2019 DATE	RAL MODIF	SVA APPR	 Portail d'accès  Clôture  Poste de livraison (PDL)  Poste de transformation(PT)				



		<b>PARC PHOTOVOLTAIQUE DE MORTHOMIERS</b>								<b>LEGENDE</b>	
PROJETÉ PAR - DESSINÉ PAR RAL VÉRIFIÉ PAR SVA APPROUVÉ PAR SVA DATE 17/09/2019 FEUILLET 1/1 FORMAT DE PAPIER A3		CLIENT - TITRE <b>ZOOM 8</b>		DESSIN N.° - IND. A ECHELLE 1/150 REMPLACÉ - SUBSTITUÉ Planimétrie Lambert 93 CC46		A IND.		Création du plan DÉSIGNATION		17/09/2019 RAL SVA DATE MODIF APPR	
										 Table de modules PV  Piste d'accès  Portail d'accès  Clôture  Poste de livraison (PDL)  Poste de transformation (PT)  Haie à créer	

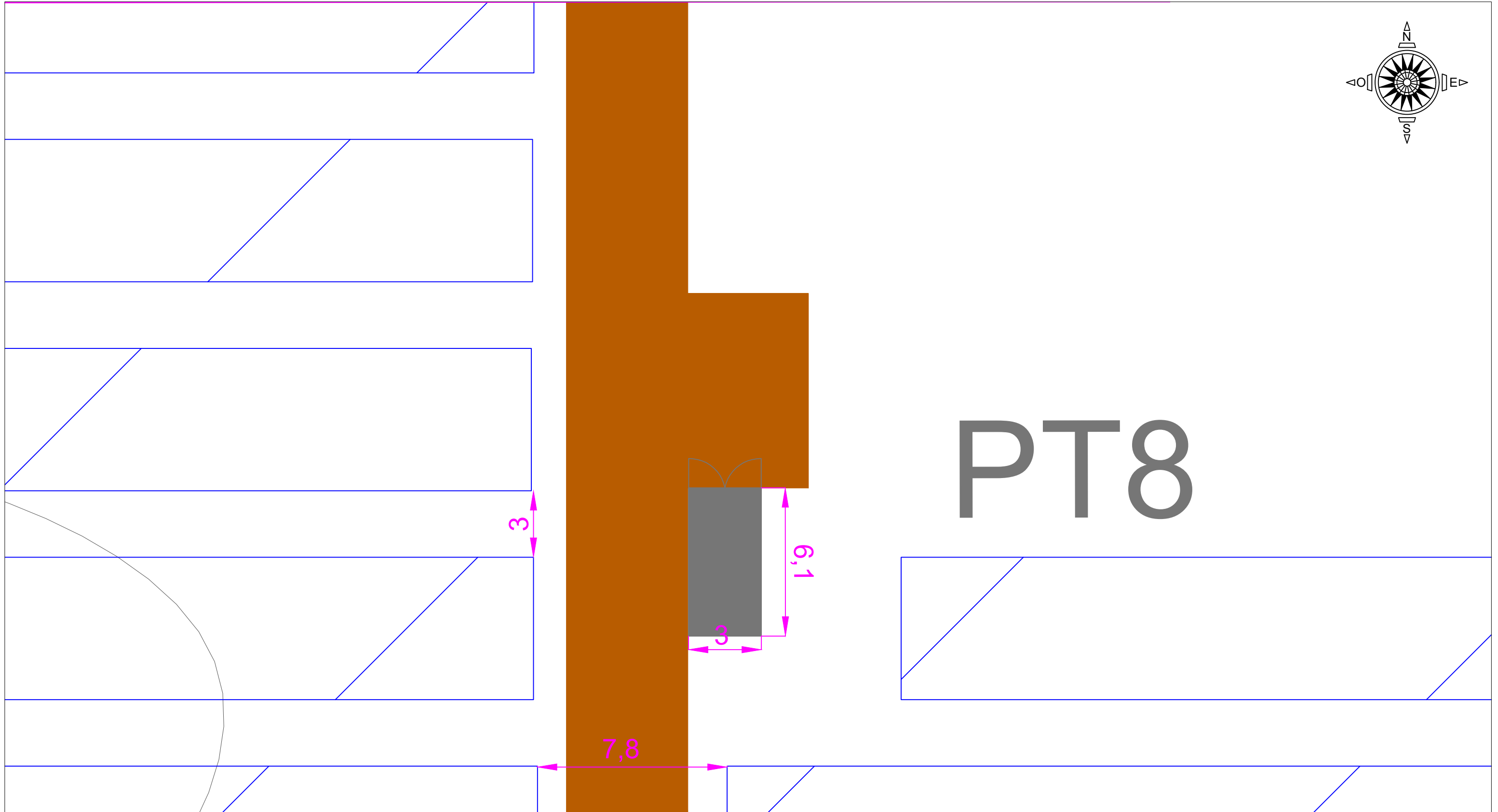
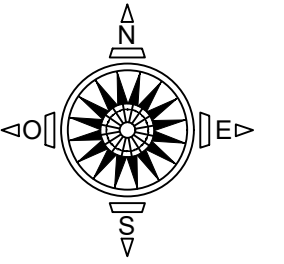



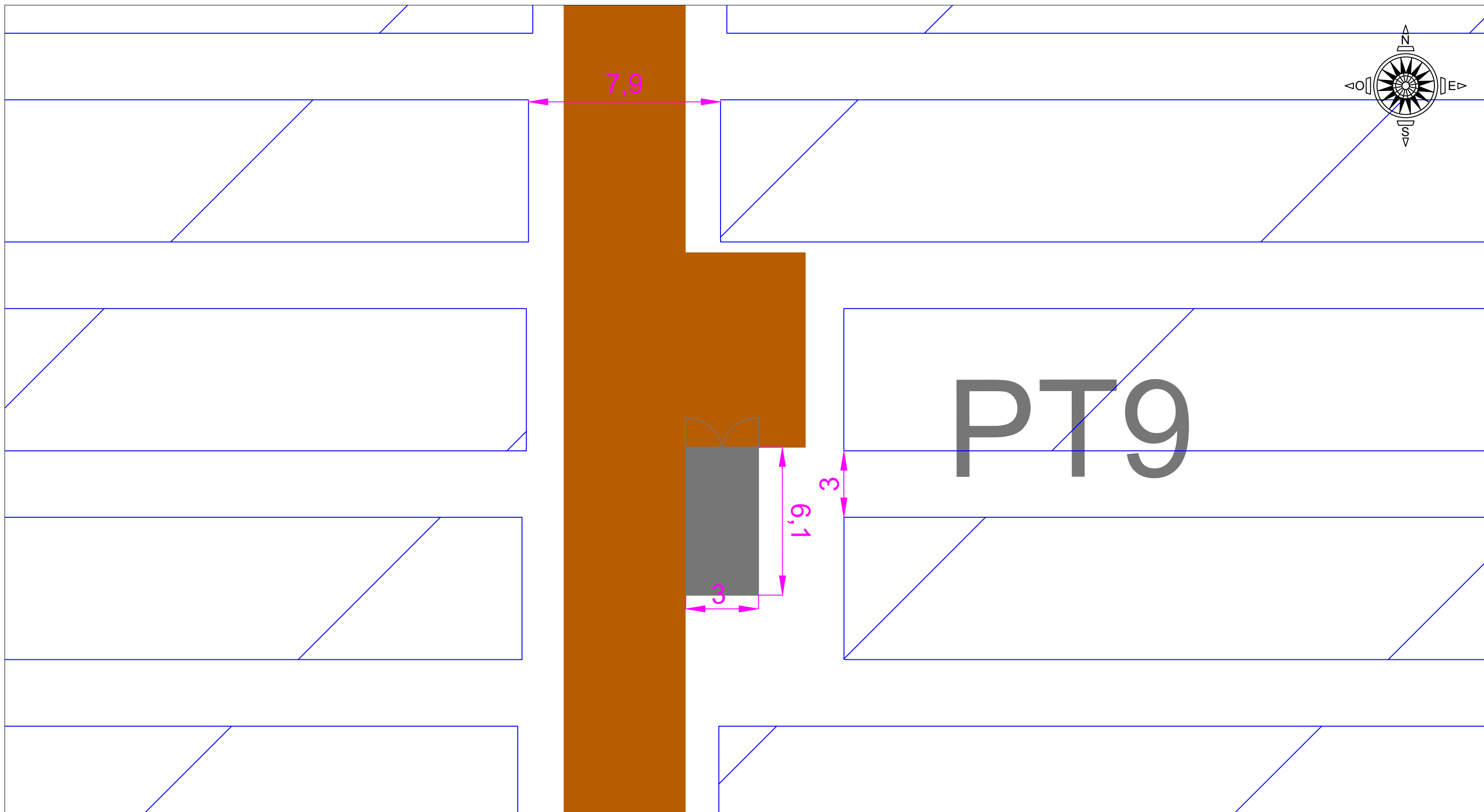
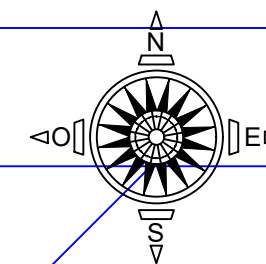



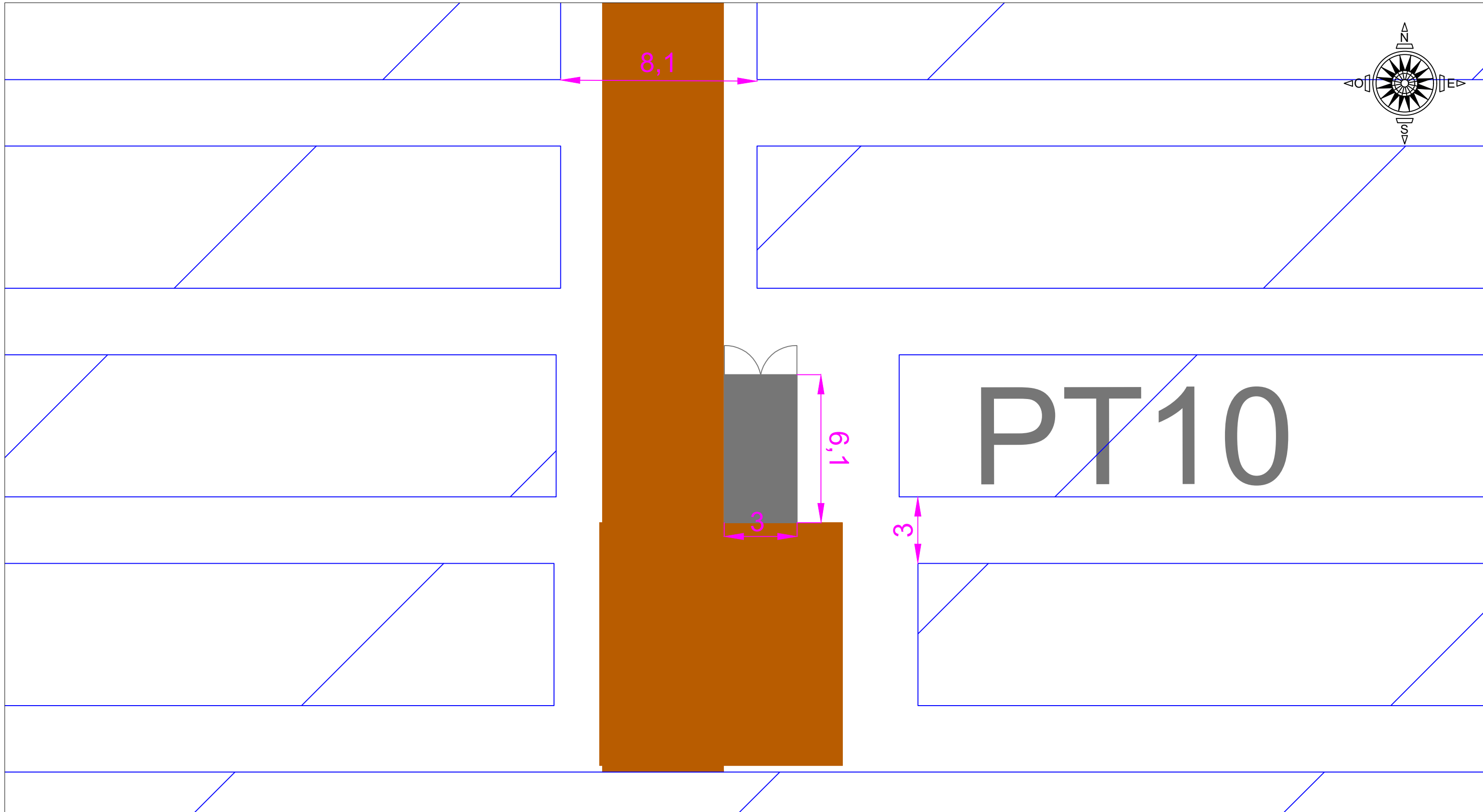

		<b>PARC PHOTOVOLTAIQUE DE MORTHOMIERS</b>								<b>LEGENDE</b>	
<small>1 rue Calixte Freinet 44 200 Nantes</small>		CLIENT -								Table de modules PV	
PROJETÉ PAR - DESSINÉ PAR RAL VÉRIFIÉ PAR SVA APPROUVÉ PAR SVA DATE 17/09/2019 FEUILLET 1/1 FORMAT DE PAPIER A3	TITRE <b>ZOOM 9</b>		DESSIN N.° - ECHELLE 1/150 Planimétrie Lambert 93 CC46	IND. A REMPLACE - SUBSTITUE	A IND.	Création du plan DÉSIGNATION	17/09/2019 DATE	RAL MODIF	SVA APPR	Haie à créer	Piste d'accès Portail d'accès Clôture Poste de livraison (PDL) Poste de transformation(PT)



		<b>PARC PHOTOVOLTAIQUE DE MORTHOMIERS</b>										<b>LEGENDE</b>	
<small>1 rue Calixte Freinet 44 200 Nantes</small>		-										Table de modules PV	
PROJETÉ PAR	-	TITRE	ZOOM 10			DESSIN N.°	-	IND.	A			Haie à créer	
DESSINÉ PAR	RAL	CLIENT				ECHELLE	1/150	REPLACE	-	SUBSTITUE			Piste d'accès
VÉRIFIÉ PAR	SVA					A	Création du plan	17/09/2019	RAL	SVA	Portail d'accès		
APPROUVÉ PAR	SVA					IND.	DÉSIGNATION	DATE	MODIF	APPR	Clôture		
DATE	17/09/2019										Poste de livraison (PDL)		
FEUILLET	1/1	FORMAT DE PAPIER	A3								Poste de transformation(PT)		



		PROJET <b>PARC PHOTOVOLTAIQUE DE MORTHOMIERS</b>								<b>LEGENDE</b>  Table de modules PV  Piste d'accès  Portail d'accès  Clôture  Poste de livraison (PDL)  Poste de transformation(PT)  Haie à créer	
CLIENT -		TITRE <b>ZOOM 11</b>		DESSIN N.° -		IND. <b>A</b>					
PROJETÉ PAR -		ECHELLE 1/150		REMPLACÉ -		SUBSTITUÉ -		A Création du plan		17/09/2019 RAL SVA	
DESSINÉ PAR RAL		Planimétrie Lambert 93 CC46		IND.		DÉSIGNATION		DATE		MODIF APPR	
VÉRIFIÉ PAR SVA											
APPROUVÉ PAR SVA											
DATE 17/09/2019											
FEUILLET 1/1		FORMAT DE PAPIER A3									

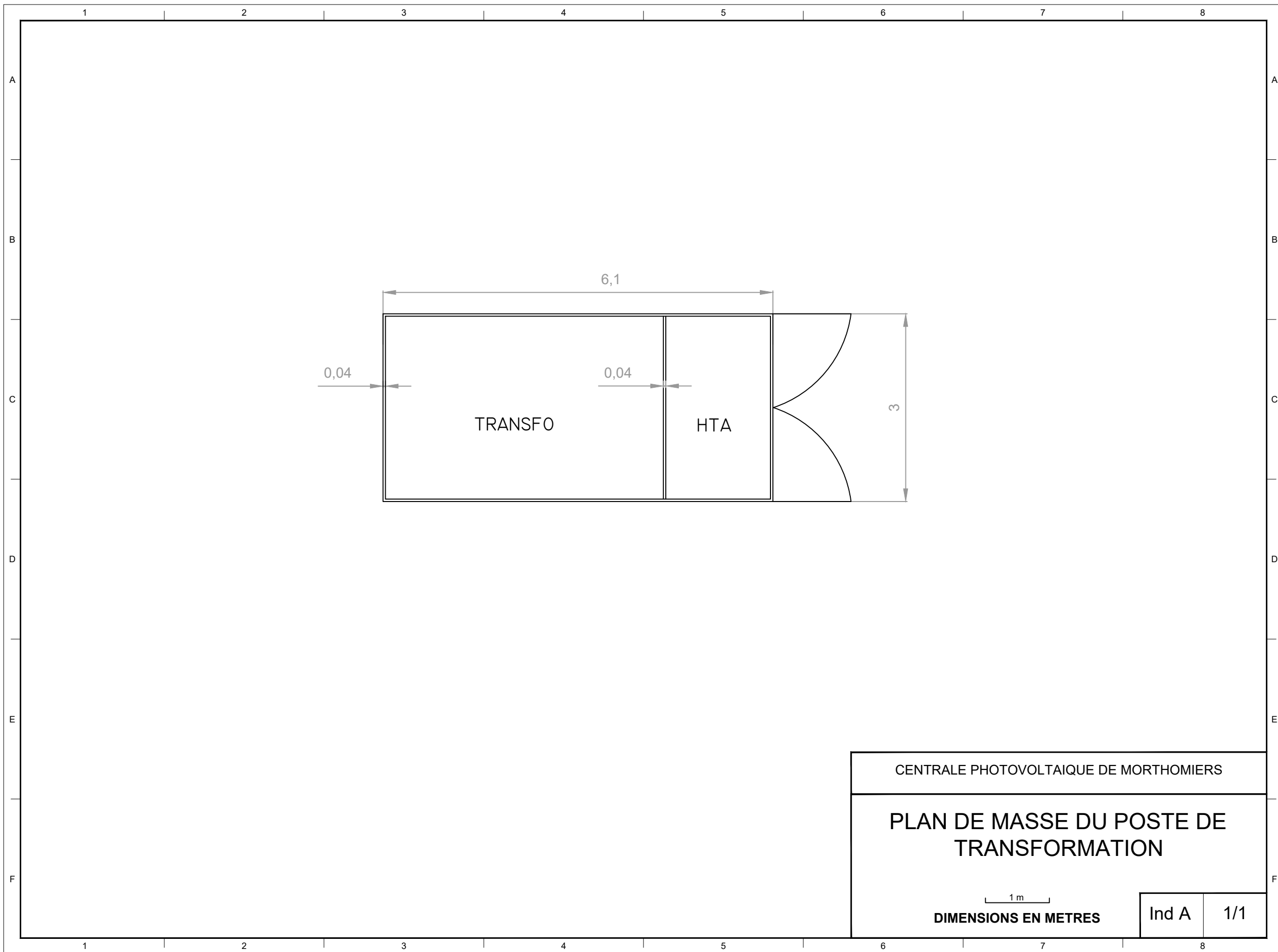

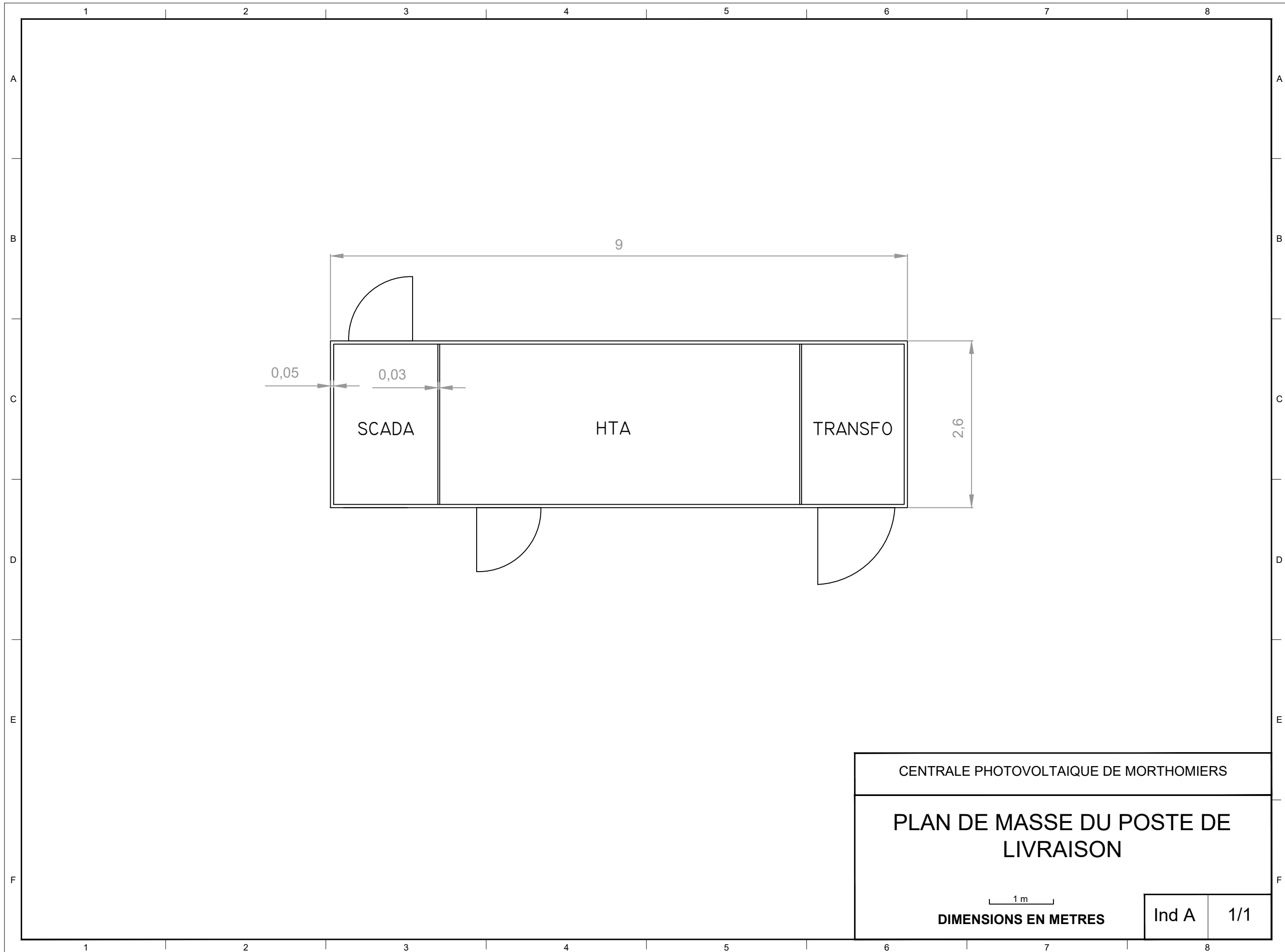



## D- PLAN EN COUPE DES TERRAINS ET DES CONSTRUCTIONS (PC3)

### Profil en long N° AA'

Echelle horizontale : 1 / 1000  
 Echelle verticale : 1 / 1000

Plan de comparaison : 139

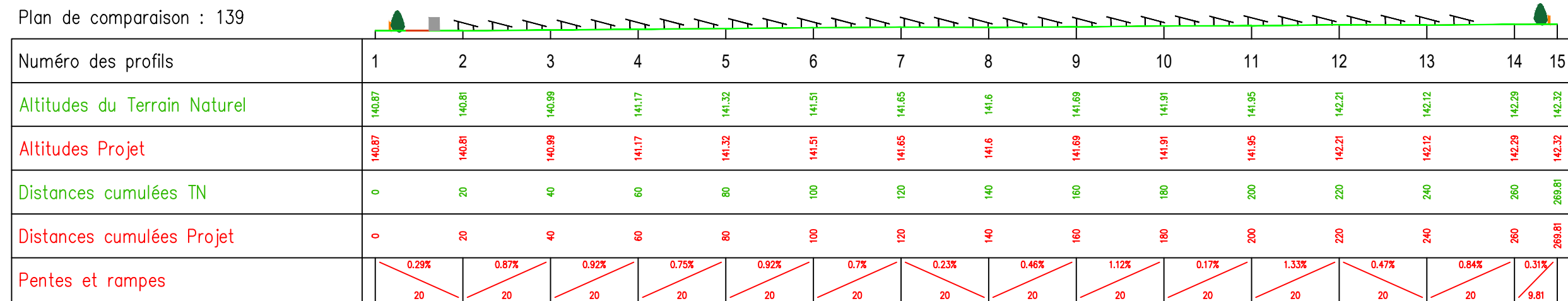

<p>1 rue Calixte Fresnel 44 200 Nantes</p>	PROJET		PARC PHOTOVOLTAIQUE DE MORTHOMIERS																	
	CLIENT		-																	
	TITRE		PLAN DE COUPES		DESSIN N°	-	IND.	A												
	ECHELLE		1/1000		REPLACE	-	SUBSTITUE		A	Création du plan	22/10/2019	EDA	SVA							
DATE		22/10/2019		Planimétrie Lambert 93 CC46		IND.		DÉSIGNATION		DATE	MODIF	APPR								
FEUILLET		1/1		FORMAT DE PAPIER		A3														

#### LEGENDE

- Table de modules PV
- Piste d'accès
- Clôture
- Poste de livraison (PDL)
- Poste de transformation (PT)
- Haie à créer
- Terrain naturel
- Arbre existant

# Profil en long N° BB'

Echelle horizontale : 1 / 1000

Echelle verticale : 1 / 1000

Plan de comparaison : 139

Numéro des profils	1	2	3	4	5	6	7	8	9	10	11	12	13	14	15	16	
Altitudes du Terrain Naturel	140.21	140.59	140.88	141.06	141.12	141.1	140.92	140.83	140.91	141.05	141.19	141.29	141.24	141.16	141.12	141.08	
Altitudes Projet	140.21	140.59	140.88	141.06	141.12	141.1	140.92	140.83	140.83	141.05	141.05	141.29	141.24	141.16	141.12	141.08	
Distances cumulées TN	0	20	40	60	80	100	120	140	160	180	200	220	240	260	280	300	
Distances cumulées Projet	0	20	40	60	80	100	120	140	160	180	200	220	240	260	280	300	
Pentes et rampes		1.87%	1.46%	0.92%	0.29%	0.08%	0.92%	0.45%	0%	1.1%	0%	1.21%	0.29%	0.36%	0.24%	0.16%	0.35%
		20	20	20	20	20	20	20	20	20	20	20	20	20	20	20	20

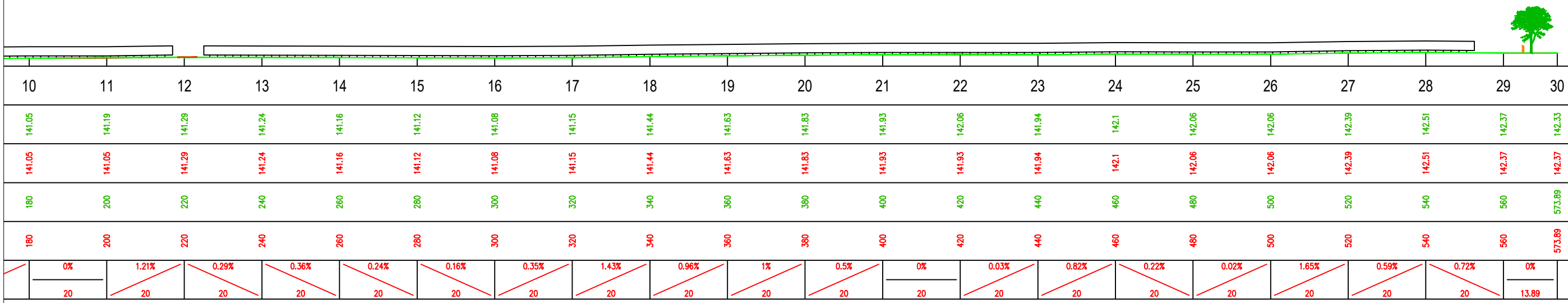

10	11	12	13	14	15	16	17	18	19	20	21	22	23	24	25	26	27	28	29	30
141.05	141.19	141.29	141.24	141.16	141.12	141.08	141.15	141.44	141.63	141.83	141.93	142.06	141.94	142.1	142.06	142.06	142.39	142.51	142.37	142.33
141.05	141.05	141.29	141.24	141.16	141.12	141.08	141.15	141.44	141.63	141.83	141.93	141.93	141.94	142.1	142.06	142.06	142.39	142.51	142.37	142.37
180	200	220	240	260	280	300	320	340	360	380	400	420	440	460	480	500	520	540	560	573.89
180	200	220	240	260	280	300	320	340	360	380	400	420	440	460	480	500	520	540	560	573.89
0%	1.21%	0.29%	0.36%	0.24%	0.16%	0.35%	1.43%	0.96%	1%	0.5%	0%	0.03%	0.82%	0.22%	0.02%	1.65%	0.59%	0.72%	0%	13.89
20	20	20	20	20	20	20	20	20	20	20	20	20	20	20	20	20	20	20	20	13.89

	PROJET	PARC PHOTOVOLTAIQUE DE MORTHOMIERS		
	CLIENT	-		
PROJETÉ PAR	DESSINÉ PAR	TITRE	DESSIN N°	IND.
-	EDA	PLAN DE COUPES	-	A
VERIFIÉ PAR	APPROUVÉ PAR		ECHELLE	REPLACEMENT
DATE	22/10/2019	1/1000	-	-
FEUILLET	1/1	FORMAT DE PAPIER	A3	Planimétrie Lambert 93 CC46
		IND.	DÉSIGNATION	DATE
				MODIF
				APPR

**LEGENDE**

- Table de modules PV
- Piste d'accès
- Clôture
- Poste de livraison (PDL)
- Poste de transformation (PT)
- Haie à créer
- Terrain naturel
- Arbre existant

Vue de face

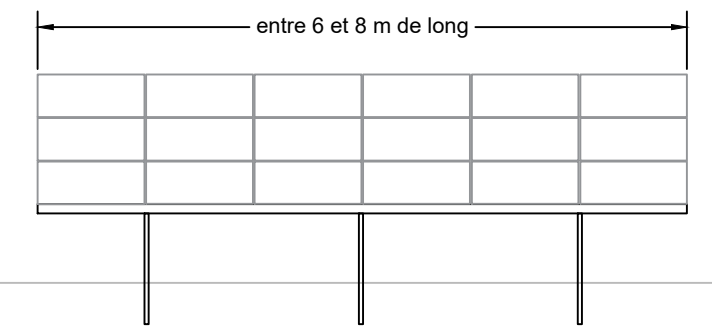
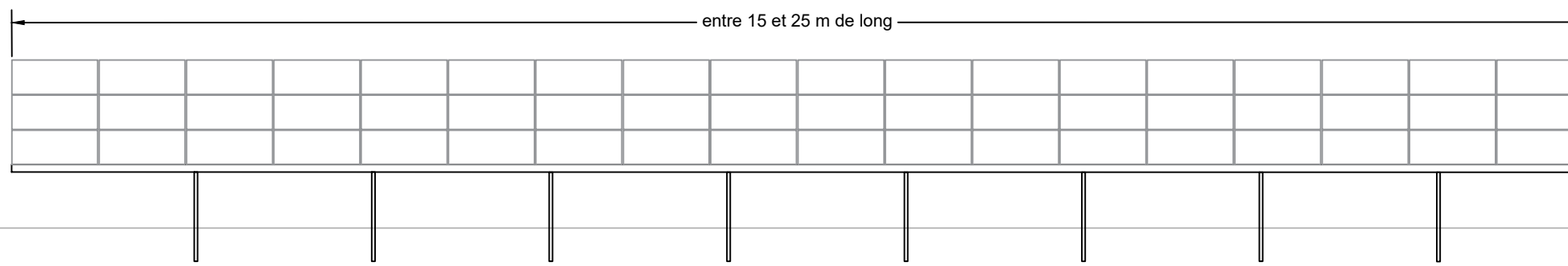

Vue de profil

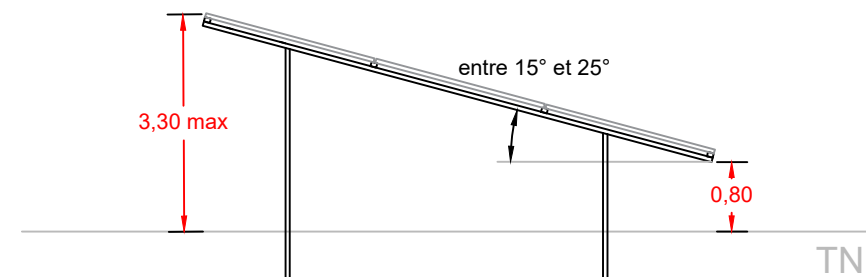

Ind.		Date		Modification		Dessin		Verific.		Ind.		Date		Modification		Dessin		Verific.	
A		20/09/2019		Creation du plan		RAL		SVA											
Ind.		Date		Modification		Dessin		Verific.		Ind.		Date		Modification		Dessin		Verific.	
JP Energie Environnement		JP Energie Environnement 1 rue Célestin Freinet 44200 Nantes																	
PLAN DES TABLES																		A	
PARC PHOTOVOLTAIQUE DE MORTHOMIERS																			
Echelle: 1/100		Dessine: RAL		Format: A3		Cotes en mm													
Date: 20/09/2019		Verifie: SVA																	

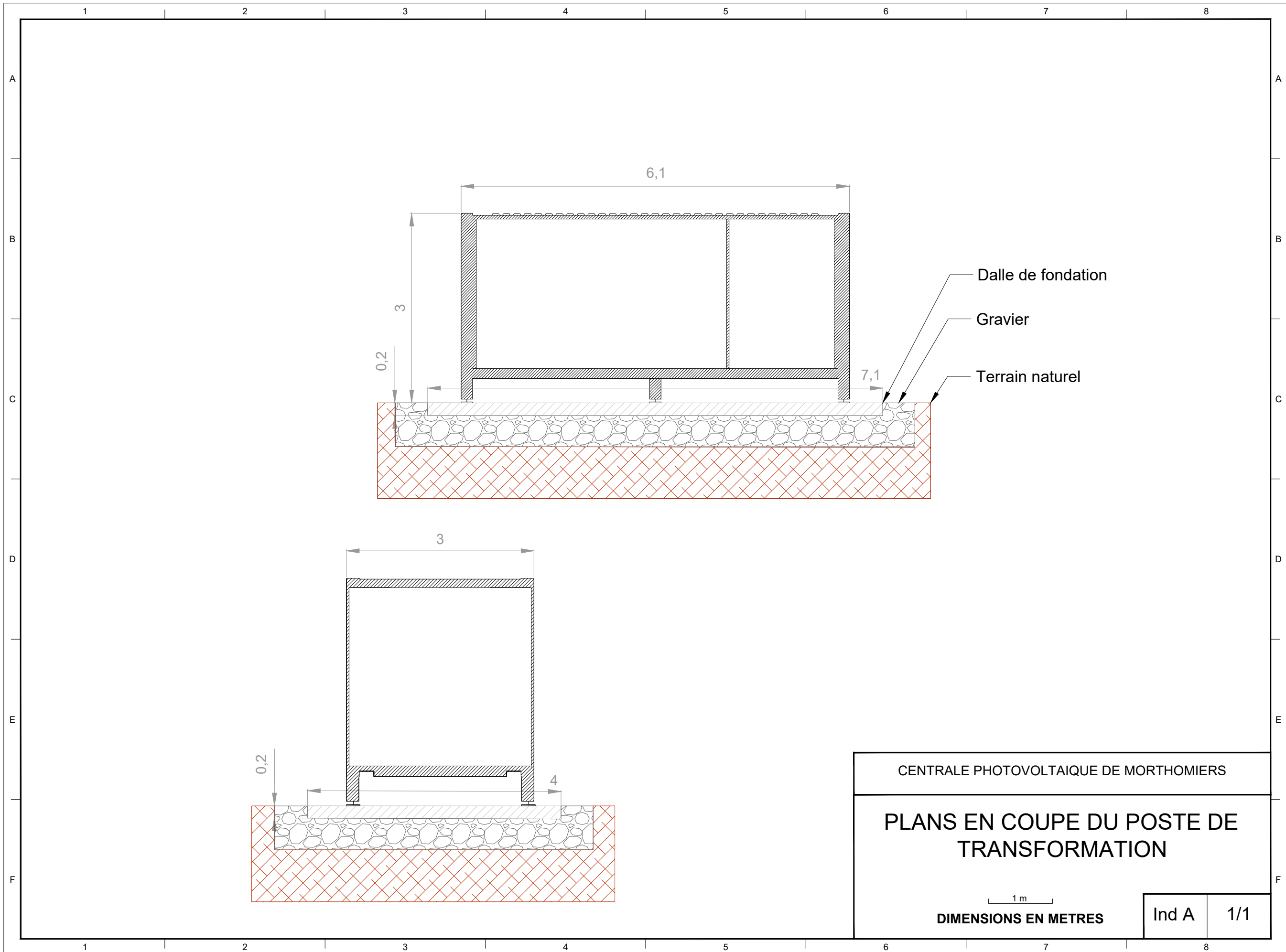

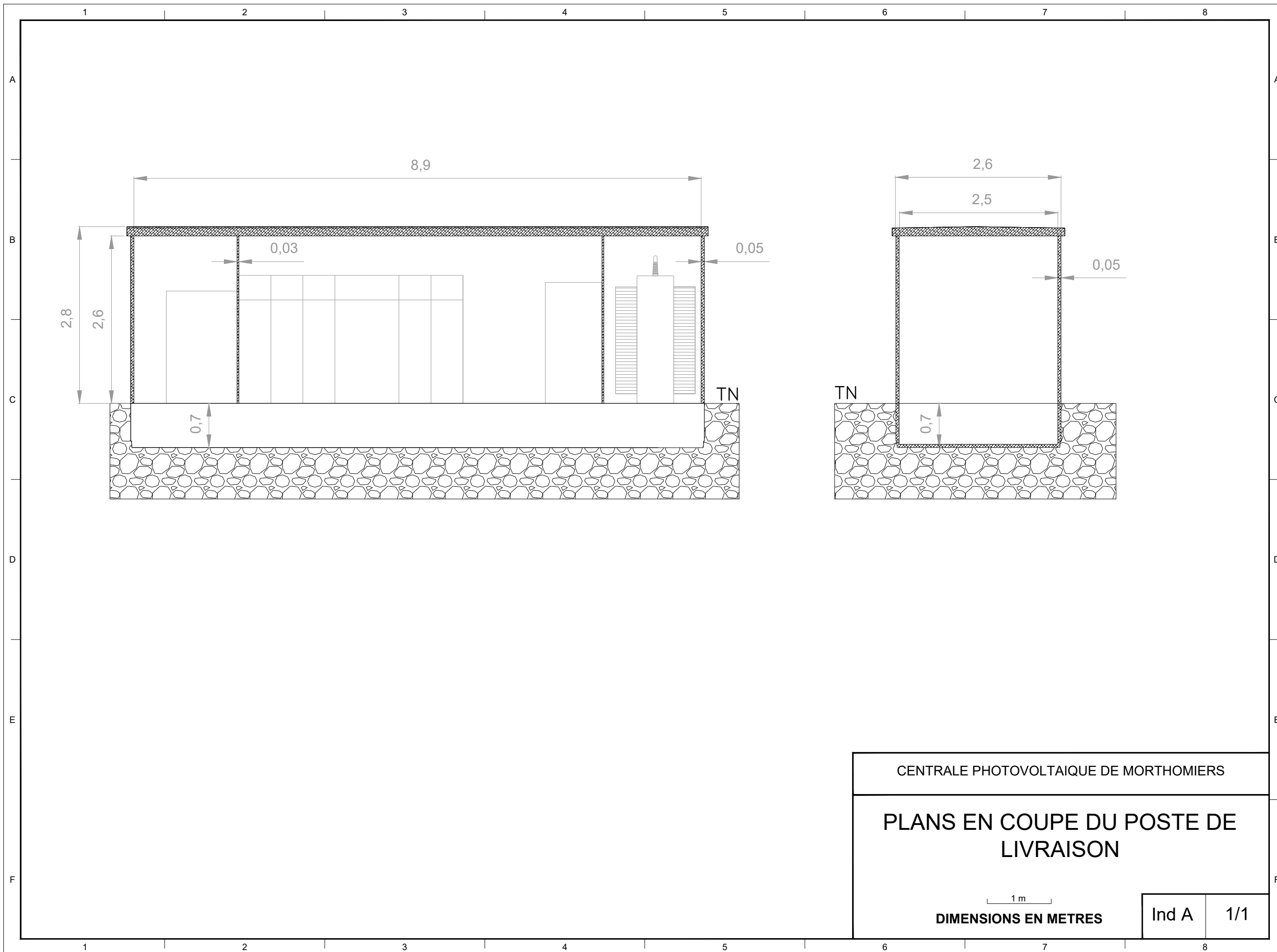

# E - NOTICE DESCRIPTIVE (PC4)

## 1 – PREAMBULE

Le projet est une centrale photovoltaïque au sol. Il s'agit d'une installation de production d'électricité à grande échelle à partir d'une source d'énergie renouvelable, destinée à alimenter le réseau électrique public.

Cette installation est compatible avec l'activité agricole. Le pâturage d'ovins sera pratiqué sur le site avec une production de viande ovine.

Le site du projet se situe dans la région Centre Val de Loire, département du Cher et la commune de Morthomiers (18570).

Les références cadastrales du terrain sont les suivantes :

Parcelles	Superficie (m <sup>2</sup> )	Propriétaire
AA1	36243	M. Hooper
AE2	267577	
TOTAL	303820	

Le projet est situé en zone A du PLU qui a été approuvé en 2008 et modifié en 2011. Le zonage est compatible avec l'installation d'une centrale photovoltaïque au sol.

Un PLUi est en cours avec un classement en zone 1AULn autorisant également les installations solaires.

## 2 – ETAT INITIAL

Le site du projet correspond à un terrain en friche présentant un faible potentiel agronomique.

Le site est desservi par la route départementale n°16. Le terrain est plat et est entouré sur sa partie est et sud-est par le bois de Morthomiers. Le site est relativement bien éloigné du centre-bourg de Morthomiers.

## 3 – ETAT PROJETÉ

### A- Description générale

Une centrale photovoltaïque est constituée des éléments et aménagements listés ci-dessous :

- Les structures métalliques sur lesquelles sont fixés les panneaux photovoltaïques ;
- Les panneaux photovoltaïques ;
- Les chemins d'accès et d'exploitation ;
- Les câbles de raccordement électrique ;
- Les bâtiments techniques nécessaires au fonctionnement des installations ;
- La clôture et le portail d'accès.



Schéma de principe d'une centrale photovoltaïque au sol (source : JPee)

### B – Agriculture

Les centrales photovoltaïques au sol sont des installations réversibles (simplicité du démantèlement) et sans impact sur la qualité agronomique des sols (pas de décapage ou de terrassement du terrain).

Les terrains sont des friches pouvant être facilement reconverties en prairies naturelles, parfaitement adaptées pour le pâturage des ovins.

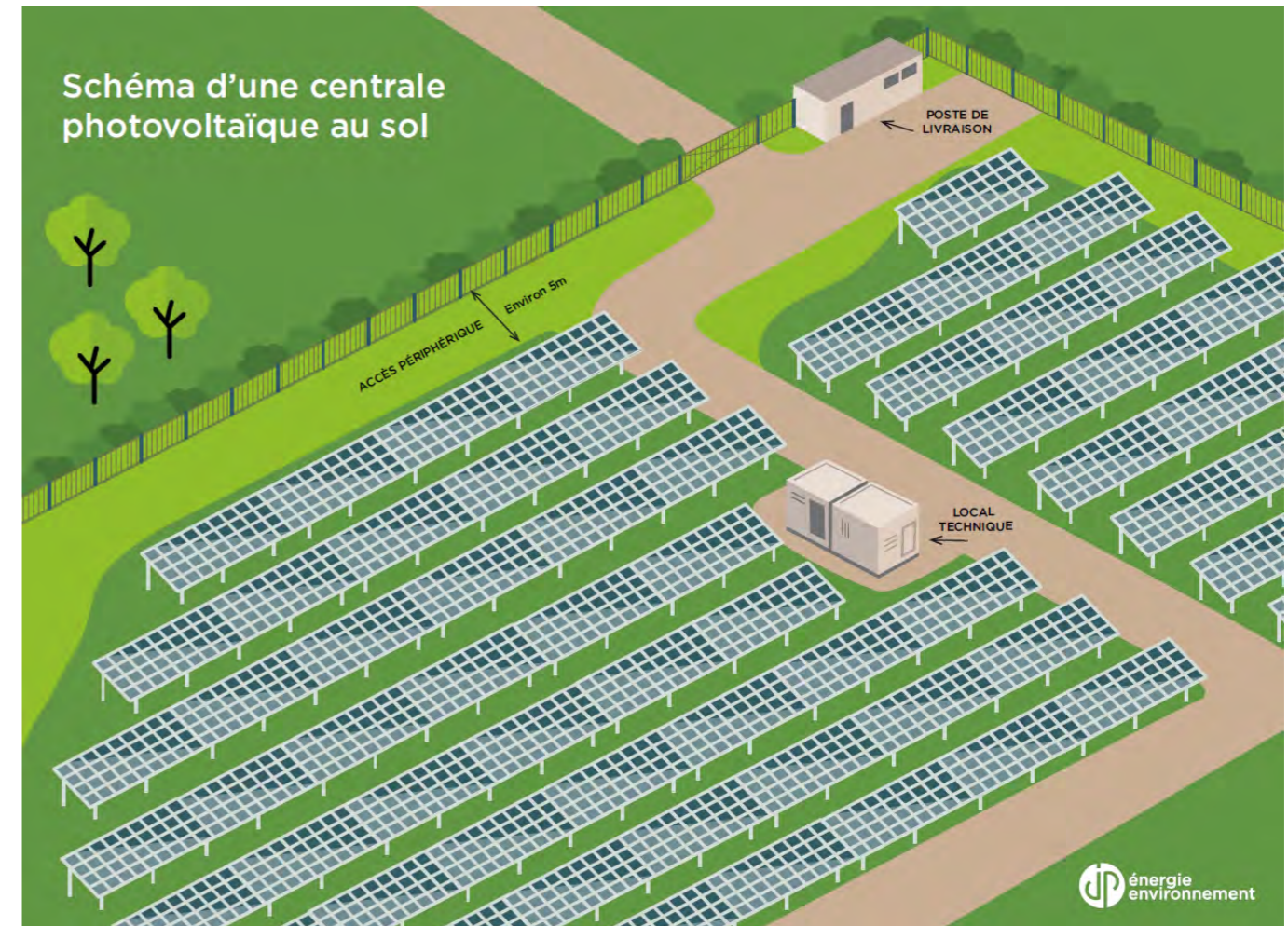
Plusieurs mesures sont prises afin de faciliter cette future activité :

- La hauteur des panneaux sera volontairement remontée de 40 cm à 80 cm.
- Un réseau de chemins permettra à l'exploitant de circuler facilement sur le site.
- Le câblage électrique sera adapté à la présence d'ovins sur site.
- Le site est entièrement clôturé.
- Largeur entre les rangées de panneaux de 3 m au minimum pour faciliter le passage des engins.
- Un accès à l'eau sera créé sur site.
- Un parc de contention sera aménagé à l'entrée.
- Une prairie sera semée avant la période de construction, si besoin en accord avec l'exploitant.



*Exemple de la centrale photovoltaïque au sol de Saint-Eusèbe (71) – complémentarité entre pâturage d'ovins et photovoltaïque (source JPEE)*

Le diagnostic agricole réalisé par la Chambre d'Agriculture et la SAFER pour l'agglomération de Bourges dans le cadre de l'élaboration du PLUi (extrait de l'étude en annexe). Selon cette étude, les terrains sont situés en classe III à IV (faible potentiel) ce qui correspond globalement à la situation de la commune : « les sols de la commune de Morthomiers sont classés dans les catégories III à IV de l'aptitude agricole des sols. Les sols sont majoritairement sains et présentent des textures de surface argileuse ou argileuse lourde. Cependant, la réserve utile en eau est faible et limite la production ».

D'autre part, ces éléments sont corroborés par une étude de sol (étude annexée au courrier) qui permet de déterminer la nature des sols et son potentiel agronomique : « les sols argileux sur calcaire lacustre classés en catégorie B1 ont un faible potentiel et possèdent une réserve utile en eau extrêmement faible ».

Ce type de terrain est donc tout à fait approprié au pâturage ovin conduit sur une prairie naturelle.

#### B - L'aménagement du terrain

Les travaux d'aménagement du terrain sont réduits au maximum ; ils concernent principalement l'aménagement des pistes et des locaux techniques. Aucun terrassement ou décapage n'est nécessaire.

L'accès au site se fait par la route départementale 16 qui est en ligne droite sur ce tronçon au nord du site, avec une vue relativement bien dégagée de part et d'autre. L'entrée sera utilisée lors de la construction du projet, pour la maintenance à une fréquence trimestrielle et pour l'exploitation agricole.

Des voies de circulation internes seront aménagées afin de permettre l'installation des locaux techniques, la circulation en phase d'exploitation et l'accès aux véhicules de secours.

#### C – Les panneaux photovoltaïques

Les modules photovoltaïques seront de type cristallin ou couches minces. Les caractéristiques de ce matériel sont décrites dans l'étude d'impact.



*Module cristallin*



*Module couches-minces*

Le linéaire de structures porteuses envisagé permet l'installation de 120 000 m<sup>2</sup> de modules.

#### D- Les structures porteuses

Les structures porteuses des panneaux photovoltaïques sont des structures fixes en « tables inclinées ». Leur disposition est indiquée sur le plan de masse.

Ces structures sont constituées de support-rails métalliques, robustes et résistants dans le temps aux variations de conditions climatiques (norme NV 65 ou Eurocodes).

Chaque rangée aura une hauteur maximale de 3,3 m. Cette hauteur, délibérément faible, a été volontairement choisie pour :

- ne pas donner un impact visuel trop important au parc photovoltaïque ;
- faciliter l'entretien et la maintenance des installations ;
- limiter la descente de charge sur les fondations qui sont ainsi réduites.

La hauteur des tables en partie basse sera au minimum de 0,8 m afin de faciliter l'entretien et de permettre la circulation de la petite faune sous les modules.

Les panneaux photovoltaïques sont disposés sur les structures avec un écartement d'environ 2 cm entre chaque panneau dans les deux directions. Cette disposition permet aux eaux de pluie tombées sur les panneaux, de se répartir sur le sol de manière plus uniforme et diminue grandement le risque de création de zones préférentielles soumises à l'érosion.

Les tables support seront fixées aux fondations par l'intermédiaire de poteaux verticaux. Le dimensionnement des fondations sera réalisé en amont de la construction sur la base des préconisations de l'étude géotechnique. Il s'agit généralement de pieux battus ou de vis en acier galvanisé ; le recours à



des fondations superficielles de type longrines en béton ou gabions -beaucoup plus onéreuses- étant limité au strict minimum.



*Exemple de structures et fondations envisagés*

#### E- Les accès et circulations internes

A l'intérieur de l'enceinte du parc, deux types de pistes permettront de circuler :

- une piste « lourde » sur 1400 mètres dimensionnée pour accueillir la circulation des véhicules lourds, notamment destinées à l'acheminement et à la manutention des postes électriques ;
- des chemins dimensionnés pour la circulation des véhicules légers amenés à intervenir sur le site (voitures, quad,...) et des engins d'intervention des secours.

La piste créée sera composée de matériaux d'apport stabilisants et d'une couche de graviers. Elle aura une largeur de 5 m.

Le chemin sera compacté et sans apport de matériaux. Il permettra notamment de circuler tout autour de la centrale au niveau d'un chemin périphérique longeant la clôture.

Les espaces inter-rangées permettent également de circuler en véhicule entre les rangées de panneaux.

#### F- Les locaux techniques

- Poste de livraison

Les postes de livraison permettent le raccordement au réseau public de distribution. Ils abritent notamment :

- les compteurs d'énergie ;
- le disjoncteur général de la centrale permettant de couper la connexion au réseau ;
- les protections électriques générales de la centrale ;
- les équipements de communication pour la liaison avec le superviseur, le gestionnaire de réseau, etc.

Les postes de livraison et leurs dimensions sont présentés sur les plans PC 2, PC 3 et PC 5.

Les postes seront posés sur une assise stabilisée et aplanie. Ils seront placés à l'entrée du site au nord-est au niveau du portail. La localisation est détaillée sur le plan de masse.

Les postes de livraison constituent la limite de propriété entre l'installation privée et le réseau public. Ils doivent donc être accessibles en permanence aux agents d'Enedis.

- Postes de transformation

Il y aura 10 postes de transformation répartis sur le site (voir plan de masse). Ces postes abritent les équipements de protection et de transformation de l'électricité. Ils s'apparentent à des conteneurs métalliques munis de systèmes d'aération et de ventilation, indispensables au fonctionnement du matériel électrique qu'ils abritent.

Les postes seront surélevés sur des pieds de support et posés sur une plaque de fondation. Les dimensions des postes sont détaillées dans les plans de masse et de coupes.

Les postes sont fermés à clef et des affiches et équipements de secours (extincteur à poudre, gants isolants, perche etc.) sont disponibles à l'intérieur conformément à la réglementation en vigueur.

#### G- Réseaux internes

Différents types de câbles électriques seront disposés sur le site pour acheminer l'électricité produite par les panneaux solaires vers le poste de livraison. Ces câbles seront enterrés à faible profondeur ; il n'y a pas création de réseaux électriques aériens.

#### H- Clôtures, portails, sécurité

L'enceinte sera entièrement clôturée, afin de bien délimiter l'espace privé, d'éviter les vols de matériels (panneaux ou câbles) et d'empêcher toute personne d'accéder aux parties sous tension. Elle sera de type souple, d'une hauteur de 2 m maximum et de couleur verte.

Un portail de couleur verte permettra l'accès au site au nord-est.

Des dispositifs de passage pour la petite faune seront prévus en différents endroits de la clôture.

Des caméras munies de projecteurs infrarouges, permettent à l'opérateur et à la société de gardiennage de surveiller la centrale à distance.

#### I- Autres aménagements

La faible hauteur des structures conjuguée à la topographie favorable du site ainsi qu'aux boisements périphériques permettent une excellente insertion paysagère du projet. La végétation existante autour du site sera conservée.

### **4 – PRISE EN COMPTE DU RISQUE**

#### **4.1 Risque incendie**

Les mesures suivantes ont été retenues pour limiter le risque incendie:

##### ❖ Accessibilité et circulation des engins de secours :

- ✓ l'accès au site se fait par la RD 16 puis un portail situé au nord-est du site;
- ✓ plusieurs voies d'accès autour des panneaux afin de permettre une bonne accessibilité aux installations ;
- ✓ une accessibilité pour les engins de secours aux espaces inter-rangées de panneaux photovoltaïques.

##### ❖ Mesures destinées à limiter la propagation :

- ✓ une bande d'isolement « coupe-feu » (végétation rase) entre la haie et les installations photovoltaïques afin d'éviter la propagation d'un sinistre (du site vers l'extérieur mais également de l'extérieur vers le site) ;
- ✓ des parois coupe-feu pour le poste de transformation et le poste de livraison ;
- ✓ l'utilisation de câbles non propagateurs de flamme.

##### ❖ Mesures destinées à faciliter la lutte incendie :

- ✓ une bonne accessibilité au site;
- ✓ munir le bâtiment technique d'un extincteur à poudre ;
- ✓ mise en place d'une procédure de surveillance à distance du site ;

- ✓ affichage des consignes de protection contre l'incendie dans le bâtiment technique ;
- ✓ communication du dossier technique et visite du site par les organismes de secours.

Toutes ces mesures préventives permettent de réduire le risque incendie.

#### **4.2 – Risque électrique**

Face à ce risque, le projet prévoit :

- ✓ une coupure générale simultanée de l'ensemble des postes onduleurs positionnée de façon visible à proximité du dispositif de mise hors tension du poste de livraison ;
- ✓ l'affichage de pictogrammes dédiés au risque photovoltaïque (triangle jaune et noir) et à la présence de deux sources de tension, à l'extérieur du parc, au niveau de l'accès réservé aux secours, et des locaux techniques ;
- ✓ de munir chacun des postes onduleurs et du poste de livraison d'un tabouret isolant, de gants isolants, de lunettes de protection, d'une perche à corps, d'une perche de détection des tensions et de fusibles de rechanges ;
- ✓ de dimensionner et disposer le matériel électrique en respect avec les différentes normes existantes.

## F- PLAN DE MASSE DES FACADES ET DES TOITURES (PC5)

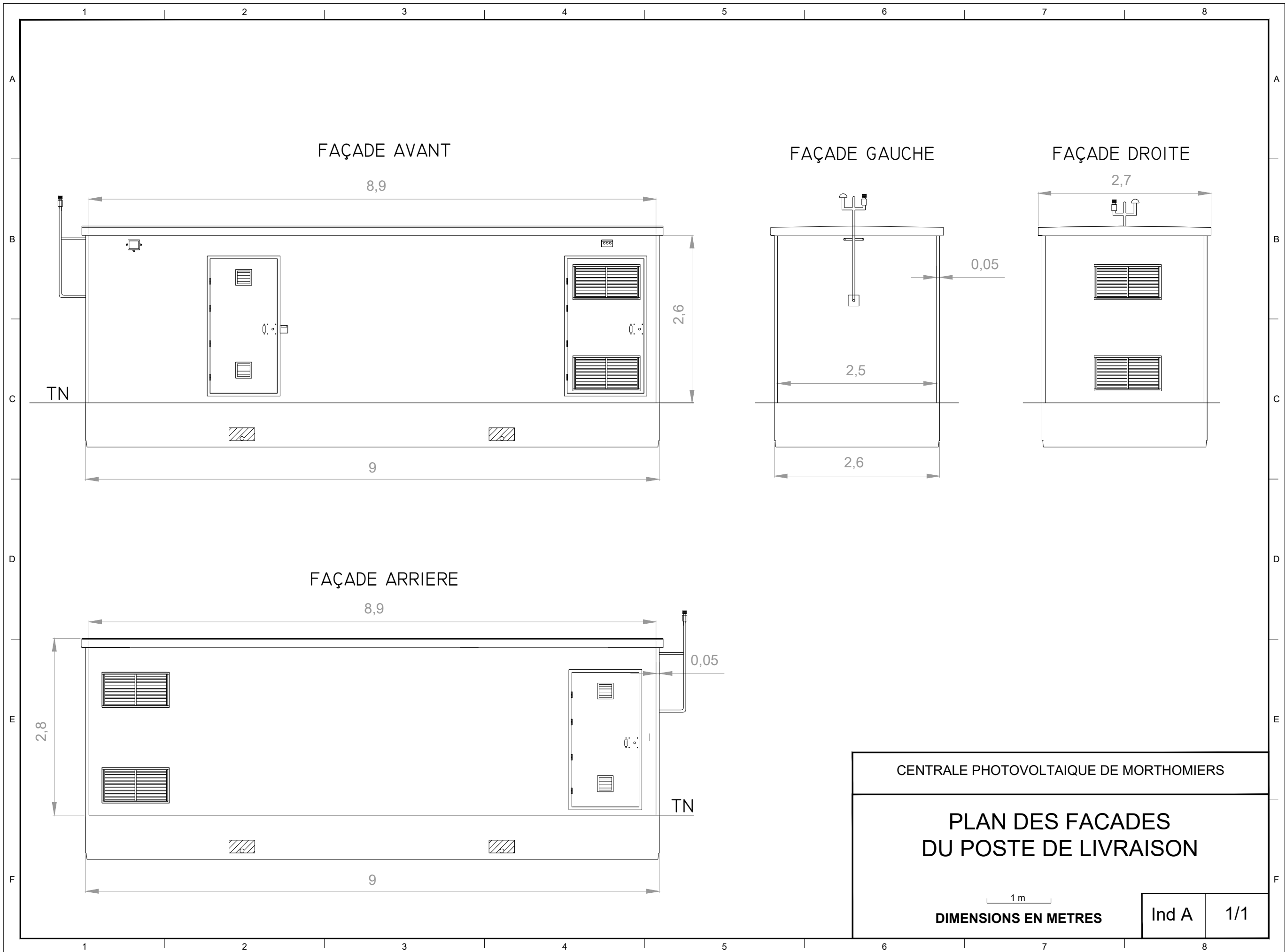

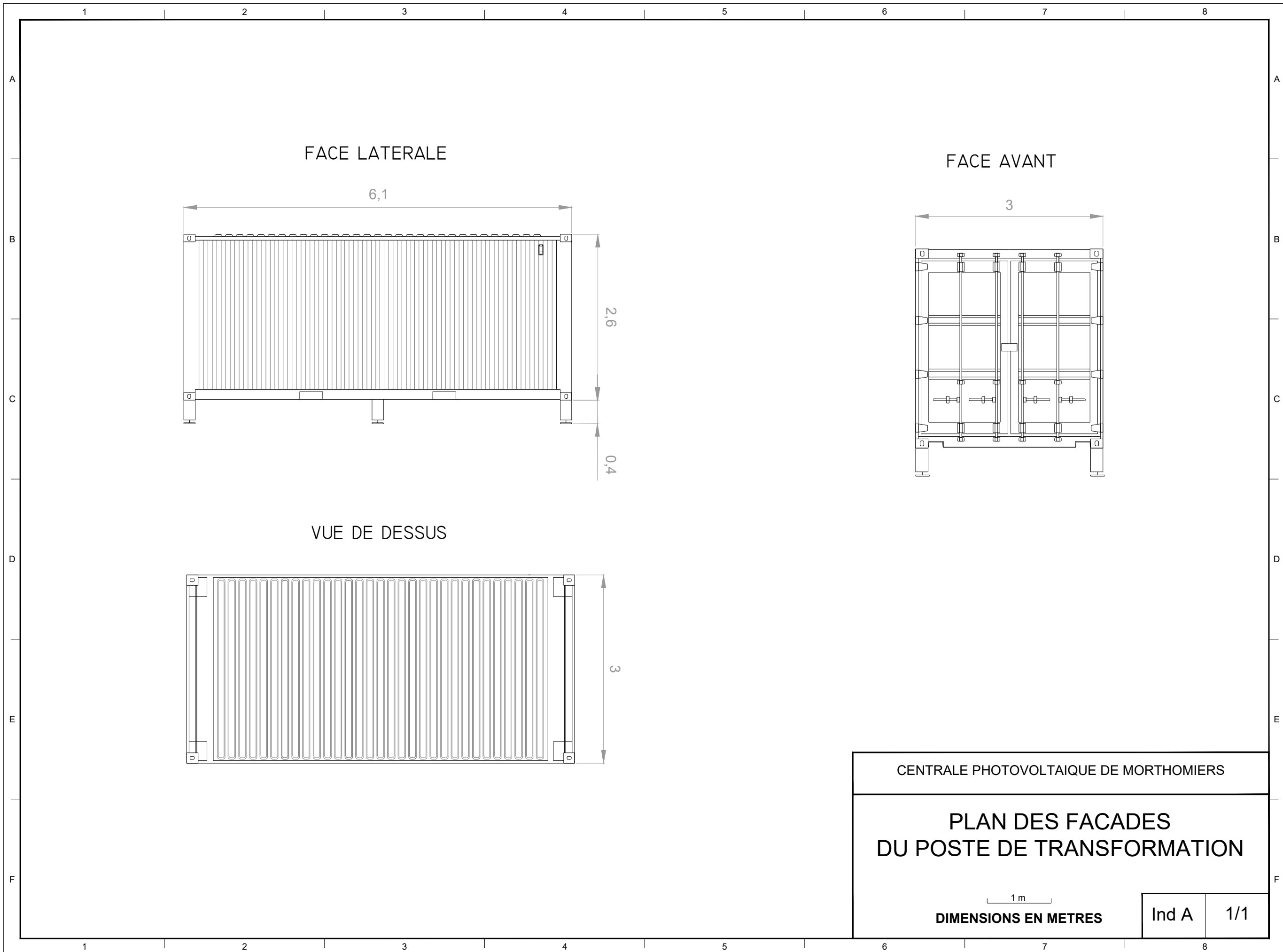

FACE LATÉRALE

FACE AVANT

VUE DE DESSUS

CENTRALE PHOTOVOLTAIQUE DE MORTHOMIERS

PLAN DES FACADES  
DU POSTE DE TRANSFORMATION

1 m  
DIMENSIONS EN METRES

Ind A

1/1

## G- INSERTION DU PROJET DANS SON ENVIRONNEMENT (PC6)

Vue de l'entrée du site au nord est



Avant projet



Après projet



Vue 4 Avant projet



Vue 4 Après projet

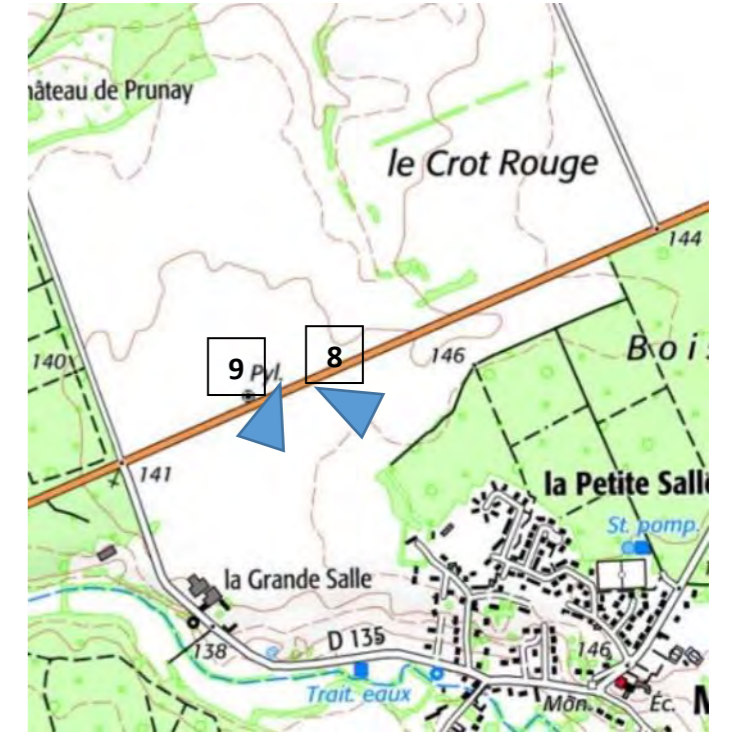

Vue 8



Vue 9



## H - INSERTION DU PROJET DANS SON ENVIRONNEMENT PROCHE (PC7)



Vue 3 Avant projet



Vue 3 Après projet

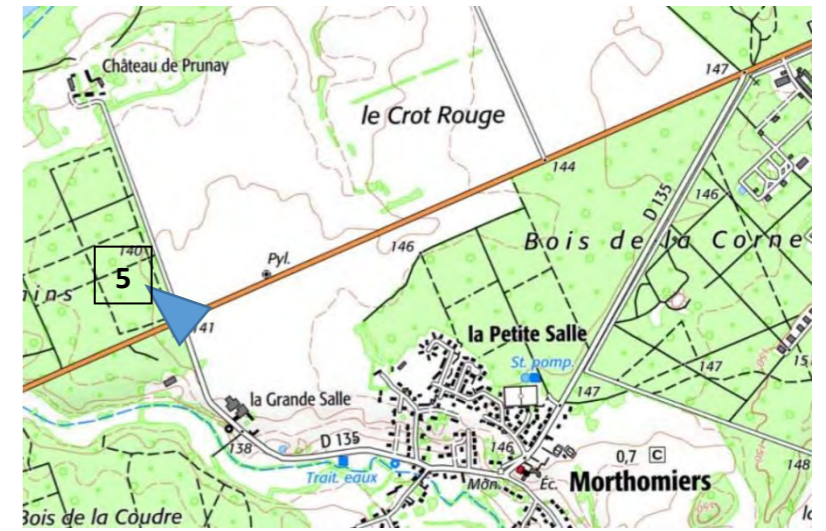

Vue 5



# I - INSERTION DU PROJET DANS SON ENVIRONNEMENT LOINTAIN (PC8)



Vue 1 Avant projet



Vue 1 Après projet



Vue 1 Après projet et traitement paysager

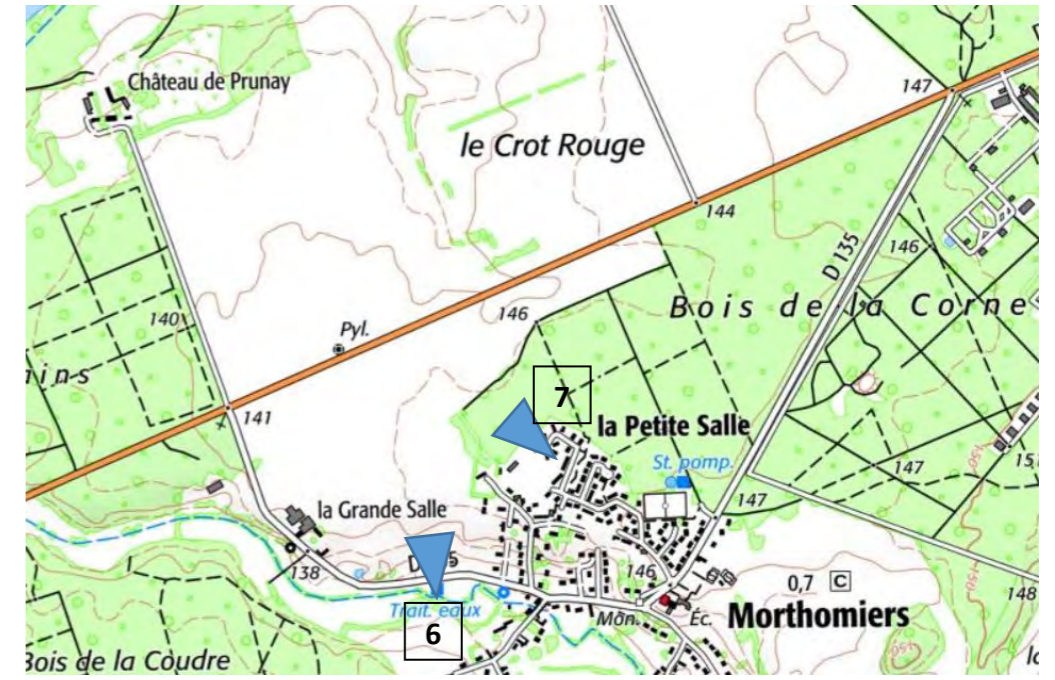

Vue 6



Vue 7

## K – ETUDE AGRONOMIQUE

## Carte des aptitudes agricoles des sols de la Communauté d'agglomération Bourges-Plus.<sup>2</sup>

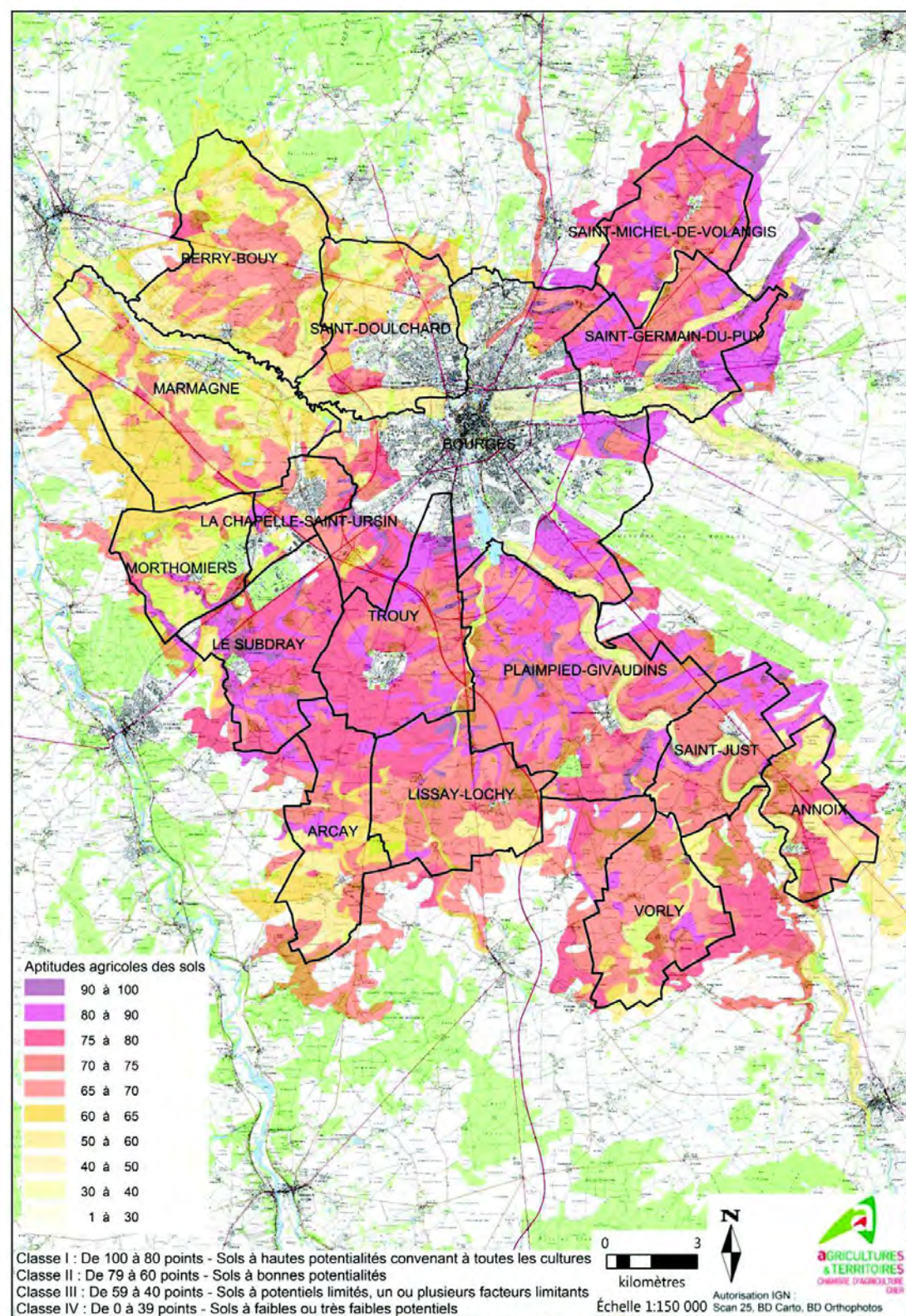

<sup>2</sup> Cette carte représente le potentiel agricole des sols. Elle est obtenue en croisant les données pédologiques, la capacité de ressuyage, la réserve utile et la texture des sols.

Le facteur limitant principal est une vitesse de ressuyage faible. Ceci s'explique par la texture argileuse lourde des sols, développés dans des matériaux lacustres peu perméables. Quand sa mise en place était possible, le réseau de drains a pu lever cette contrainte

### Morthomiers

Les sols de la commune de Morthomiers sont classés dans les catégories III et IV de l'aptitude agricole des sols. Les sols sont majoritairement sains et présentent des textures de surface argileuse ou argileuse lourde. Cependant la réserve utile en eau est faible et limite la production agricole.

### Plaimpied-Givaudins

Les sols de la commune sont classés principalement dans les catégories I et II. Le ressuyage est rapide, les textures de surface sont argileuse ou limono-argileuse. Seule la réserve utile peut s'avérer limitante dans les sols les plus superficiels.

### Saint-Doulchard

L'aptitude agricole des sols de la commune est classée en catégorie III et IV pour la grande majorité de son territoire.

Le facteur limitant principal est une vitesse de ressuyage faible. Ceci s'explique par la texture argileuse lourde des sols, développés dans des matériaux calcaires et argileux peu perméables. Quand sa mise en place était possible, le réseau de drains a pu lever cette contrainte.

### Saint-Germain-du-Puy

Mise à part la vallée de l'Yèvre et du Colin, les sols sont classés en catégorie I et II en terme d'aptitudes agricoles.

Le ressuyage est rapide, les textures de surface sont argileuse ou limono-argileuse. Seule la réserve utile peut s'avérer limitante dans les sols les plus superficiels. Les sols des vallées de l'Yèvre et du Colin sont classés en catégorie III ou IV en raison, de leur ressuyage lent.

### Saint-Just

La commune est traversée en son milieu par l'Auron. Les sols sont principalement classés en catégorie II en terme d'aptitudes agricoles.

Le ressuyage est rapide, les textures de surface sont équilibrée, argileuse ou limono-argileuse. Seule la réserve utile peut s'avérer limitante dans les sols les plus superficiels

### Saint-Michel-de-Volangis

L'aptitude agricole de l'ensemble des sols de la commune est élevée (classe I et classe II). Ceci s'explique par des textures argileuses à limono-argileuses en surface et à forte réserve utile. Le ressuyage plus lent des sols développés dans les matériaux de recouvrement n'est pas un facteur limitant à la production.

### Trouy

Les sols de Trouy se sont développés dans des matériaux similaires à ceux de Lissay-Lochy et Arcay. L'aptitude agricole de ces sols est élevée (classe I et classe II). Ceci s'explique par des textures argileuses à limono-argileuses en surface et à forte réserve utile. Le ressuyage plus lent des sols développés dans les matériaux de recouvrement n'est pas un facteur limitant à la production.

### Vorly

Les textures de surfaces des sols de la commune de Vorly sont variées : argileuse, limono-argileuse et sableuse. Cette variabilité de texture, d'intensité de stagnation d'eau et de réserve utile expliquent l'hétérogénéité des aptitudes agricoles.

Les plus faibles d'entre elles concernent les sols à matériau de recouvrement sableux sur un matériau argileux engendrant un ressuyage lent des sols.

Les plateaux limoneux présentent quant à eux une aptitude agricole moyenne à bonne

## RECONNAISSANCE DES SOLS DE L'EXPLOITATION

réalisée le 26 Octobre 1987  
=====

L'exploitation se situe au contact entre deux formations géologiques : les calcaires durs fissurés de l'Oxfordien et les calcaires lacustres massifs. Tous les sols sont argileux plus ou moins calcaires et sains, seuls les sols de la Vallée de la Margelle sont hydromorphes.

### I - LES SOLS =====

#### 1) Les sols sur calcaire Oxfordien - Série A

La texture est argileuse. La terre fine est saturée en calcaire ou légèrement calcaire. La charge en cailloux est hétérogène mais en général moyenne à élevée. Il s'agit de cailloux plats, il n'y a pas de rocher. Le substrat calcaire apparaît entre 30 et 50 cm. La réserve utile se situe entre 60 et 90/100 mm. Le sol est sain :

- \* A1 sol caillouteux
- \* A2 sol moins caillouteux

#### 2) Les sols sur calcaire lacustre - Série B

Le lacustre présente deux faciès sur l'exploitation : un calcaire dur massif, le plus répandu et un calcaire tendre, blanc, parfois pulvérulent.

A la base du lacustre le faciès est rouge, avec en théorie présence de minerai de fer. Ce niveau devrait souligner la base du lacustre au contact avec le calcaire Oxfordien.

- B1 : Sol argileux, légèrement calcaire, 30 cm de profondeur. Mais présence de rochers affleurants. La réserve utile est très faible, maximum 50/60 mm c'est un facteur limitant primordial pour ce sol qui a de bonnes propriétés physico-chimiques.
- B 2<sub>1</sub> : Sol argileux sur calcaire lacustre plus tendre, sol blanc, très calcaire.
- B2<sub>2</sub> : Sol limoneux à limono argileux, très calcaire, non caillouteux, sain sur calcaire lacustre poudreux vers 50/60 cm. Le faciès n'exclut pas les présences de passages rocheux. Réserve Utile correcte 100/120 mm.
- B3 : Sol argileux brun rouge, peu calcaire sur calcaire à 60 cm peu étendu il caractérise les bases de lacustre, sol à structure moins bien exprimée, légèrement plus massif. Réserve utile de l'ordre de 120 mm.

.../...

### 3) Sols de la Vallée - Série C

Sols alluviaux limono-argileux, hydromorphes mais perméables, l'excès d'eau est lié à la position topographique mais pas à une imperméabilité du sol.

Le sol est profond à l'aval de Morthomiers (> 120 en C1) il repose sur le calcaire jurassique vers 60 cm en C2.

Réserves utiles : 200 mm en C1  
120 minimum en C2

### II - MISE EN VALEUR =====

Hydromorphie : Zones C, il s'agit d'un engorgement par une nappe, l'aménagement d'un fossé profond doit permettre un meilleur ressuyage la pose de quelques drains permettrait un rabattement de nappe plus rapide.

Les contraintes majeures sont la réserve utile faible et la présence de rochers.

Il est illusoire de vouloir broyer les cailloux sur lacustre, il s'agit de rochers affleurants. Ces obstacles rocheux gênent également le labour, mieux serait de travailler avec des disques.

Sur Oxfordien il est préférable de broyer plutôt que de ramasser les cailloux.

La contrainte réserve utile ne peut être levée que par irrigation.

Sur lacustre il faut envisager des apports de 30 mm maximum tous les 5/6 jours.

Toutes cultures irriguées peuvent être envisagées, voir avec le technicien Agronomie.

BOURGES, le 3 Novembre 1987



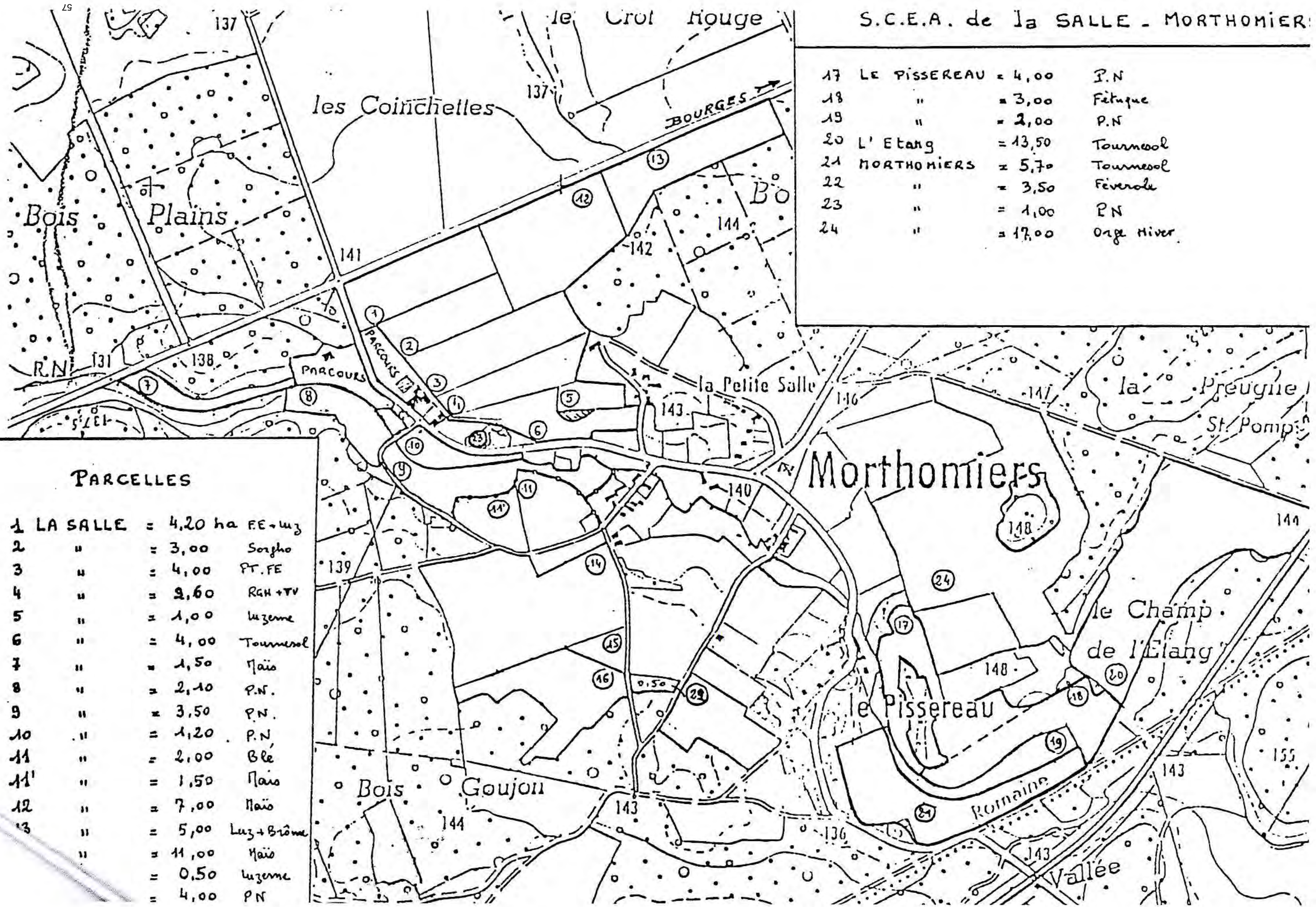

17	LE PISSEREAU	= 4,00	P.N
18	"	= 3,00	Féruque
19	"	= 2,00	P.N
20	L' Etang	= 13,50	Tourmesol
21	MORTHOMIERS	= 5,70	Tourmesol
22	"	= 3,50	Féruque
23	"	= 1,00	P.N
24	"	= 17,00	Orge Hiver

PARCELLES

1	LA SALLE	= 4,20 ha	FE + Luz
2	"	= 3,00	Sorgho
3	"	= 4,00	PT. FE
4	"	= 2,60	RGN + TV
5	"	= 1,00	luzerne
6	"	= 4,00	Tourmesol
7	"	= 1,50	Maïs
8	"	= 2,10	P.N.
9	"	= 3,50	P.N.
10	"	= 1,20	P.N.
11	"	= 2,00	Ble
11'	"	= 1,50	Maïs
12	"	= 7,00	Maïs
13	"	= 5,00	Luz + Brôme
	"	= 11,00	Maïs
	"	= 0,50	luzerne
	"	= 4,00	P.N

Coinchettes

137

Bois de la

Argile calcaire mince sur la craie (rochers)

Argile calcaire mince sur exfolien. (cailloux)

idem plus calcaire

limons argileux très calcaire

sol argileux bien rangé

sol alluviaux limons argileux hydromes

141

142

142

144

143

B<sub>1</sub>

la Grande Salle

la Petite Salle

Morthomiers

St. Pomp.

les Chau.

139

B<sub>1</sub>

A<sub>1</sub>

140

B<sub>2</sub>

B<sub>3</sub>

A<sub>1</sub> et A<sub>2</sub>  
Rau

144

le Champ  
de l'Etang

Bois

Goujon

144

143

136

A<sub>1</sub>

le Buisseau

148

B<sub>1</sub>

B<sub>2</sub>

B<sub>3</sub>

Margelle A<sub>2</sub>

Rogaine L

143

155

143

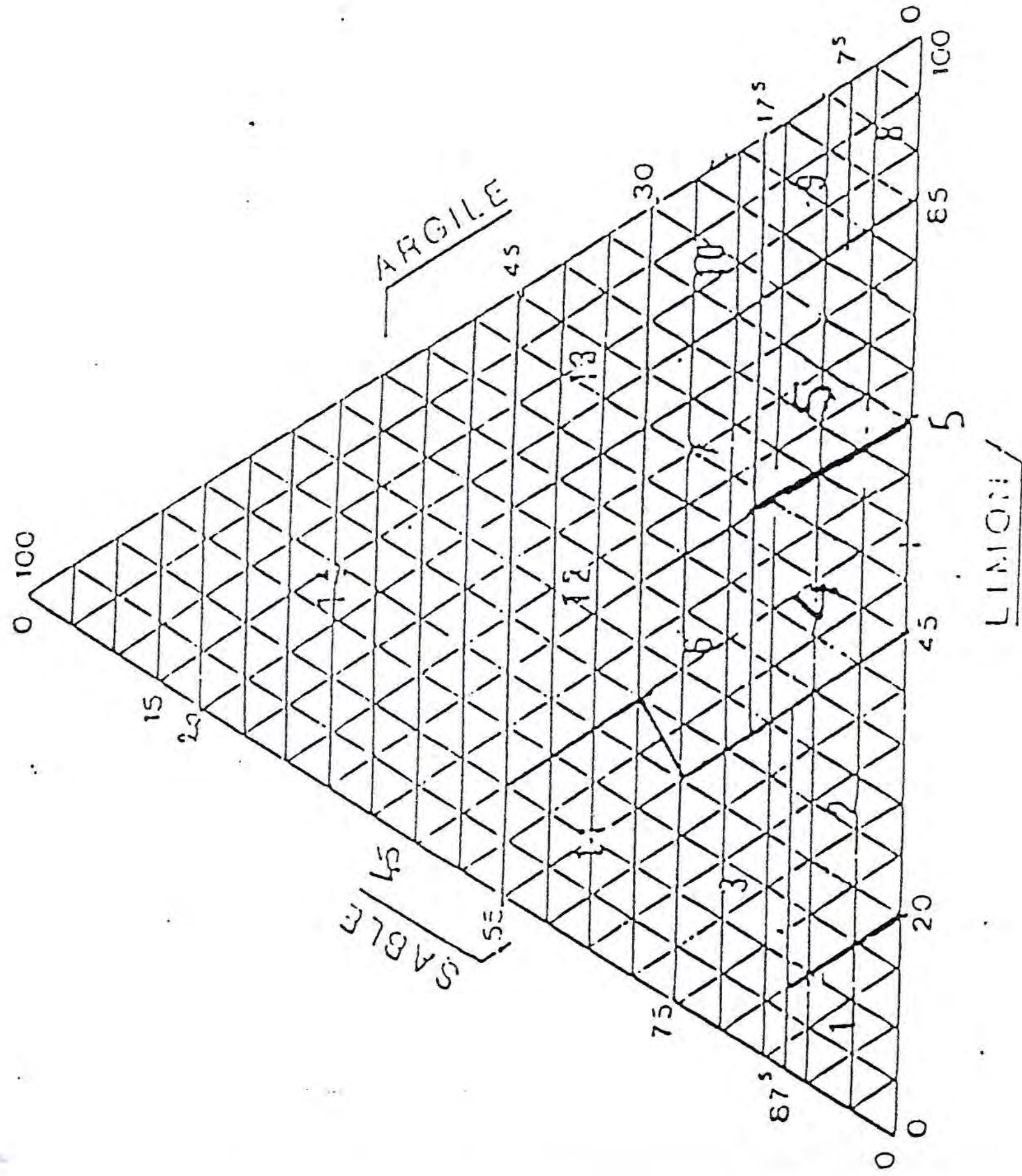

- LEGENDE -

- 1.2.3. : Sable - sable limoneux : Jaune
- 4.5.8.9. : Limon sableux. limon moyen sableux, limon léger : Vert
- 6.7 : Limon sable-argileux et limon argile-sableux : Bleu
- 10.12.13 : Limon argileux - argile - argile limoneuse : Rose
- 3.11 : Sable argileux - argile sableuse : Violet
- 1<sup>2</sup> : Argile lourde : Rouge
- Couleur à plat : Pas de contrainte
- Couleur en croissillons : 1 contrainte
- Couleur en bouchures : 2 contraintes

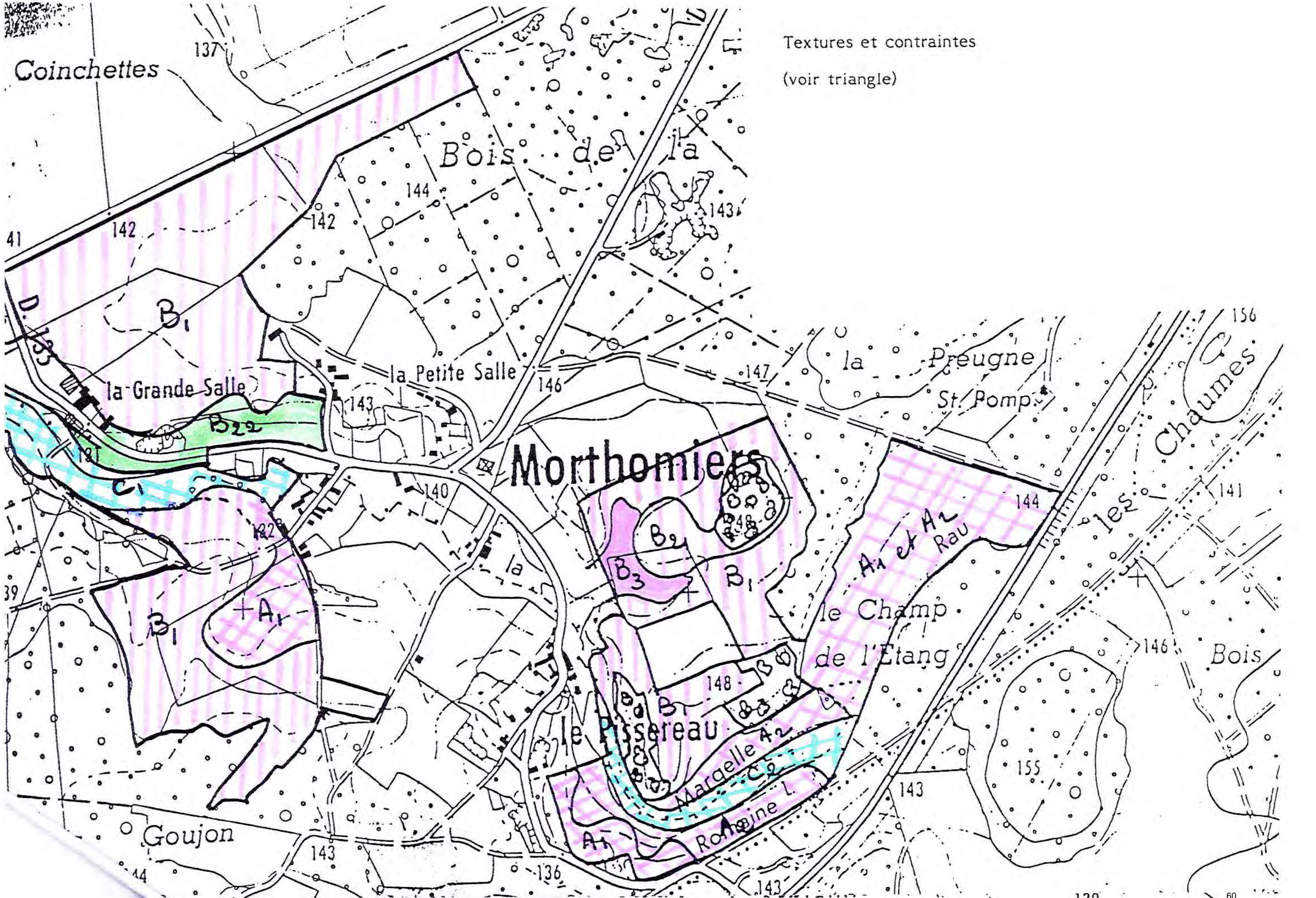

Textures et contraintes  
(voir triangle)

Coinchettes

Bois de la

la Grande Salle

la Petite Salle

Morthomiers

la Preugne  
St. Pomp.

les Chaumes

le Champ de l'Etang

Bois

Goujon

A1 et A2  
Rau

le Champ de l'Etang

Margelle A2

Romaine L.

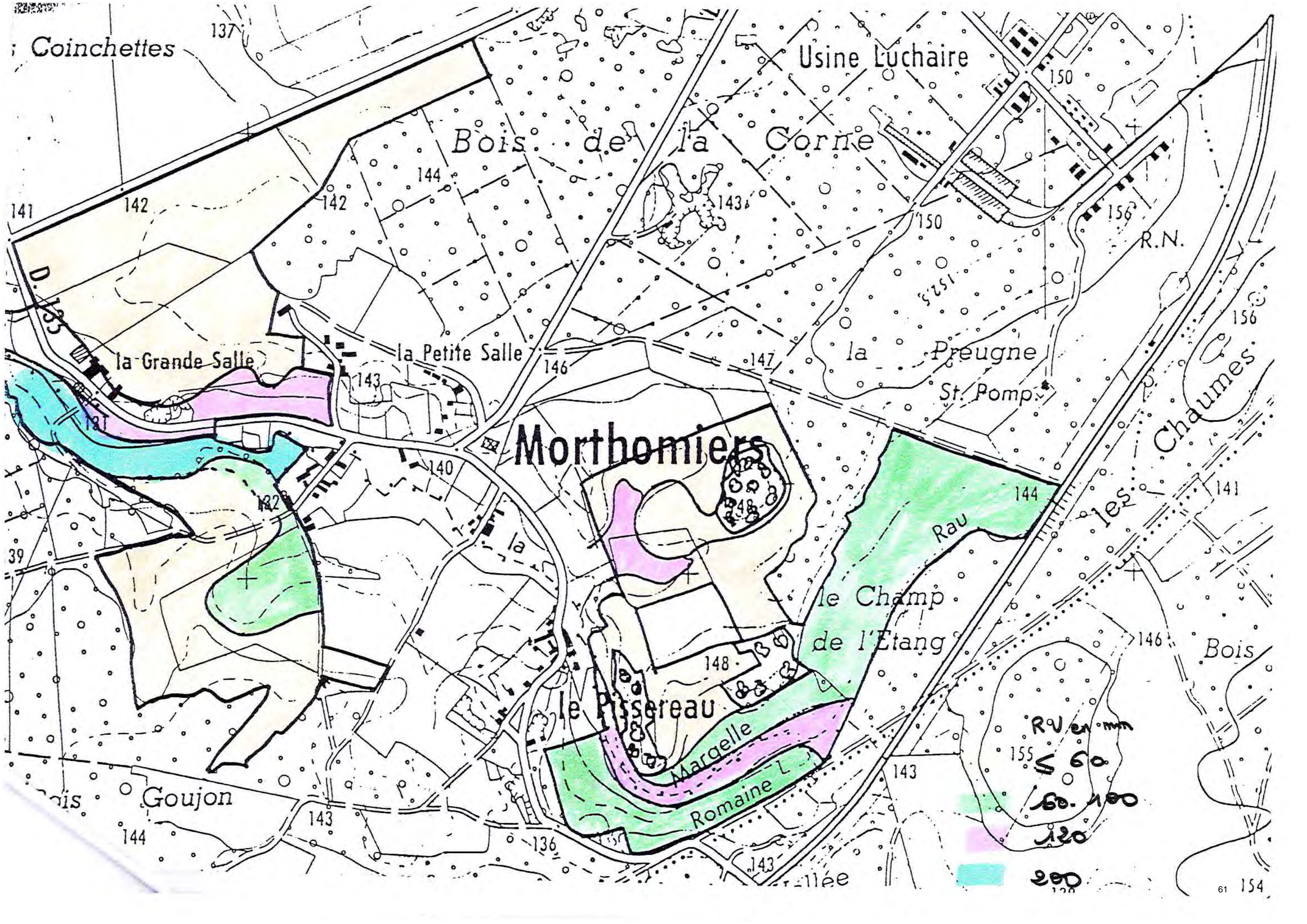

22 MARS 2022

ARRIVÉE

Agence de Bourges  
33 All. Evariste Gallois

**18000 BOURGES**

[www.jpee.fr](http://www.jpee.fr)

Interlocuteurs :

Arthur LOPEZ-DERRE

Chef de projets solaires

Tél. 06 75 28 14 38

Email : [arthur.lopez-derre@jpee.fr](mailto:arthur.lopez-derre@jpee.fr)

Monsieur le Préfet  
Préfecture du Cher  
Place Marcel Plaisant  
CS 60022  
18020 BOURGES CEDEX

Bourges, le 11/03/2022

**Objet : Projet de centrale photovoltaïque sur la commune de Morthomiers**  
**Pièce-jointe : Etude de conformité avec le PPRT**

Monsieur le Préfet,

Nous avons déposé un permis de construire (n°018 157 19 B0015) le 7 janvier 2020 pour la réalisation d'une centrale photovoltaïque au sol sur la commune de Morthomiers (18570).

Le projet sera réalisé sur une superficie totale d'environ 21 hectares, répartie sur deux parcelles (n°1 section AA et n°2 section AE) le long de la route départementale RD 16.

Une partie de la parcelle n°1 - section AA est située dans le périmètre d'application du Plan de Prévention des Risques Technologiques (PPRT) des sociétés NEXTER MUNITIONS et MBDA France, en zone d'aléa faible. La surface du projet exposée est d'environ 24590 m<sup>2</sup>, soit approximativement 10% de sa superficie totale.

Comme exigé par l'article V du règlement du PPRT des sociétés NEXTER MUNITIONS et MBDA FRANCE, nous avons réalisé une étude préalable de conformité (en annexe). Elle conclue que le projet est totalement compatible avec les prescriptions du PPRT.

L'Article V.1.2 du PPRT, "autorisations sous conditions pour les projets neufs", précise que sous réserve de respecter les règles de construction définies au chapitre VII du PPRT, sont autorisés, les équipements sans personnel destinés à la production d'énergie renouvelable (ex : cellules photovoltaïques, panneaux solaires, géothermie...).

Ainsi, conformément aux règles de construction définies au chapitre VII du PPRT, l'étude démontre que l'installation résiste aux risques auxquels elle est exposée.

Nous demandons une dérogation à l'application du PPRT conformément à l'article L515-16-1 du code de l'environnement pour permettre l'implantation de la centrale photovoltaïque au sol.

Arthur LOPEZ-DERRE  
Chef de projets solaires  
JP ENERGIE ENVIRONNEMENT  
Pour le compte de SOLEIA 51

Agence de Bourges  
33 All. Evariste Gallois

18000 BOURGES

[www.jpee.fr](http://www.jpee.fr)

Interlocuteurs :  
Arthur LOPEZ-DERRE  
Chef de projets solaires  
Tél. 06 75 28 14 38  
Email : [arthur.lopez-derre@jpee.fr](mailto:arthur.lopez-derre@jpee.fr)



Monsieur le Préfet  
Préfecture du Cher  
Place Marcel Plaisant  
CS 60022  
18020 BOURGES CEDEX

Bourges, le 03/08/2023

## Objet : Projet de centrale photovoltaïque sur la commune de Morthomiers

Monsieur le Préfet,

Le 14/03/2022 nous vous avons adressé par courrier une demande de dérogation à l'application du Plan de Prévention des Risques Technologiques (PPRT) des sociétés NEXTER MUNITIONS et MBDA France, conformément à l'article L515-16-1 du code de l'environnement pour permettre l'implantation de la centrale photovoltaïque au sol de Morthomiers PC n°018 157 19 B0015.

Nous avons depuis fait évoluer notre dossier afin que l'installation ne soit plus située dans le périmètre d'application du PPRT. Ces évolutions sont présentées dans le dossier modificatif déposé le 10/07/2023. Aussi, une dérogation à l'application du PPRT n'est plus nécessaire. Nous vous informons donc annuler notre demande.

En vous souhaitant bonne réception, je vous prie de croire, Monsieur le Préfet, à l'expression de mes salutations les plus respectueuses.

Arthur LOPEZ-DERRE  
Chef de projets solaires  
JP ENERGIE ENVIRONNEMENT  
Pour le compte de SOLEIA 51





Région *Centre-Val-de-Loire*  
Département *Cher (18)*  
Commune *Morthomiers*

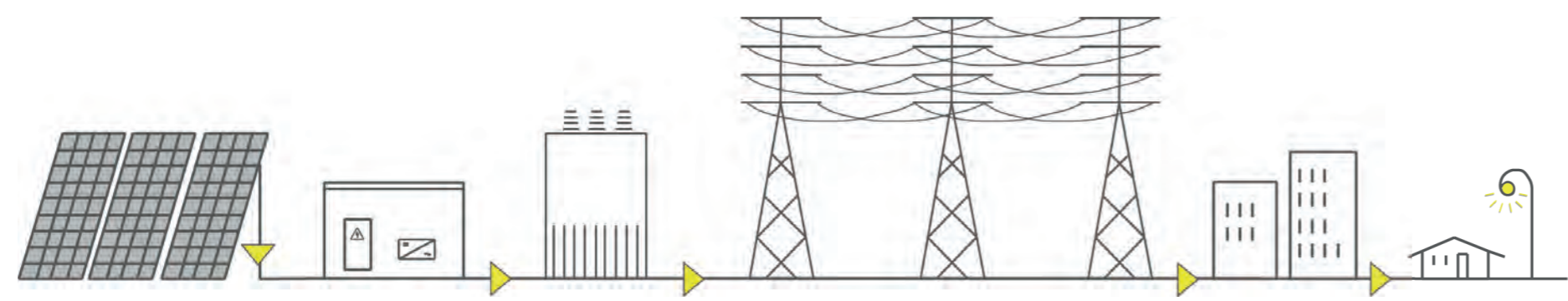

## CENTRALE PHOTOVOLTAÏQUE AU SOL DE MORTHOMIERS

**Modifications en cours d'instruction  
au PC 018 157 19 B0015**



*Maître d'ouvrage*  
SOLEIA 51  
12 rue Martin Luther King  
14280 Saint-Contest

*Assistant à maîtrise d'ouvrage*  
JP Energie Environnement  
12 rue Martin Luther King  
14280 Saint-Contest

*Architecte DLPG*  
Atelier Émilie Dupuy  
18 route de Pont Caffino  
44120 Vertou

*Contact*  
Arthur LOPEZ-DERRÉ  
arthur.lopez-derre@jpee.fr  
06.75.28.14.38



# Sommaire

## Formulaires et autorisations

Récépissé de dépôt du permis de construire n°PC 018 157 19 B0015  
Cerfa 13409\*11 modifié

## Plans de masse des constructions (PC2)

Plan initial général de l'installation  
Plan de modification général de l'installation  
Plans de modification détaillés des constructions

## Notice descriptive modifiée de la centrale photovoltaïque (PC4)

# Préambule

Dans le cadre du projet de centrale photovoltaïque au sol au lieu-dit Bois des Cheminées à Morthomiers (18570), un permis de construire n°PC 018 157 19 B0015 a été déposé par la SAS SOLEIA 51 le 17 décembre 2019.

Une partie de la zone du projet est concernée par le plan de prévention des risques technologiques (PPRT) autour des établissements MBDA France au Subdray et NEXTER Munitions à la Chapelle-Saint-Ursin. Des compléments au projet initial sont apportés pour laisser libre de toute installation la zone identifiée à enjeux

## Formulaire et autorisation

Récépissé de dépôt n°PC 018 157 19 B0015

Cerfa 13409\*11 modifié



## Récépissé de dépôt d'une demande de permis de construire ou de permis d'aménager

Madame, Monsieur,

Vous avez déposé une demande de permis de construire ou d'aménager. Le délai d'instruction de votre dossier est de TROIS MOIS et, si vous ne recevez pas de courrier de l'administration dans ce délai, vous bénéficierez d'un permis tacite.

- Toutefois, dans le mois qui suit le dépôt de votre dossier, l'administration peut vous écrire :
  - soit pour vous avertir qu'un autre délai est applicable, lorsque le code de l'urbanisme l'a prévu pour permettre les consultations nécessaires (si votre projet nécessite la consultation d'autres services...);
  - soit pour vous indiquer qu'il manque une ou plusieurs pièces à votre dossier;
  - soit pour vous informer que votre projet correspond à un des cas où un permis tacite n'est pas possible.
- Si vous recevez une telle lettre avant la fin du premier mois, celle-ci remplacera le présent récépissé.
- Si vous n'avez rien reçu à la fin du premier mois suivant le dépôt, le délai de trois mois ne pourra plus être modifié. Si aucun courrier de l'administration ne vous est parvenu à l'issue de ce délai de trois mois, vous pourrez commencer les travaux<sup>1</sup> après avoir :
  - adressé au maire, en trois exemplaires, une déclaration d'ouverture de chantier (vous trouverez un modèle de déclaration CERFA n° 13407 à la mairie ou sur le site officiel de l'administration française : <http://www.service-public.fr>);
  - affiché sur le terrain ce récépissé sur lequel la mairie a mis son cachet pour attester la date de dépôt;
  - installé sur le terrain, pendant toute la durée du chantier, un panneau visible de la voie publique décrivant le projet. Vous trouverez le modèle de panneau à la mairie, sur le site officiel de l'administration française : <http://www.service-public.fr>, ainsi que dans la plupart des magasins de matériaux.
- Attention : le permis n'est définitif qu'en l'absence de recours ou de retrait :
  - dans le délai de deux mois à compter de son affichage sur le terrain, sa légalité peut être contestée par un tiers. Dans ce cas, l'auteur du recours est tenu de vous en informer au plus tard quinze jours après le dépôt du recours.
  - dans le délai de trois mois après la date du permis, l'autorité compétente peut le retirer, si elle l'estime illégal. Elle est tenue de vous en informer préalablement et de vous permettre de répondre à ses observations.

1 Certains travaux ne peuvent pas être commencés dès la délivrance du permis et doivent être différés : c'est le cas des travaux situés dans un site classé, des transformations de logements en un autre usage dans les communes de plus de 200 000 habitants et dans les départements de Paris, des Hauts-de-Seine, de la Seine-Saint-Denis et du Val-de-Marne, ou des installations classées pour la protection de l'environnement. Vous pouvez vérifier auprès de la mairie que votre projet n'entre pas dans ces cas.

(à remplir par la mairie)

Le projet ayant fait l'objet d'une demande de permis n° PC0181571980015,  
déposée à la mairie le : 17 12 2019  
par : Soleia 51

fera l'objet d'un permis tacite<sup>2</sup> à défaut de réponse de l'administration trois mois après cette date. Les travaux pourront alors être exécutés après affichage sur le terrain du présent récépissé et d'un panneau décrivant le projet conforme au modèle réglementaire.

Cachet de la mairie :



2 Le maire ou le préfet en délivre certificat sur simple demande.

Délais et voies de recours : Le permis peut faire l'objet d'un recours gracieux ou d'un recours contentieux dans un délai de deux mois à compter du premier jour d'une période continue de deux mois d'affichage sur le terrain d'un panneau décrivant le projet et visible de la voie publique (article R. 600-2 du code de l'urbanisme).

L'auteur du recours est tenu, à peine d'irrecevabilité, de notifier copie de celui-ci à l'auteur de la décision et au titulaire de l'autorisation (article R. 600-1 du code de l'urbanisme).

Le permis est délivré sous réserve du droit des tiers : Il vérifie la conformité du projet aux règles et servitudes d'urbanisme. Il ne vérifie pas si le projet respecte les autres réglementations et les règles de droit privé. Toute personne s'estimant lésée par la méconnaissance du droit de propriété ou d'autres dispositions de droit privé peut donc faire valoir ses droits en saisissant les tribunaux civils, même si le permis de construire respecte les règles d'urbanisme.



## Récépissé de dépôt d'une demande de permis de construire ou de permis d'aménager\*

Madame, Monsieur,

Vous avez déposé une demande de permis de construire ou d'aménager. **Le délai d'instruction de votre dossier est de TROIS MOIS** et, si vous ne recevez pas de réponse de l'administration dans ce délai, vous bénéficierez d'un permis tacite.

→ **Toutefois, dans le mois qui suit le dépôt de votre dossier, l'administration peut vous contacter :**

- soit pour vous avertir qu'un autre délai est applicable, lorsque le code de l'urbanisme l'a prévu pour permettre les consultations nécessaires (si votre projet nécessite la consultation d'autres services...);
- soit pour vous indiquer qu'il manque une ou plusieurs pièces à votre dossier;
- soit pour vous informer que votre projet correspond à un des cas où un permis tacite n'est pas possible.

→ **Si vous recevez une telle correspondance avant la fin du premier mois, celle-ci remplacera le présent récépissé.**

→ **Si vous n'avez rien reçu à la fin du premier mois suivant le dépôt, le délai de trois mois ne pourra plus être modifié. Si aucune réponse de l'administration ne vous est parvenue à l'issue de ce délai de trois mois, vous pourrez commencer les travaux<sup>[1]</sup> après avoir :**

- adressé au maire, par voie papier (en trois exemplaires) ou par voie électronique, une déclaration d'ouverture

- de chantier (vous trouverez un modèle de déclaration CERFA n° 13407 à la mairie ou sur le site officiel de l'administration française : <http://www.service-public.fr>);
- affiché sur le terrain ce récépissé pour attester la date de dépôt;
- installé sur le terrain, pendant toute la durée du chantier, un panneau visible de la voie publique décrivant le projet.

Vous trouverez le modèle de panneau à la mairie, sur le site officiel de l'administration française : <http://www.service-public.fr> ainsi que dans la plupart des magasins de matériaux.

**⚠ Le permis n'est définitif qu'en l'absence de recours ou de retrait :**

- dans le délai de deux mois à compter de son affichage sur le terrain, sa légalité peut être contestée par un tiers. Dans ce cas, l'auteur du recours est tenu de vous en informer au plus tard quinze jours après le dépôt du recours.
- dans le délai de trois mois après la date du permis, l'autorité compétente peut le retirer, si elle l'estime illégal, excepté dans le cas évoqué à l'article 222 de la loi n° 2018-1021 du 23 novembre 2018 portant évolution du logement, de l'aménagement et du numérique. Elle est tenue de vous en informer préalablement et de vous permettre de répondre à ses observations.

\* Dans le cadre d'une saisine par voie électronique, le récépissé est constitué par un accusé de réception électronique.

[1] Certains travaux ne peuvent pas être commencés dès la délivrance du permis et doivent être différés : c'est le cas des travaux situés dans un site classé, des transformations de logements en un autre usage dans les communes de plus de 200 000 habitants et dans les départements de Paris, des Hauts-de-Seine, de la Seine-Saint-Denis et du Val-de-Marne, ou des installations classées pour la protection de l'environnement. Vous pouvez vérifier auprès de la mairie que votre projet n'entre pas dans ces cas.

**Cadre réservé à la mairie**

Le projet ayant fait l'objet d'une demande de permis \_\_\_\_\_,  
 déposée à la mairie le \_\_\_\_/\_\_\_\_/\_\_\_\_,  
 par : \_\_\_\_\_,  
 fera l'objet d'un permis tacite<sup>[2]</sup> à défaut de réponse de l'administration trois  
 mois après cette date. Les travaux pourront alors être exécutés après affichage  
 sur le terrain du présent récépissé et d'un panneau décrivant le projet conforme  
 au modèle réglementaire.

Cachet de la mairie

## Délais et voies de recours

Le permis peut faire l'objet d'un recours administratif ou d'un recours contentieux dans un délai de deux mois à compter du premier jour d'une période continue de deux mois d'affichage sur le terrain d'un panneau décrivant le projet et visible de la voie publique (article R. 600-2 du code de l'urbanisme). L'auteur du recours est tenu, à peine d'irrecevabilité, de notifier copie de celui-ci à l'auteur de la décision et au titulaire de l'autorisation (article R. 600-1 du code de l'urbanisme).

Le permis est délivré sous réserve du droit des tiers : il vérifie la conformité du projet aux règles et servitudes d'urbanisme. Il ne vérifie pas si le projet respecte les autres réglementations et les règles de droit privé. Toute personne s'estimant lésée par la méconnaissance du droit de propriété ou d'autres dispositions de droit privé peut donc faire valoir ses droits en saisissant les tribunaux civils, même si le permis de construire respecte les règles d'urbanisme.

## Demande de Permis d'aménager comprenant ou non des constructions et/ou des démolitions

## Permis de construire comprenant ou non des démolitions

Ce document est émis par le ministère en charge de l'urbanisme.

**Pour les demandes de permis de construire de maisons individuelles et de leurs annexes, vous pouvez utiliser le formulaire spécifique cerfa n° 13406**

- i Depuis le 1<sup>er</sup> janvier 2022, vous pouvez déposer votre demande par voie dématérialisée selon les modalités définies par la commune compétente pour la recevoir.
- i Depuis le 1<sup>er</sup> septembre 2022, de nouvelles modalités de gestion des taxes d'urbanisme sont applicables. Sauf cas particuliers, pour toute demande d'autorisation d'urbanisme déposée à compter de cette date, une déclaration devra être effectuée auprès des services fiscaux, dans les 90 jours suivant l'achèvement de la construction (au sens de l'article 1406 du CGI), sur l'espace sécurisé du site [www.impots.gouv.fr](http://www.impots.gouv.fr) via le service « Gérer mes biens ». **Ce formulaire peut se remplir facilement sur ordinateur avec un lecteur pdf.**

### Vous devez utiliser ce formulaire si :

- vous réalisez un aménagement (lotissement, camping, aire de stationnement, parc d'attraction, terrain de sports ou loisirs...).
- vous réalisez une nouvelle construction.
- vous effectuez des travaux sur une construction existante.
- votre projet comprend des démolitions.
- votre projet nécessite une autorisation d'exploitation commerciale.

Pour savoir précisément à quelle(s) formalité(s) est soumis votre projet, vous pouvez vous reporter à la notice explicative ou vous renseigner auprès de la mairie du lieu de votre projet ou vous rendre sur le service en ligne Assistance aux demandes d'autorisations d'urbanisme (AD'AU) disponible sur [www.service-public.fr](http://www.service-public.fr)

**Cadre réservé à la mairie du lieu du projet**

\_\_\_\_/\_\_\_\_/\_\_\_\_

PC ou PA    Dpt    Commune    Année    N° de dossier

**La présente déclaration a été reçue à la mairie**

le \_\_\_\_/\_\_\_\_/\_\_\_\_

Cachet de la mairie et signature du receveur

**Dossier transmis :**

- à l'Architecte des Bâtiments de France
- au Directeur du Parc National
- au Secrétariat de la Commission Départementale d'Aménagement Commercial
- au Secrétariat de la Commission Nationale d'Aménagement Commercial

## 1 Identité du demandeur<sup>[1]</sup>

i Le demandeur indiqué dans le cadre ci-dessous sera le titulaire de la future autorisation et le redevable des taxes d'urbanisme. Dans le cas de demandeurs multiples, chacun des demandeurs, à partir deuxième, doit remplir la fiche complémentaire « Autres demandeurs ». Les décisions prises par l'administration seront notifiées au demandeur indiqué ci-dessous. Une copie sera adressée aux autres demandeurs, qui seront co-titulaires de l'autorisation et solidairement responsables du paiement des taxes.

[2] Le maire ou le préfet en délivre certificat sur simple demande.

**1.1 Vous êtes un particulier** Madame  MonsieurNom  Prénom Date et lieu de naissance : Date : / /    Commune : Département :  Pays : **1.2 Vous êtes une personne morale**Dénomination  Raison sociale   
SOLEIA 51 SOLEIA 51N° SIRET  Type de société (SA, SCI...)   
8 5 1 1 5 3 9 3 2 0 0 0 1 3 SASReprésentant de la personne morale :  Madame  MonsieurNom  Prénom   
NASS Xavier**2 Coordonnées du demandeur**

Adresse : Numéro : 12 Voie : rue Martin Luther King

Lieu-dit : 

Localité : SAINT-CONTEST

Code postal : 1 4 2 8 0 BP :   Cedex :  Téléphone : 0 2 3 1 4 3 7 0 0 0 Indicatif pour le pays étranger :    Adresse électronique :   
solaire @jpee.fr

Si le demandeur habite à l'étranger :

Pays :  Division territoriale :  J'accepte de recevoir à l'adresse électronique communiquée les réponses de l'administration et notamment par lettre recommandée électronique ou par un autre procédé électronique équivalent les documents habituellement notifiés par lettre recommandée avec accusé de réception. Elles feront l'objet d'un traitement de données dans le cadre de cette demande.**2Bis Identité et coordonnées d'une personne autre que le(s) demandeur(s)<sup>[2]</sup>** Si vous souhaitez que les réponses de l'administration (autres que les décisions) soient adressées à une autre personne, veuillez préciser son nom et ses coordonnées.Pour un particulier :  Madame  MonsieurNom  Prénom   
LOPEZ-DERRÉ Arthur

Pour une personne morale :

Dénomination  Raison sociale N° SIRET  Type de société (SA, SCI...) Représentant de la personne morale :  Madame  MonsieurNom  Prénom 

[2] J'ai pris bonne note que ces informations doivent être communiquées avec l'accord de la personne concernée. Elles feront l'objet d'un traitement de données dans le cadre de cette demande.

Adresse : Numéro : 33 Voie : allée Evariste Galois

Lieu-dit : 

Localité : BOURGES

Code postal : 1 8 0 0 0    Cedex :  

Si cette personne habite à l'étranger :

Pays :  Division territoriale : Téléphone : 0 6 7 5 2 8 1 4 3 8 Indicatif pour le pays étranger    Adresse électronique :   
solaire @jpee.fr**3 Le terrain****3.1 Localisation du (ou des) terrain(s)** Les informations et plans (voir liste des pièces jointes) que vous fournissez doivent permettre à l'administration de localiser précisément le (ou les) terrain(s) concerné(s) par votre projet.

Le terrain est constitué de l'ensemble des parcelles cadastrales d'un seul tenant appartenant à un même propriétaire.

Adresse du (ou des) terrain(s)

Numéro :  Voie : 

Lieu-dit : Bois des Cheminées

Localité : MORTHOMIERS

Code postal : 1 8 5 7 0

Références cadastrales :

 Si votre projet porte sur plusieurs parcelles cadastrales, veuillez renseigner la fiche complémentaire page 12.Préfixe :   Section :   Numéro :     Superficie de la parcelle cadastrale (en) m **3.2 Situation juridique du terrain** Ces données, qui sont facultatives, peuvent toutefois vous permettre de faire valoir des droits à construire ou de bénéficier d'impositions plus favorables.Êtes-vous titulaire d'un certificat d'urbanisme pour ce terrain  Oui  Non  Je ne sais pasLe terrain est-il situé dans un lotissement ?  Oui  Non  Je ne sais pasLe terrain est-il situé dans une Zone d'Aménagement Concerté (Z.A.C.) ?  Oui  Non  Je ne sais pasLe terrain fait-il partie d'un remembrement urbain (Association Foncière Urbain) ?  Oui  Non  Je ne sais pas

Le terrain est-il situé dans un périmètre ayant fait l'objet d'une convention

de Projet Urbain Partenarial (P.U.P.) ?  Oui  Non  Je ne sais pasLe projet est-il situé dans le périmètre d'une Opération d'Intérêt National (O.I.N.) ?  Oui  Non  Je ne sais pas

Si votre terrain est concerné par l'un des cas ci-dessus, veuillez préciser, si vous les connaissez, les dates de décision ou d'autorisation, les numéros et les dénominations

## 4 À remplir pour une demande concernant un projet d'aménagement

 Si votre projet ne comporte pas d'aménagements, portez-vous directement au cadre 5 (projet de construction).

### 4.1 Nature des travaux, installations ou aménagements envisagés quel que soit le secteur de la commune

 Cochez la ou les cases correspondantes.

- |  |  |
|--|--|
| <input type="checkbox"/> Lotissement   | <input type="checkbox"/> Aires de stationnement ouvertes au public, dépôts de véhicules et garages collectifs de caravanes ou de résidences mobiles de loisirs |
| <input type="checkbox"/> Remembrement réalisé par une association foncière urbaine libre   | <input type="checkbox"/> Travaux d'affouillements ou d'exhaussements du sol :  |
| <input type="checkbox"/> Terrain de camping  | • Contenance (nombre d'unités) : <input type="text"/>  |
| <input type="checkbox"/> Parc résidentiel de loisirs ou village de vacances  | • Superficie en m <sup>2</sup> : <input type="text"/>  |
| <input type="checkbox"/> Aménagement d'un terrain pour la pratique de sports ou de loisirs motorisés   | • Profondeur (pour les affouillements) : <input type="text"/>  |
| <input type="checkbox"/> Aménagement d'un parc d'attraction ou d'une aire de jeux et de sports   | • Hauteur (pour les exhaussements) : <input type="text"/>  |
| <input type="checkbox"/> Aménagement d'un golf   |  |
| <input type="checkbox"/> Aménagement d'un terrain pour au moins 2 résidences démontables, créant une surface de plancher totale supérieure à 40 m <sup>2</sup> , constituant l'habitat permanent de leurs utilisateurs |  |
| <input type="checkbox"/> Aménagement d'une aire d'accueil ou d'un terrain familial des gens du voyage recevant dans de deux résidences mobiles   |  |

#### Dans les secteurs protégés

##### Aménagement situé dans un espace remarquable ou milieu du littoral identifié dans un document d'urbanisme comme devant être protégé<sup>[4]</sup> :

- Chemin piétonnier ou objet mobilier destiné à l'accueil ou à l'information du public, lorsqu'ils sont nécessaires à la gestion ou à l'ouverture au public de ces espaces ou milieux
- Aménagement nécessaire à l'exercice des activités agricoles, de pêche et de culture marine ou lacustres, conchylicoles, pastorales et forestières

Courte description de votre projet ou de vos travaux :

Superficie du (ou des) terrain(s) à aménager (en) m<sup>2</sup> :

[4] En cas de besoin, vous pouvez vous renseigner auprès de la mairie.

Si les travaux sont réalisés par tranches, veuillez en préciser le nombre et leur contenu :

### 4.2 À remplir pour une demande concernant un lotissement

Nombre maximum de lots projetés :  Surface de plancher maximale envisagée (en m<sup>2</sup>) :

#### Comment la constructibilité globale sera-t-elle répartie ?

- Par application du coefficient d'occupation du sol (COS) à chaque lot
- La constructibilité sera déterminée à la vente (ou à la location) de chaque lot. Dans ce cas, le lotisseur devra fournir un certificat aux constructeurs.
- Conformément aux plans ou tableaux joints à la présente demande

Le projet fait-il l'objet d'une demande de travaux définition différés ?  Oui  Non

Si oui, quelle garantie sera utilisée ?

- Consignation en compte bloqué ou  Garantie financière d'achèvement des travaux

Le projet fait-il l'objet d'une demande de vente ou location de lots par anticipation ?  Oui  Non

### 4.3 À remplir pour l'aménagement d'un camping ou d'un autre terrain aménagé en vue de l'hébergement touristique

Nombre maximum d'emplacements réservés aux tentes, caravanes ou résidences mobiles

de loisirs :

Nombre maximal de personnes accueillies :

#### Implantation d'habitations légères de loisirs (HLL)

Nombre d'emplacements réservés aux HLL :

Surface de plancher prévue, réservée aux HLL (m<sup>2</sup>) :

Lorsque le terrain est destiné à une exploitation saisonnière, veuillez préciser la (ou les) période(s) d'exploitation :

Agrandissement ou réaménagement d'une structure existante ?  Oui  Non

Si oui, joindre un plan indiquant l'état actuel et les aménagements

## 5 À remplir pour une demande comprenant un projet de construction

### 5.1 Architecte

Vous avez eu recours à un architecte<sup>[5]</sup> : Oui  Non

Si oui, vous devez compléter les informations ci-dessous :

Nom de l'architecte : DUPUY Prénom : Emilie

Numéro : 18 Voie : Route de Pont Caffino

Lieu-dit :

Localité : VERTOU

Code postal : 4 4 1 2 0 BP : Cedex :

N° de récépissé de déclaration à l'ordre des architectes : S15207

Conseil Régional de : PAYS DE LA LOIRE

Téléphone : 0 9 8 1 0 3 3 1 8 8 ou Télécopie : ou

Adresse électronique : emiliedupuy@yahoo.fr

Si vous n'avez pas eu recours à un architecte (ou un agréé en architecture), veuillez cocher la case ci-dessous<sup>[6]</sup> :

Je déclare sur l'honneur que mon projet entre dans l'une des situations pour lesquelles le recours à l'architecte n'est pas obligatoire.

### 5.2 Nature du projet envisagé

Nouvelle construction  Travaux sur construction existante  
 Le terrain doit être divisé en propriété ou en jouissance avant l'achèvement de la (ou des) construction(s)

Courte description de votre projet ou de vos travaux :

Centrale photovoltaïque au sol composée de panneaux photovoltaïques et de leurs structures support, de trois postes de livraison, de neuf postes de transformation et de ses équipements annexes (pistes, clôtures, etc.).

Des compléments au projet initial sont apportés pour laisser libre de toute installation la zone identifiée à enjeux dans le PPRT. Les modifications du projet initial sont mineures de par leurs caractéristiques et leur objet. Toutes les modifications concernent des révisions à la baisse, aucun équipement n'est ajouté.

Surface au sol couverte par les modules initialement prévue : 120 000 m<sup>2</sup>

Surface revue à la baisse: 104 426 m<sup>2</sup>.

Si votre projet nécessite une puissance électrique supérieure à 12 kVA monophasé (ou 36 kVA triphasé),

indiquez la puissance électrique nécessaire à votre projet :

Si votre projet est un ouvrage de production d'électricité à partir de l'énergie solaire installé sur le sol, indiquez sa

puissance crête kW et la destination principale de l'énergie produite :

[5] Lorsque le recours à l'architecte est obligatoire pour établir le projet architectural faisant l'objet de la demande, celui-ci doit comporter la signature de tous les architectes qui ont contribué à son élaboration (loi n° 77-2 du 3 janvier 1977 sur l'architecture).

[6] Vous pouvez vous dispenser du recours à un architecte (ou un agréé en architecture) si vous êtes un particulier ou une exploitation agricole à responsabilité limitée à associé unique et que vous déclarez vouloir édifier ou modifier pour vous-même :

– Une construction à usage autre qu'agricole qui n'excède pas 150 m<sup>2</sup> de surface de plancher ;

– Une extension de construction à usage autre qu'agricole si cette extension n'a pas pour effet de porter l'ensemble après travaux au-delà de 150 m<sup>2</sup> de surface de plancher ;

– Une construction à usage agricole dont la surface de plancher et l'emprise au sol n'excèdent pas 800 m<sup>2</sup> ;

– Des serres de production dont le pied-droit a une hauteur inférieure à 4 mètres et dont la surface de plancher et l'emprise au sol n'excèdent pas 2000 m<sup>2</sup>.

### 5.3 Informations complémentaires

• Nombre total de logements créés : ont individuels ont collectifs

• Répartition du nombre total de logements créés par type de financement :

Logement Locatif Social Accession Sociale (hors prêt à taux zéro) Prêt à taux zéro

Autres financements :

• Mode d'utilisation principale des logements :

Occupation personnelle (particulier) ou en compte propre (personne morale)  Vente  Location

S'il s'agit d'une occupation personnelle, veuillez préciser :

Résidence principale  Résidence secondaire

Si le projet porte sur une annexe à l'habitation, veuillez préciser :

Piscine  Garage  Véranda  Abri de jardin

Autres annexes à l'habitation :

Si le projet est un foyer ou une résidence, à quel titre :

Résidence pour personnes âgées  Résidence pour étudiants  Résidence de tourisme

Résidence hôtelière à vocation sociale  Résidence sociale  Résidence pour personnes handicapées

Autres, précisez :

• Nombre de chambres créées en foyer ou dans un hébergement autre type :

• Répartition du nombre de logements créés selon le nombre de pièces : 1 pièce 2 pièces 3 pièces 4 pièces 5 pièces 6 pièces et plus

• Le nombre de niveaux du bâtiment le plus élevé : au-dessus du sol et au-dessous du sol

• Indiquez si vos travaux comprennent notamment :

Extension  Surélévation  Création de niveaux supplémentaires

• Information sur la destination des constructions futures en cas de réalisation au bénéfice d'un service public ou d'intérêt collectif :

Transport  Enseignement et recherche  Action sociale  
 Ouvrage spécial  Santé  Culture et loisir

### 5.4 Construction périodiquement démontée et ré-installée

Période(s) de l'année durant laquelle (lesquelles) la construction doit être démontée :

## 5.5 Destination des constructions et tableau des surfaces

① Uniquement à remplir si votre projet de construction est situé dans une commune couverte par un plan local d'urbanisme ou un document en tenant lieu appliquant l'article R.1423-9 du code de l'urbanisme dans sa rédaction antérieure au 1<sup>er</sup> janvier 2016.

Surfaces de plancher<sup>[7]</sup> en m<sup>2</sup>

Destinations	Surface existante avant travaux (A)	Surface créée <sup>[8]</sup> (B)	Surface créée par changement de destination <sup>[9]</sup> (C)	Surface supprimée <sup>[10]</sup> (D)	Surface supprimée par changement de destination <sup>[9]</sup> (E)	Surface totale = (A) + (B) + (C) - (D) - (E)
Habitation						
Hébergement hôtelier						
Bureaux						
Commerce						
Artisanat <sup>[11]</sup>						
Industrie						
Exploitation agricole ou forestière						
Entrepôt						
Service public ou d'intérêt collectif						
<b>Surfaces totales (m<sup>2</sup>)</b>						

[7] Vous pouvez vous aider de la fiche d'aide pour le calcul des surfaces. La surface de plancher d'une construction est égale à la somme des surfaces de plancher closes et couvertes, sous une hauteur de plafond supérieure à 1,80 m, calculée à partir du nu intérieur des façades, après déduction, sous certaines conditions, des vides et des trémies, des aires de stationnement, des caves ou celliers, des combles et des locaux techniques ainsi que, dans les immeubles collectifs, une part forfaitaire des surfaces de plancher affectées à l'habitation (voir article R.111-22 du Code de l'urbanisme).

[8] Il peut s'agir soit d'une surface nouvelle construite à l'occasion des travaux, soit d'une surface résultant de la transformation d'un local non constitutif de surface de plancher (ex : transformation d'un garage d'une habitation en chambre).

[9] Le changement de destination consiste à transformer une surface existante de l'une des neuf destinations mentionnées dans le tableau vers une autre de ces destinations. Par exemple : la transformation de surfaces de bureaux en hôtel ou la transformation d'une habitation en commerce.

[10] Il peut s'agir soit d'une surface démolie à l'occasion des travaux, soit d'une surface résultant de la transformation d'un local constitutif de surface de plancher (ex : transformation d'un commerce local technique dans un immeuble commercial).

[11] L'activité d'artisan est définie par la loi n° 96-603 du 5 juillet 1996 dans ses articles 19 et suivants, « activités professionnelles indépendantes de production, de transformation, de réparation, ou prestation de service relevant de l'artisanat et figurant sur une liste annexée au décret N° 98-247 du 2 avril 1998 ».

## 5.6 Destination, sous-destination des constructions et tableau des surfaces

① Uniquement à remplir si votre projet de construction est situé dans une commune couverte par le règlement national d'urbanisme, une carte communale ou dans une commune non visée à la rubrique 5.5.

Surface de plancher en m<sup>2</sup>

Destinations <sup>[13]</sup>	Sous-destinations <sup>[14]</sup>	Surface existante avant travaux (A)	Surface créée <sup>[15]</sup> (B)	Surface créée par changement de destination <sup>[16]</sup> ou de sous-destination <sup>[17]</sup> (C)	Surface supprimée <sup>[18]</sup> (D)	Surface supprimée par changement de destination <sup>[16]</sup> ou de sous-destination <sup>[17]</sup> (E)	Surface totale = (A) + (B) + (C) - (D) - (E)
Exploitation agricole et forestière	Exploitation agricole						
	Exploitation forestière						
Habitation	Logement						
	Hébergement						
Commerce et activités de service	Artisanat et commerce de détail						
	Restauration						
	Commerce de gros						
	Activités de services où s'effectue l'accueil d'une clientèle						
	Cinéma						
	Hôtels						
Équipement d'intérêt collectif et services publics	Autres hébergements touristiques						
	Locaux et bureaux accueillant du public des administrations publiques et assimilés						
	Locaux techniques et industriels des administrations publiques et assimilés		234.9				234.9
	Établissements d'enseignement, de santé et d'action sociale						
	Salles d'art et de spectacles						
	Équipements sportifs						
Autres activités des secteurs secondaire ou tertiaire	Autres équipements recevant du public						
	Industrie						
	Entrepôt						
	Bureau						
	Centre de congrès et d'exposition						
<b>Surfaces totales (en m<sup>2</sup>)</b>			234.9				234.9

[12] Vous pouvez vous aider de la fiche d'aide pour le calcul des surfaces. La surface de plancher d'une construction est égale à la somme des surfaces de plancher closes et couvertes, sous une hauteur de plafond supérieure à 1,80 m, calculée à partir du nu intérieur des façades, après déduction, sous certaines conditions, des vides et des trémies, des aires de stationnement, des caves ou celliers, des combles et des locaux techniques ainsi que, dans les immeubles collectifs, une part forfaitaire des surfaces de plancher affectées à l'habitation (voir article R.111-22 du Code de l'urbanisme).

[13] Les destinations sont réglementées en application de l'article R. 151-27 du code de l'urbanisme.

[14] Les sous-destinations sont réglementées en application de l'article R. 151-28 du code de l'urbanisme.

[15] Il peut s'agir soit d'une surface nouvelle construite à l'occasion des travaux, soit d'une surface résultant de la transformation d'un local non constitutif de surface de plancher (ex : transformation d'un garage d'une habitation en chambre).

[16] Le changement de destination consiste à transformer une surface existante de l'une des cinq destinations mentionnées dans le tableau vers une autre de ces destinations. Par exemple : la transformation de surfaces de commerces et activités de service en habitation.

[17] Le changement de sous-destination consiste à transformer une surface existante de l'une des vingt sous-destinations mentionnées dans le tableau vers une autre de ces sous-destinations. Par exemple : la transformation de surfaces d'entrepôt en bureau ou atelier d'art et de spectacles

[18] Il peut s'agir soit d'une surface démolie à l'occasion des travaux, soit d'une surface résultant de la transformation d'un local constitutif de surface de plancher (ex : transformation d'un commerce local technique dans un immeuble commercial).



## 5.7 Stationnement

### Nombre de places de stationnement

Avant réalisation du projet :  Après réalisation du projet :

### Places de stationnement affectées au projet, aménagées ou réservées en dehors du terrain sur lequel est situé le projet

Adresse 1 des aires de stationnement :

Numéro :  Voie :

Lieu-dit :

Localité :

Code postal :

Adresse 2 des aires de stationnement :

Numéro :  Voie :

Lieu-dit :

Localité :

Code postal :

Nombre de places :

Surface totale affectée au stationnement  m<sup>2</sup>, dont surface bâtie  m<sup>2</sup>

Pour les commerces et cinémas :

Emprise au sol des surfaces, bâties ou non affectées au stationnement (m<sup>2</sup>) :

## 6 À remplir lorsque le projet nécessite des démolitions

**i** Tous les travaux de démolition ne sont pas soumis à permis. Il vous appartient de vous renseigner auprès de la mairie afin de savoir si votre projet de démolition nécessite une autorisation. Vous pouvez également demander un permis de démolir distinct de la présente demande.

Date(s) approximative(s) à laquelle le ou les bâtiments dont la démolition est envisagée ont été construits :

Démolition totale  Démolition partielle

En cas de démolition partielle, veuillez décrire les travaux qui seront, le cas échéant, effectués sur les constructions restantes :

Nombre de logements démolis :

## 7 Participation pour voirie et réseaux

**i** Si votre projet se situe sur un terrain soumis à participation pour voirie et réseaux (PVR), indiquez les coordonnées du propriétaire ou celles du bénéficiaire de la promesse de vente, s'il est différent du demandeur

### 7.1 Pour un particulier Madame Monsieur

Nom :  Prénom :

### 7.2 Pour une personne morale

Dénomination :  Raison sociale :

N° SIRET :  Type de société (SA, SCI...) :

Représentant de la personne morale  Madame  Monsieur

Nom :  Prénom :

Adresse : Numéro :  Voie :

Lieu-dit :

Localité :

Code postal :  BP :  Cedex :

Adresse électronique :

Si le demandeur habite à l'étranger :

Pays :  Division territoriale :

## 8 Informations pour l'application d'une législation connexe

### Indiquez si votre projet :

- porte sur une installation, un ouvrage, des travaux ou une activité soumis à déclaration en application du code de l'environnement (ICAT)
- porte sur des travaux soumis à autorisation environnementale en application du L. 181-1 du code de l'environnement
- fait l'objet d'une dérogation au titre du L. 411-2 4° du code de l'environnement (dérogation espèces protégées)
- porte sur une installation classée soumise à enregistrement en application de l'article L. 512-7 du code de l'environnement
- déroge à certaines règles de construction et met en œuvre une solution d'effet équivalent au titre de l'ordonnance n° 2018-937 du 30 octobre

### Indiquez également si votre projet :

- i** Informations complémentaires
- se situe dans le périmètre d'un site patrimonial remarquable
- se situe dans les abords d'un monument historique

- 2018 visant à faciliter la réalisation de projets de construction et à favoriser l'innovation
- relève de l'article L. 632-2-1 du code du patrimoine (avis simple de l'architecte des Bâtiments de France pour les antennes-relais et les opérations liées au traitement de l'habitat indigne)
- a déjà fait l'objet d'une demande d'autorisation ou d'une déclaration au titre d'une autre législation que celle du code de l'urbanisme
- Précisez laquelle :
- est soumis à une obligation de raccordement à un réseau de chaleur et de froid prévue à l'article L. 712-3 du code de l'énergie

- porte sur un immeuble inscrit au titre des monuments historiques

## 9 Engagement du (ou des) demandeurs

J'atteste avoir qualité pour demander la présente autorisation.

Je certifie exacts les renseignements fournis.

Je suis informé (e) qu'une déclaration devra être effectuée auprès des services fiscaux dans les 90 jours suivant l'achèvement des travaux (au sens de l'article 1406 du CGI) pour le calcul des impôts directs locaux et des taxes d'urbanisme, sur l'espace sécurisé du site [www.impots.gouv.fr](http://www.impots.gouv.fr) via le service « Gérer mes biens ». Le demandeur, et le cas échéant l'architecte, ont connaissance des règles générales de construction prévues par le code de la construction et de l'habitation.

À Nantes

Fait le 03/07/2023

Signature du (des) demandeur(s)

DocuSigned by:  
Sylvain Vasseur  
93B933EF6864468...

### ⚠ Dans le cadre d'une saisine par voie papier

Votre demande doit être établie en quatre exemplaires et doit être déposée à la mairie du lieu du projet. Vous devrez produire :

- un exemplaire supplémentaire, si votre projet se situe dans le périmètre d'un site patrimonial remarquable ou se voit appliquer une autre protection au titre des monuments historiques ;
- un exemplaire supplémentaire, si votre projet se situe dans un site classé, un site inscrit ou une réserve naturelle ;

- un exemplaire supplémentaire, si votre projet fait l'objet d'une demande de dérogation auprès de la commission régionale du patrimoine et de l'architecture ;
- deux exemplaires supplémentaires, si votre projet se situe dans un cœur de parc national ;
- deux exemplaires supplémentaires dont un sur support dématérialisé, si votre projet est soumis à autorisation d'exploitation commerciale.

## 10 Pour un permis d'aménager portant sur un lotissement

En application de l'article L. 441-4 du code de l'urbanisme, je certifie avoir fait appel aux compétences nécessaires en matière d'architecture, d'urbanisme et de paysage pour l'établissement du projet architectural, paysager et environnemental.

Si la surface du terrain à aménager est supérieure à 2500 m<sup>2</sup>, je certifie qu'un architecte au sens de l'article 9 de la loi n° 77-2 du 3 janvier 1977 sur l'architecture, ou qu'un paysagiste-concepteur au sens de l'article 174 de la loi n° 2016-1087 du 8 août 2016 pour la reconquête de la biodiversité, de la nature et des paysages, a participé à l'établissement du projet architectural, paysager et environnemental.

### Information à remplir sur le professionnel sollicité :

architecte  paysagiste-concepteur

Nom \_\_\_\_\_ Prénom \_\_\_\_\_

Numéro : \_\_\_\_\_ Voie : \_\_\_\_\_

Lieu-dit : \_\_\_\_\_

Localité : \_\_\_\_\_

Code postal : \_\_\_\_\_ BP : \_\_\_\_\_ Cedex : \_\_\_\_\_

Téléphone : \_\_\_\_\_

Adresse électronique : \_\_\_\_\_@\_\_\_\_\_

### Pour les architectes uniquement :

N° de récépissé de déclaration à l'ordre des architectes : \_\_\_\_\_

Conseil régional de : \_\_\_\_\_

## 11 Références cadastrales : fiche complémentaire

ⓘ Si votre projet porte sur plusieurs parcelles cadastrales, veuillez indiquer pour chaque parcelle cadastrale sa superficie ainsi que la superficie totale du terrain.

Préfixe : \_\_\_\_\_ Section : A A Numéro : 1 Superficie de la parcelle cadastrale (en m<sup>2</sup>) : 36 243

Préfixe : \_\_\_\_\_ Section : A E Numéro : 2 Superficie de la parcelle cadastrale (en m<sup>2</sup>) : 267 577

Préfixe : \_\_\_\_\_ Section : \_\_\_\_\_ Numéro : \_\_\_\_\_ Superficie de la parcelle cadastrale (en m<sup>2</sup>) : \_\_\_\_\_

Préfixe : \_\_\_\_\_ Section : \_\_\_\_\_ Numéro : \_\_\_\_\_ Superficie de la parcelle cadastrale (en m<sup>2</sup>) : \_\_\_\_\_

Préfixe : \_\_\_\_\_ Section : \_\_\_\_\_ Numéro : \_\_\_\_\_ Superficie de la parcelle cadastrale (en m<sup>2</sup>) : \_\_\_\_\_

Préfixe : \_\_\_\_\_ Section : \_\_\_\_\_ Numéro : \_\_\_\_\_ Superficie de la parcelle cadastrale (en m<sup>2</sup>) : \_\_\_\_\_

Préfixe : \_\_\_\_\_ Section : \_\_\_\_\_ Numéro : \_\_\_\_\_ Superficie de la parcelle cadastrale (en m<sup>2</sup>) : \_\_\_\_\_

Préfixe : \_\_\_\_\_ Section : \_\_\_\_\_ Numéro : \_\_\_\_\_ Superficie de la parcelle cadastrale (en m<sup>2</sup>) : \_\_\_\_\_

Préfixe : \_\_\_\_\_ Section : \_\_\_\_\_ Numéro : \_\_\_\_\_ Superficie de la parcelle cadastrale (en m<sup>2</sup>) : \_\_\_\_\_

Préfixe : \_\_\_\_\_ Section : \_\_\_\_\_ Numéro : \_\_\_\_\_ Superficie de la parcelle cadastrale (en m<sup>2</sup>) : \_\_\_\_\_

Préfixe : \_\_\_\_\_ Section : \_\_\_\_\_ Numéro : \_\_\_\_\_ Superficie de la parcelle cadastrale (en m<sup>2</sup>) : \_\_\_\_\_

Préfixe : \_\_\_\_\_ Section : \_\_\_\_\_ Numéro : \_\_\_\_\_ Superficie de la parcelle cadastrale (en m<sup>2</sup>) : \_\_\_\_\_

Préfixe : \_\_\_\_\_ Section : \_\_\_\_\_ Numéro : \_\_\_\_\_ Superficie de la parcelle cadastrale (en m<sup>2</sup>) : \_\_\_\_\_

Préfixe : \_\_\_\_\_ Section : \_\_\_\_\_ Numéro : \_\_\_\_\_ Superficie de la parcelle cadastrale (en m<sup>2</sup>) : \_\_\_\_\_

Préfixe : \_\_\_\_\_ Section : \_\_\_\_\_ Numéro : \_\_\_\_\_ Superficie de la parcelle cadastrale (en m<sup>2</sup>) : \_\_\_\_\_

Préfixe : \_\_\_\_\_ Section : \_\_\_\_\_ Numéro : \_\_\_\_\_ Superficie de la parcelle cadastrale (en m<sup>2</sup>) : \_\_\_\_\_

Préfixe : \_\_\_\_\_ Section : \_\_\_\_\_ Numéro : \_\_\_\_\_ Superficie de la parcelle cadastrale (en m<sup>2</sup>) : \_\_\_\_\_

Préfixe : \_\_\_\_\_ Section : \_\_\_\_\_ Numéro : \_\_\_\_\_ Superficie de la parcelle cadastrale (en m<sup>2</sup>) : \_\_\_\_\_

Préfixe : \_\_\_\_\_ Section : \_\_\_\_\_ Numéro : \_\_\_\_\_ Superficie de la parcelle cadastrale (en m<sup>2</sup>) : \_\_\_\_\_

Préfixe : \_\_\_\_\_ Section : \_\_\_\_\_ Numéro : \_\_\_\_\_ Superficie de la parcelle cadastrale (en m<sup>2</sup>) : \_\_\_\_\_

Préfixe : \_\_\_\_\_ Section : \_\_\_\_\_ Numéro : \_\_\_\_\_ Superficie de la parcelle cadastrale (en m<sup>2</sup>) : \_\_\_\_\_

Préfixe : \_\_\_\_\_ Section : \_\_\_\_\_ Numéro : \_\_\_\_\_ Superficie de la parcelle cadastrale (en m<sup>2</sup>) : \_\_\_\_\_

Préfixe : \_\_\_\_\_ Section : \_\_\_\_\_ Numéro : \_\_\_\_\_ Superficie de la parcelle cadastrale (en m<sup>2</sup>) : \_\_\_\_\_

Préfixe : \_\_\_\_\_ Section : \_\_\_\_\_ Numéro : \_\_\_\_\_ Superficie de la parcelle cadastrale (en m<sup>2</sup>) : \_\_\_\_\_

Préfixe : \_\_\_\_\_ Section : \_\_\_\_\_ Numéro : \_\_\_\_\_ Superficie de la parcelle cadastrale (en m<sup>2</sup>) : \_\_\_\_\_

Préfixe : \_\_\_\_\_ Section : \_\_\_\_\_ Numéro : \_\_\_\_\_ Superficie de la parcelle cadastrale (en m<sup>2</sup>) : \_\_\_\_\_

Superficie totale du terrain (en m<sup>2</sup>) : 303820

## Traitements des données à caractère personnel

Conformément au Règlement (UE) 2016/679 relatif à la protection des personnes physiques à l'égard du traitement des données à caractère personnel et à la libre circulation des données et de la loi

n° 78-17 du 6 janvier 1978 relative à l'informatique, aux fichiers et aux libertés modifiée, vous disposez d'un droit d'accès et de rectification.

### 1 Traitement des données à des fins d'instruction de la demande d'autorisation

Le responsable de traitement est la commune de dépôt de votre dossier. Les données recueillies seront transmises aux services compétents pour l'instruction de votre demande.

Pour toute information, question ou exercice de vos droits portant sur la collecte et le traitement de vos données à des fins d'instruction, veuillez prendre contact avec la mairie du lieu de dépôt de votre dossier.

### 2 Traitements à des fins de mise en œuvre et de suivi des politiques publiques basées sur la construction neuve et de statistiques

Vos données à caractère personnel sont traitées automatiquement par le Service des données et études statistiques (SDES), service statistique ministériel de l'énergie, du logement, du transport et de l'environnement rattaché au Ministère en charge de l'urbanisme, à des fins de mise en œuvre et de suivi des politiques publiques basées sur la construction neuve et de statistiques sur le fondement des articles R. 423-75 à R. 423-79 du code de l'urbanisme.

Pour toute information complémentaire, vous devez vous reporter à l'arrêté du 16 mars 2021 relatif au traitement automatisé des données d'urbanisme énumérées à l'article R. 423-76 du code de l'urbanisme dénommé « SITADEL » au ministère en charge de l'urbanisme, présent sur le [Legifrance](http://legifrance.gouv.fr) à l'adresse suivante [🔗](#).

Vous pouvez exercer vos droits auprès du délégué à la protection des données (DPD) du MTE et du MCTRCT

• à l'adresse suivante :

[rgpd.bacs.sdes.cgdd@developpement-durable.gouv.fr](mailto:rgpd.bacs.sdes.cgdd@developpement-durable.gouv.fr) ou [dpd.daj.sg@developpement-durable.gouv.fr](mailto:dpd.daj.sg@developpement-durable.gouv.fr)

• ou par courrier (avec copie de votre pièce d'identité en cas d'exercice de vos droits) à l'adresse suivante :

#### Ministère en charge de l'urbanisme

À l'attention du Délégué à la protection des données  
SG/DAJ/AJAG1-2  
Grande Arche paroi sud  
92055 La Défense cedex

Si vous estimez que vos droits ne sont pas respectés, vous pouvez faire une réclamation auprès de la Commission Nationale Informatique et Libertés (CNIL), par courrier :

À l'attention du délégué à la protection des données  
3 Place de Fontenoy  
TSA 80715  
75334 Paris Cedex 07



## Bordereau de dépôt des pièces jointes à une demande de permis de construire

① Cochez les cases correspondant aux pièces jointes à votre demande et reportez le numéro correspondant sur la pièce jointe.

Pour toute précision sur le contenu exact des pièces à joindre à votre demande, vous pouvez vous référer à la liste détaillée qui vous a été fournie avec le formulaire de demande et vous renseigner auprès de la mairie ou du service départemental de l'État chargé de l'urbanisme.

**Cette liste est exhaustive et aucune autre pièce ne peut vous être demandée.**

Dans le cadre d'une saisine par voie papier, vous devez fournir quatre dossiers complets constitués chacun d'un exemplaire du formulaire de demande accompagné des pièces nécessaires à l'instruction de votre permis, parmi celles énumérées

ci-dessous [Art. R.423-2 b) du code de l'urbanisme]. Des exemplaires supplémentaires du dossier complet sont parfois nécessaires si vos travaux sont situés dans un secteur protégé (monument historique, site, réserve naturelle, parc national...<sup>[19]</sup>) ou si des travaux de surélévation d'une construction achevée depuis plus de 2 ans font l'objet d'une demande de dérogation à des règles de construction [Art. L.112-13 du code de la construction et de l'habitation].

Cinq exemplaires supplémentaires des pièces PC1, PC2 et PC3, en plus de ceux fournis dans chaque dossier, sont demandés afin d'être envoyés à d'autres services pour consultation et avis [AA. 431-9 du code de l'urbanisme].

### 1 Pièces obligatoires pour tous les dossiers

Pièce	Nombre d'exemplaires à fournir uniquement dans le cadre d'une saisine par voie papier
<input checked="" type="checkbox"/> PC1. <b>Un plan de situation</b> du terrain [Art. R. 431-7 a) du code de l'urbanisme]	1 exemplaire par dossier + 5 exemplaires supplémentaires
<input checked="" type="checkbox"/> PC2. <b>Un plan de masse</b> des constructions à édifier ou à modifier [Art. R. 431-9 du code de l'urbanisme]	1 exemplaire par dossier + 5 exemplaires supplémentaires
<input checked="" type="checkbox"/> PC3. <b>Un plan en coupe</b> du terrain et de la construction [Article R. 431-10 b) du code de l'urbanisme]	1 exemplaire par dossier + 5 exemplaires supplémentaires
<input checked="" type="checkbox"/> PC4. <b>Une notice</b> décrivant le terrain et présentant le projet [Art. R. 431-8 du code de l'urbanisme]	1 exemplaire par dossier
<input checked="" type="checkbox"/> PC5. <b>Un plan des façades et des toitures</b> [Art. R. 431-10 a) du code de l'urbanisme]	1 exemplaire par dossier
<input checked="" type="checkbox"/> PC6. <b>Un document graphique</b> permettant d'apprécier l'insertion du projet de construction dans son environnement [Art. R. 431-10 c) du code de l'urbanisme] <sup>[20]</sup>	1 exemplaire par dossier
<input checked="" type="checkbox"/> PC7. <b>Une photographie</b> permettant de situer le terrain dans l'environnement proche [Art. R. 431-10 d) du code de l'urbanisme] <sup>[20]</sup>	1 exemplaire par dossier
<input checked="" type="checkbox"/> PC8. <b>Une photographie</b> permettant de situer le terrain dans le paysage lointain [Art. R. 431-10 d) du code de l'urbanisme]	1 exemplaire par dossier

[19] Se renseigner auprès de la mairie.

[20] Cette pièce n'est pas exigée si votre projet se situe dans un périmètre ayant fait l'objet d'un permis d'aménager

\*<https://www.legifrance.gouv.fr/jorf/id/JORFTEXT000043279929>

## 2 Pièces à joindre selon la nature et/ou la situation du projet

Pièce	Nombre d'exemplaires à fournir uniquement dans le cadre d'une saisine par voie papier
<b>Si votre projet porte sur des travaux nécessaires à la réalisation d'une opération de restauration immobilière ou à l'intérieur d'un immeuble inscrit au titre des monuments historiques :</b>	
<input type="checkbox"/> PC9. <b>Un document graphique</b> faisant apparaître l'état initial et l'état futur de chacune des parties du bâtiment faisant l'objet des travaux [Art. R. 431-11 du code de l'urbanisme]	1 exemplaire par dossier
<b>Si votre projet se situe sur le domaine public ou en surplomb du domaine public :</b>	
<input type="checkbox"/> PC10. <b>L'accord du gestionnaire</b> du domaine pour engager la procédure d'autorisation d'occupation temporaire du domaine public [Art. R. 431-13 du code de l'urbanisme]	1 exemplaire par dossier
<b>Si votre projet porte sur des travaux nécessaires à la réalisation d'une opération de restauration immobilière ou sur un immeuble inscrit au titre des monuments historiques, sur un immeuble situé dans le périmètre d'un site patrimonial remarquable ou abords des monuments historiques ou dans un cœur de parc national :</b>	
<input type="checkbox"/> PC10-1. <b>Une notice complémentaire</b> indiquant les matériaux utilisés et les modalités d'exécution des travaux [Art. R. 431-14 et R. 431-14-1 du code de l'urbanisme]	1 exemplaire par dossier
<b>Si votre projet se situe dans un cœur de parc national :</b>	
<input type="checkbox"/> PC10-2. <b>Le dossier</b> prévu au II de l'article R. 331-19 du code de l'environnement [Art. R. 431-14-1 du code de l'urbanisme]	1 exemplaire par dossier
<b>Si votre projet est soumis à l'obligation de réaliser une étude d'impact :</b>	
<input checked="" type="checkbox"/> PC11. <b>L'étude d'impact</b> ou la décision de dispense d'une telle étude [Art. R. 431-16 a) du code de l'urbanisme]	1 exemplaire par dossier
<input type="checkbox"/> PC11-1. <b>L'étude d'impact</b> actualisée ainsi que les avis de l'autorité environnementale, des collectivités territoriales et leurs groupements intéressés par le projet [Art. R. 431-16 b) du code de l'urbanisme]	1 exemplaire par dossier
<b>Si votre projet doit faire l'objet d'une évaluation de ses incidences sur un site Natura 2000 en application de l'article L. 414-4 du code de l'environnement :</b>	
<input type="checkbox"/> PC11-2. <b>Le dossier d'évaluation des incidences</b> prévu à l'Art. R. 414-23 du code de l'environnement ou l'étude d'impact en tenant lieu [Art. R. 431-16 c) du code de l'urbanisme]	1 exemplaire par dossier
<b>Si votre projet est accompagné de la réalisation ou de la réhabilitation d'une installation d'assainissement non collectif:</b>	
<input type="checkbox"/> PC11-3. <b>L'attestation de conformité</b> du projet d'installation [Art. R. 431-16 d) du code de l'urbanisme]	1 exemplaire par dossier
<b>Si votre projet est tenu de respecter les règles parasismiques et paracycloniques :</b>	
<input type="checkbox"/> PC12. <b>L'attestation</b> d'un contrôleur technique [Art. R. 431-16 e) du code de l'urbanisme]	1 exemplaire par dossier
<b>Si votre projet se situe dans une zone où un plan de prévention des risques impose la réalisation d'une étude :</b>	
<input type="checkbox"/> PC13. <b>L'attestation</b> de l'architecte ou de l'expert certifiant que l'étude a été réalisée et que le projet la prend en compte [Art. R. 431-16 f) du code de l'urbanisme]	1 exemplaire par dossier
<b>Si votre projet nécessite un agrément :</b>	
<input type="checkbox"/> PC14. <b>La copie de l'agrément</b> [Art. R. 431-16 g) du code de l'urbanisme]	1 exemplaire par dossier
<b>Si votre projet se situe en commune littorale dans un espace remarquable ou dans un milieu à préserver :</b>	
<input type="checkbox"/> PC15. <b>Une notice</b> précisant l'activité économique qui doit être exercée dans le bâtiment [Art. R. 431-16 h) du code de l'urbanisme]	1 exemplaire par dossier
<b>Si votre projet nécessite une étude de sécurité publique :</b>	
<input type="checkbox"/> PC16. <b>L'étude de sécurité</b> [Art. R. 431-16 i) du code de l'urbanisme]	1 exemplaire par dossier

<b>Si votre projet est tenu de respecter la réglementation thermique ou la réglementation environnementale :</b>	
<input type="checkbox"/> PC 16-1. <b>Le formulaire</b> attestant la prise en compte de la réglementation thermique et, le cas échéant, la réalisation de l'étude de faisabilité relative aux approvisionnements en énergie, prévu par les articles R. 122-22 et R. 122-23 du code de la construction et de l'habitation [Art. R. 431-16 j) du code de l'urbanisme]	1 exemplaire par dossier
<b>OU</b> <input type="checkbox"/> PC 16-1-1. Le formulaire attestant la prise en compte des exigences de performance énergétique et environnementale et, le cas échéant, la réalisation de l'étude de faisabilité relative aux approvisionnements en énergie en application de l'article R. 122-24-1 et R. 122-24-2 du code de la construction et de l'habitation [Art. R.431-16 j) du code de l'urbanisme]	
<b>Si votre projet est situé à proximité d'une canalisation de transport dans une zone de dangers :</b>	
<input type="checkbox"/> PC 16-2. <b>L'analyse</b> de compatibilité du projet avec la canalisation du point de vue de la sécurité des personnes, prévue à l'art. R. 555-31 du code de l'environnement [Art. R. 431-16 k) du code de l'urbanisme]	1 exemplaire par dossier
<b>Si votre projet porte sur la construction d'un bâtiment comportant un lieu sécurisé auquel ont accès les véhicules de transport de fonds en vue de leur chargement ou déchargement :</b>	
<input type="checkbox"/> PC 16-3. <b>Le récépissé</b> de transmission du dossier à la commission départementale de la sécurité des transports de fonds [Art. R. 431-16 l) du code de l'urbanisme]	1 exemplaire par dossier
<b>Si votre projet fait l'objet d'une concertation :</b>	
<input type="checkbox"/> PC16-4. <b>Le bilan de la concertation et le document conclusif</b> [Art. R. 431-16 m) du code de l'urbanisme]	1 exemplaire par dossier
<b>Si votre projet se situe sur un terrain ayant accueilli une installation classée mise à l'arrêt définitif et régulièrement réhabilitée pour permettre l'usage défini dans les conditions prévues aux articles L. 512-6-1, L. 512-7-6 et L. 512-12-1 du code de l'environnement, et lorsqu'un usage différent est envisagé:</b>	
<input type="checkbox"/> PC 16-5. <b>Une attestation</b> établie par un bureau d'études certifié dans le domaine des sites et sols pollués, ou équivalent, garantissant que les mesures de gestion de la pollution au regard du nouvel usage du terrain projeté ont été prise en compte dans la conception du projet [Art. R. 431-16 n) du code de l'urbanisme]	1 exemplaire par dossier
<b>Si votre projet se situe dans un secteur d'information sur les sols, et si la construction projetée n'est pas dans le périmètre d'un lotissement autorisé ayant déjà fait l'objet d'une demande comportant une attestation garantissant la réalisation d'une étude des sols :</b>	
<input type="checkbox"/> PC 16-6. <b>Une attestation</b> établie par un bureau d'études certifié dans le domaine des sites et sols pollués, ou équivalent, garantissant que les mesures de gestion de la pollution au regard du nouvel usage du terrain projeté ont été prise en compte dans la conception du projet [Art. R.431-16 o) du code de l'urbanisme]	1 exemplaire par dossier
<b>Si votre projet déroge à certaines règles de construction et met en œuvre une solution d'effet équivalent :</b>	
<input type="checkbox"/> PC 16-7. <b>L'attestation</b> montrant le caractère équivalent des résultats obtenus par les moyens mis en œuvre, ainsi que leur caractère innovant [Art. 5 de l'ordonnance n° 2018-937 du 30 octobre 2018 visant à faciliter la réalisation de projets de construction et à favoriser l'innovation]	1 exemplaire par dossier
<b>Si votre projet porte sur des constructions situées dans un emplacement réservé à la réalisation d'un programme de logements par le plan local d'urbanisme ou le document en tenant lieu [Art. L. 151-41 4° du code de l'urbanisme] ou dans un secteur délimité par le plan local d'urbanisme ou le document d'urbanisme en tenant lieu dans lesquels, en cas de réalisation d'un programme de logement, une partie de ce programme doit être affectée à des catégories de logements locatifs sociaux [Art. L. 151-15 du code de l'urbanisme] :</b>	
<input type="checkbox"/> PC17. <b>Un tableau</b> indiquant la surface de plancher des logements créés correspondant aux catégories de logements dont la construction sur le terrain est imposée par le plan local d'urbanisme ou le document d'urbanisme en tenant lieu [Art. R. 431-16-1 du code de l'urbanisme]	1 exemplaire par dossier

<b>Si votre projet porte sur des constructions situées dans un secteur délimité par le plan local d'urbanisme ou le document en tenant lieu dans lequel les programmes de logements doivent comporter une proportion de logements d'une taille minimale [Art. L. 151-14 du code de l'urbanisme] :</b>	
<input type="checkbox"/> PC17-1. Un tableau indiquant la proportion de logements de la taille minimale imposée par le plan local d'urbanisme ou par le document en tenant lieu [Art. R. 431-16-2 du code de l'urbanisme]	1 exemplaire par dossier
<b>Si votre projet porte sur la construction d'un immeuble collectif de plus de douze logements ou de plus de 800 m<sup>2</sup> de surface de plancher, située dans une commune faisant l'objet d'un arrêté de carence en logements sociaux, et en l'absence de dérogation préfectorale :</b>	
<input type="checkbox"/> PC 17-2 Un tableau indiquant le nombre de logements familiaux et la part de ces logements familiaux correspondant à des logements locatifs sociaux définis à l'article L. 302-5 du code de la construction et de l'habitation hors logements financés avec un prêt locatif social [Art. R. 431-16-3 du code de l'urbanisme]	1 exemplaire par dossier
<b>Si vous demandez un dépassement de COS (coefficient d'occupation des sols) en cas de POS ou une majoration du volume constructible en cas de PLU, justifié par la construction de logements sociaux :</b>	
<input type="checkbox"/> PC18. La délimitation de cette partie des constructions [Art. R. 431-17 a) du code de l'urbanisme]	1 exemplaire par dossier
<input type="checkbox"/> PC19. La mention de la surface de plancher correspondante [Art. R. 431-17 b) du code de l'urbanisme]	1 exemplaire par dossier
<input type="checkbox"/> PC20. L'estimation sommaire du coût foncier qui lui sera imputé [Art. R. 431-17 c) du code de l'urbanisme]	1 exemplaire par dossier
<input type="checkbox"/> PC21. Dans les communes de la métropole, l'engagement du demandeur de conclure la convention prévue au 3° de l'article L.831-1 du code de la construction et de l'habitation. [Art. R. 431-17 d) du code de l'urbanisme]	1 exemplaire par dossier
<b>Si vous demandez un dépassement de COS (coefficient d'occupation des sols) en cas de POS ou des règles de gabarit en cas de PLU, justifiant que vous faites preuve d'exemplarité énergétique ou environnementale :</b>	
<input type="checkbox"/> PC22. Un document prévu aux articles R. 171-1 à R. 171-5 du code de la construction et de l'habitation attestant que la construction fait preuve d'exemplarité énergétique ou d'exemplarité environnementale ou est à énergie positive selon les critères définis par ces dispositions [Art. R. 431-18 du code de l'urbanisme]	1 exemplaire par dossier
<input type="checkbox"/> PC23. Un document par lequel le demandeur s'engage à installer des dispositifs conformes aux dispositions de l'arrêté prévu au 2° de l'article R. 111-23 [Art. R. 431-18-1 du code de l'urbanisme]	1 exemplaire par dossier
<b>Si votre projet nécessite un défrichage :</b>	
<input type="checkbox"/> PC24. La copie de la lettre du préfet qui vous fait savoir que votre demande d'autorisation de défrichage est complète, si le défrichage est ou non soumis à reconnaissance de la situation et de l'état des terrains et si la demande doit ou non faire l'objet d'une enquête publique [Art. R. 431-19 du code de l'urbanisme]	1 exemplaire par dossier
<b>Si votre projet porte sur une installation classée pour la protection de l'environnement :</b>	
<input type="checkbox"/> PC25. Une justification du dépôt de la demande d'enregistrement ou de déclaration au titre de la législation relative aux Installations Classées pour la Protection de l'Environnement [Art. R. 431-20 du code de l'urbanisme]	1 exemplaire par dossier
<b>Si votre projet nécessite un permis de démolir :</b>	
<input type="checkbox"/> PC26. La justification du dépôt de la demande de permis de démolir [Art. R. 431-21 a) du code de l'urbanisme]	1 exemplaire par dossier
OU, si la demande de permis de construire vaut demande de permis de démolir :	
<input type="checkbox"/> PC27. Les pièces à joindre à une demande de permis de démolir, selon l'annexe ci-jointe [Art. R. 431-21 b) du code de l'urbanisme]	
<b>Si votre projet se situe dans un lotissement :</b>	
<input type="checkbox"/> PC28. Certificat indiquant la surface constructible attribuée à votre lot [Art. R. 442-11 1 <sup>er</sup> al.) du code de l'urbanisme]	1 exemplaire par dossier
<input type="checkbox"/> PC29. Certificat attestant l'achèvement des équipements desservant le lot [Art. R. 431-22-1 a) du code de l'urbanisme]	1 exemplaire par dossier

<input type="checkbox"/> PC29-1. L'attestation de l'accord du lotisseur, en cas de subdivision de lot [Art. R. 431-22-1 b) du code de l'urbanisme]	1 exemplaire par dossier
<b>Si votre projet se situe dans une zone d'aménagement concertée (ZAC) :</b>	
<input type="checkbox"/> PC30. La copie des dispositions du cahier des charges de cession de terrain approuvé et publié dans les conditions de l'article D.311-11-1 qui indiquent le nombre de m <sup>2</sup> constructibles sur la parcelle et, si elles existent, des dispositions du cahier des charges, qui fixent les prescriptions techniques, urbanistiques et architecturales imposées pour la durée de réalisation de la zone [Art. R. 431-23 a) du code de l'urbanisme]	1 exemplaire par dossier
<input type="checkbox"/> PC31. La convention entre la commune ou l'établissement public et vous qui fixe votre participation au coût des équipements de la zone [Art. R. 431-23 b) du code de l'urbanisme]	1 exemplaire par dossier
<b>Si votre projet se situe dans une opération d'intérêt national (OIN) :</b>	
<input type="checkbox"/> PC 31-1. L'attestation de l'aménageur certifiant qu'il a réalisé ou prendra en charge l'intégralité des travaux mentionnés à l'article R. 331-5 du code de l'urbanisme [Art. R. 431-23-1 du code de l'urbanisme]	1 exemplaire par dossier
<b>Si votre projet se situe dans un périmètre de projet urbain partenarial (PUP) :</b>	
<input type="checkbox"/> PC 31-2. L'extrait de la convention précisant le lieu du projet urbain partenarial et la durée d'exonération de la taxe d'aménagement [Art. R. 431-23-2 du code de l'urbanisme]	1 exemplaire par dossier
<b>Si le terrain d'assiette doit faire l'objet d'une division avant l'achèvement de l'ensemble du projet :</b>	
<input type="checkbox"/> PC32. Le plan de division du terrain [Art. R. 431-24 du code de l'urbanisme]	1 exemplaire par dossier
<input type="checkbox"/> PC33. Le projet de constitution d'une association syndicale des futurs propriétaires [Art. R. 431-24 du code de l'urbanisme]	1 exemplaire par dossier
<b>Si le projet est soumis à la redevance bureaux :</b>	
<input type="checkbox"/> PC 33-1. Le formulaire de déclaration de la redevance bureaux [Art. R. 431-25-2 du code de l'urbanisme]	1 exemplaire par dossier
<b>Si le terrain ne peut comporter les emplacements de stationnement imposés par le document d'urbanisme :</b>	
<input type="checkbox"/> PC34. Le plan de situation du terrain sur lequel sont réalisées les aires de stationnement et le plan des constructions et aménagements correspondants [Art. R. 431-26 a) du code de l'urbanisme]	1 exemplaire par dossier
OU <input type="checkbox"/> PC35. La promesse synallagmatique de concession ou d'acquisition [Art. R. 431-26 b) du code de l'urbanisme]	
<b>Si votre projet porte sur un équipement commercial dont la surface de vente est comprise entre 300 et 1 000 m<sup>2</sup> dans une commune de moins de 20 000 habitants :</b>	
<input type="checkbox"/> PC36. Une notice précisant la nature du commerce projeté et la surface de vente [Art. R. 431-27-1 du code de l'urbanisme]	1 exemplaire par dossier
<b>Si votre projet est soumis à une autorisation de création de salle de spectacle cinématographique :</b>	
<input type="checkbox"/> PC37. La copie de la lettre du préfet attestant que le dossier de demande est complet. [Art. R. 431-28 du code de l'urbanisme]	1 exemplaire par dossier
<b>Si votre projet porte sur un immeuble de grande hauteur (IGH) :</b>	
<input type="checkbox"/> PC38. Le récépissé de dépôt en préfecture de la demande d'autorisation prévue à l'article R. 146-14 du code de la construction et de l'habitation [Art. R. 431-29 du code de l'urbanisme]	3 exemplaires
<b>Si votre projet porte sur un établissement recevant du public (ERP) :</b>	
<input type="checkbox"/> PC39. Le dossier spécifique permettant de vérifier la conformité du projet avec les règles d'accessibilité aux personnes handicapées prévu à l'article R. 122-11 a) du code de la construction et de l'habitation [Art. R. 431-30 a) du code de l'urbanisme]	3 exemplaires du dossier spécifique
<input type="checkbox"/> PC40. Le dossier spécifique permettant de vérifier la conformité du projet avec les règles de sécurité prévu par l'article R. 431-22-1 b) du code de la construction et de l'habitation [Art. R. 431-30 b) du code de l'urbanisme]	3 exemplaires du dossier spécifique

<b>Si vous demandez une dérogation à une ou plusieurs règles du plan local d'urbanisme ou du document en tenant lieu pour réaliser des travaux nécessaires à l'accessibilité des personnes handicapées à un logement existant :</b>	
<input type="checkbox"/> PC40-1. <b>Une note</b> précisant la nature des travaux pour lesquels une dérogation est sollicitée et justifiant que ces travaux sont nécessaires pour permettre l'accessibilité du logement à des personnes handicapées [Art. R. 431-31 du code de l'urbanisme]	1 exemplaire par dossier
<b>Si vous demandez une dérogation aux règles constructives mentionnées à l'article L. 112-13 du code de la construction et de l'habitation, pour la création ou l'agrandissement de logements par surélévation d'un immeuble achevé depuis plus de 2 ans :</b>	
<input type="checkbox"/> PC 40-2. <b>Une demande de dérogation</b> comprenant les précisions et les justifications définies à l'article R.1249 du code de la construction et de l'habitation [Art. R. 431-31-1 du code de l'urbanisme]	1 exemplaire par dossier
<b>Si vous demandez une ou plusieurs dérogations aux règles constructives au titre de l'article L. 151-29-1, L. 152-5 et L. 152-6 du code de l'urbanisme :</b>	
<input type="checkbox"/> PC40-3. <b>Une note</b> précisant la nature de la ou des dérogations demandées justifiant du respect des objectifs et des conditions fixées aux articles L. 151-29-1, L. 152-5 et L. 152-6 du code de l'urbanisme par aucune des dérogations demandées. [Art. R. 431-31-2 du code de l'urbanisme]	1 exemplaire par dossier
<b>Si vous demandez une dérogation aux règles de hauteur du plan local d'urbanisme prévue à l'article L.152-5-2 du code de l'urbanisme :</b>	
<input type="checkbox"/> PC40-4. <b>Une demande</b> de dérogation comprenant le document prévu à l'article R.171-3 du code de la construction et de l'habitation attestant que la construction fait preuve d'exemplarité environnementale [Art. R.431-31-3 du code de l'urbanisme]	1 exemplaire par dossier
<b>Si votre projet est subordonné à une servitude dite « de cours communes » :</b>	
<input type="checkbox"/> PC41. <b>Une copie du contrat</b> ou de la décision judiciaire relatif à l'institution de ces servitudes [Art. R. 431-32 du code de l'urbanisme]	1 exemplaire par dossier
<b>Si votre projet est subordonné à un transfert des possibilités de construction :</b>	
<input type="checkbox"/> PC42. <b>Une copie du contrat</b> ayant procédé au transfert de possibilité de construction résultant du COS [Art. R. 431-33 du code de l'urbanisme]	1 exemplaire par dossier
<b>Si votre projet est soumis à une autorisation d'exploitation commerciale :</b>	
<input type="checkbox"/> PC43. <b>Le dossier</b> d'autorisation d'exploitation commerciale [Art. R. 431-33-1 du code de l'urbanisme]	1 exemplaire par dossier
<b>Si votre projet se situe dans une zone réglementée s'agissant de travaux conduisant à la création de locaux à usage d'habitation dans un immeuble existant :</b>	
<input type="checkbox"/> PC44. <b>Le dossier</b> de demande d'autorisation de travaux [Art. L.126-20 et L.183-14 du code de la construction et de l'habitation et arrêté du 8 décembre 2016 relatif aux modalités de constitution du dossier de demande d'autorisation de travaux conduisant à la création de locaux à usage d'habitation dans un immeuble existant]	3 exemplaires du dossier spécifique + 1 exemplaire supplémentaire si l'avis ou l'accord est requis de l'autorité compétente dans le domaine de l'architecture et du patrimoine ou de l'architecte des Bâtiments de France
<b>Si votre projet est soumis, au titre du code du tourisme, à une autorisation de location d'un local à usage commercial en tant que meublé de tourisme tenant lieu d'autorisation d'urbanisme :</b>	
<input type="checkbox"/> PC 45. <b>Un document</b> contenant la mention et les éléments prévus au 1) de l'article R. 324-1-7 du code du tourisme.	1 exemplaire par dossier
<b>Si vous bénéficiez, lorsque votre projet est soumis à une obligation de raccordement à un réseau de chaleur et de froid, d'une dérogation :</b>	
<input type="checkbox"/> PC 46. <b>La décision</b> prise sur la demande de dérogation à l'obligation de raccordement à un réseau de chaleur et de froid prévue à l'article L.712-3 du code de l'énergie [Art. R.431-16 q) du code de l'urbanisme]	1 exemplaire par dossier

## ANNEXE

### Bordereau de dépôt des pièces jointes lorsque le projet comporte des démolitions

 Cochez les cases correspondant aux pièces jointes à votre demande et reportez le numéro correspondant sur la pièce jointe.

#### 1 Pièces obligatoires pour tous les dossiers

Pièce	Nombre d'exemplaires à fournir uniquement dans le cadre d'une saisine par voie papier
<input type="checkbox"/> A1. <b>Un plan de masse</b> des constructions à démolir ou s'il y a lieu à conserver [Art. R. 451-2 b) du code de l'urbanisme]	1 exemplaire par dossier
<input type="checkbox"/> A2. <b>Une photographie</b> du ou des bâtiments à démolir [Art. R. 451-2 c) du code de l'urbanisme]	1 exemplaire par dossier

#### 2 Pièces à joindre selon la nature et/ou la situation du projet

Pièce	Nombre d'exemplaires à fournir uniquement dans le cadre d'une saisine par voie papier
<b>Si votre projet porte sur la démolition totale d'un bâtiment inscrit au titre des monuments historiques :</b>	
<input type="checkbox"/> A3. <b>Une notice</b> expliquant les raisons pour lesquelles la conservation du bâtiment ne peut plus être assurée [Art. R. 451-3 a) du code de l'urbanisme]	1 exemplaire par dossier
<input type="checkbox"/> A4. <b>Des photographies</b> des façades et toitures du bâtiment et de ses dispositions intérieures [Art. R. 451-3 b) du code de l'urbanisme]	1 exemplaire par dossier
<b>Si votre projet porte sur la démolition partielle d'un bâtiment inscrit au titre des monuments historiques :</b>	
<input type="checkbox"/> A5. <b>Une notice</b> expliquant les raisons pour lesquelles la conservation du bâtiment ne peut plus être assurée [Art. R. 451-3 a) du code de l'urbanisme]	1 exemplaire par dossier
<input type="checkbox"/> A6. <b>Des photographies</b> des façades et toitures du bâtiment et de ses dispositions intérieures [Art. R. 451-3 b) du code de l'urbanisme]	1 exemplaire par dossier
<input type="checkbox"/> A7. <b>Le descriptif</b> des moyens mis en œuvre pour éviter toute atteinte aux parties conservées du bâtiment [Art. R. 451-3 c) du code de l'urbanisme]	1 exemplaire par dossier
<b>Si votre projet de démolition est situé dans le périmètre d'un site patrimonial remarquable ou dans les abords des monuments historiques :</b>	
<input type="checkbox"/> A8. <b>Le descriptif</b> des moyens mis en œuvre pour éviter toute atteinte au patrimoine protégé [Art. R. 451-4 du code de l'urbanisme]	1 exemplaire par dossier

## Plans de masse des constructions (PC2)

Plan général modifié de l'installation

Plans détaillés modifiés des constructions

## Plan de masse paysager dossier initial

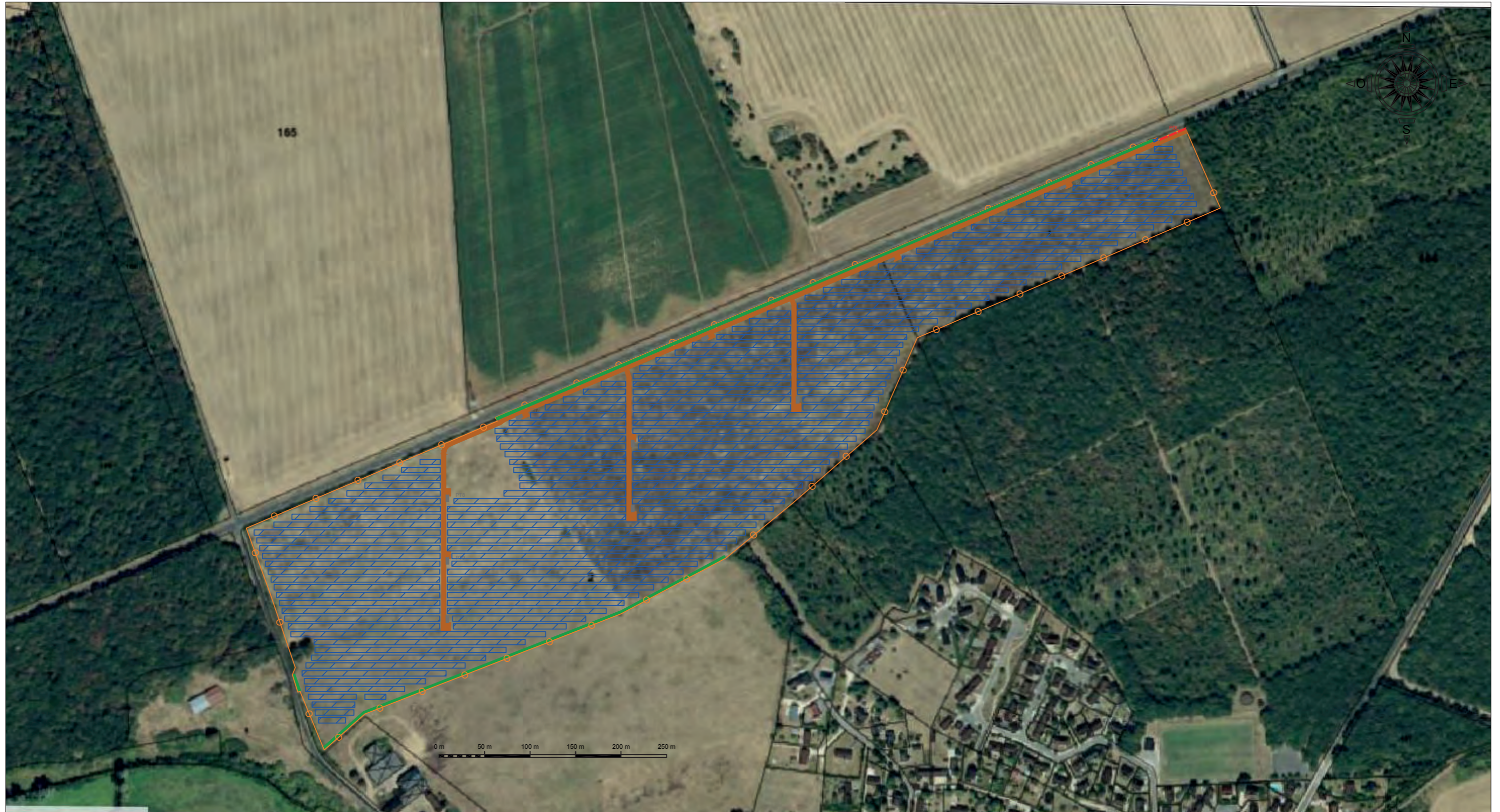

 1 rue Céléstin Frenet 44 200 Nantes	PROJET	PARC PHOTOVOLTAIQUE DE MORTHOMIERS										
	CLIENT	-										
PROJETÉ PAR	-	TITRE	DESSIN N°	IND.								
DESSINÉ PAR	RAL	PLAN DE MASSE	-	A								
VERIFIÉ PAR	SVA		ECHELLE	REPLACÉ	SUBSTITUÉ	A	Création du plan	17/09/2019	RAL	SVA		
APPROUVÉ PAR	SVA		1/4000	-		IND.	DÉSIGNATION	DATE	MODIF	APPR		
DATE	17/09/2019		Planimétrie Lambert 93 CC46									
FEUILLET	1/1	FORMAT DE PAPIER	A3									

## LEGENDE

-  Table de modules PV
-  Piste d'accès
-  Portail d'accès
-  Clôture
-  Poste de livraison (PDL)
-  Poste de transformation(PT)
-  Haie à créer













# Plan de masse paysager modifié



## PROJET DE PARC PHOTOVOLTAÏQUE MORTHOMIERS

Plan de masse paysager

### Légende

-  Table de modules PV
-  Piste d'accès
-  Portail d'accès
-  Clôture
-  Clôture agricole
-  Poste de livraison (PDL)
-  Poste de transformation (PT)
-  Haie à créer
-  Zone PPRT
-  Zone de pâturage libre de toute installation
-  Zone d'évitement écologique

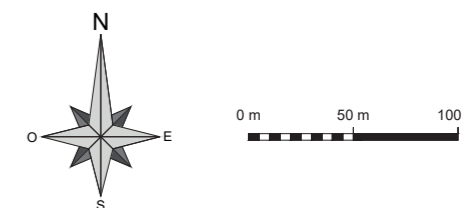

Architecte

DocuSigned by:





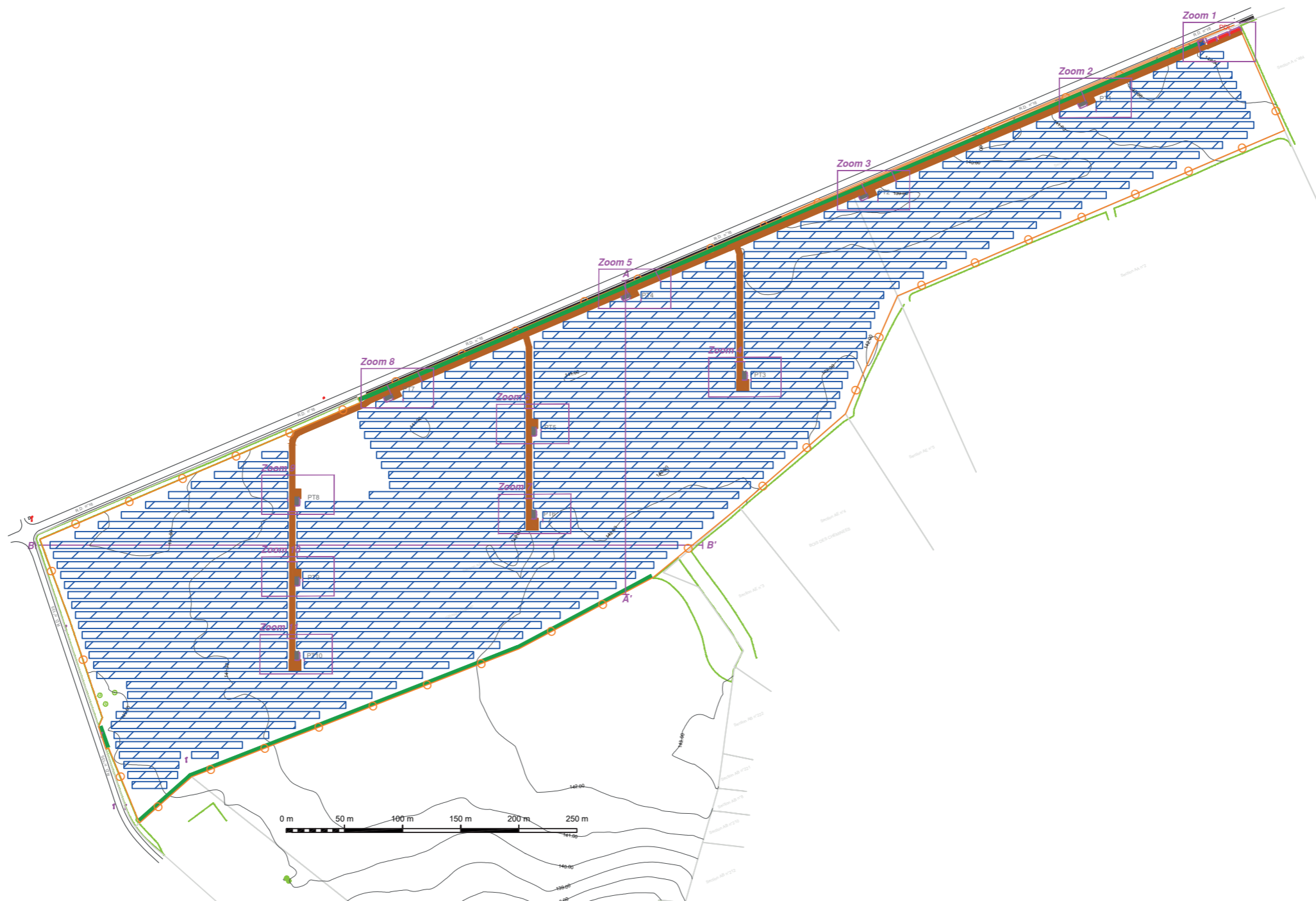
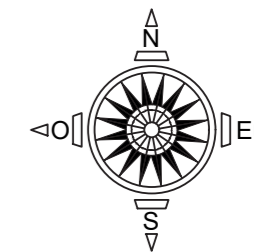

*Emile Dupuy*  
F66BCA72F4A7484...



# Plan de masse dossier initial



 1 rue Césaire Frenet 44 200 Nantes	PROJET		PARC PHOTOVOLTAIQUE DE MORTHOMIERS																
	CLIENT		-																
PROJETÉ PAR	-	TITRE	DESSIN N°		IND.	A													
DESSINÉ PAR	RAL	PLAN DE REPERES	ECHELLE	1/4000	REPLACÉ	-	SUBSTITUÉ												
VERIFIÉ PAR	SVA																		
APPROUVÉ PAR	SVA								A	Création du plan	17/09/2019	RAL	SVA						
DATE	17/09/2019								IND.	DÉSIGNATION	DATE	MODIF	APPR						
FEUILLET	1/1	FORMAT DE PAPIER	Planimétrie Lambert 93 CC46																

LEGENDE	
	Table de modules PV
	Haie à créer
	Piste d'accès
	Portail d'accès
	Clôture
	Poste de livraison (PDL)
	Poste de transformation(PT)













# Plan de masse modifié



## PROJET DE PARC PHOTOVOLTAÏQUE MORTHOMIERS

Plan de masse

### Légende

-  Table de modules PV
-  Piste d'accès
-  Portail d'accès
-  Clôture
-  Clôture agricole
-  Poste de livraison (PDL)
-  Poste de transformation (PT)
-  Haie à créer
-  Zone PPRT
-  Zone de pâturage libre de toute installation
-  Zone d'évitement écologique
-  Topographie
-  Limite cadastrale

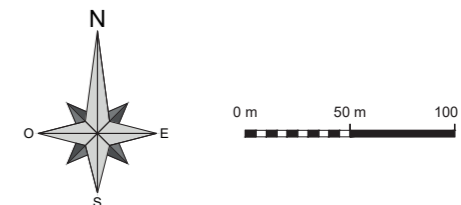

Architecte

DocuSigned by:

*Emile Dupuy*  
F66BCA72F4A7484...



# Zoom dossier initial

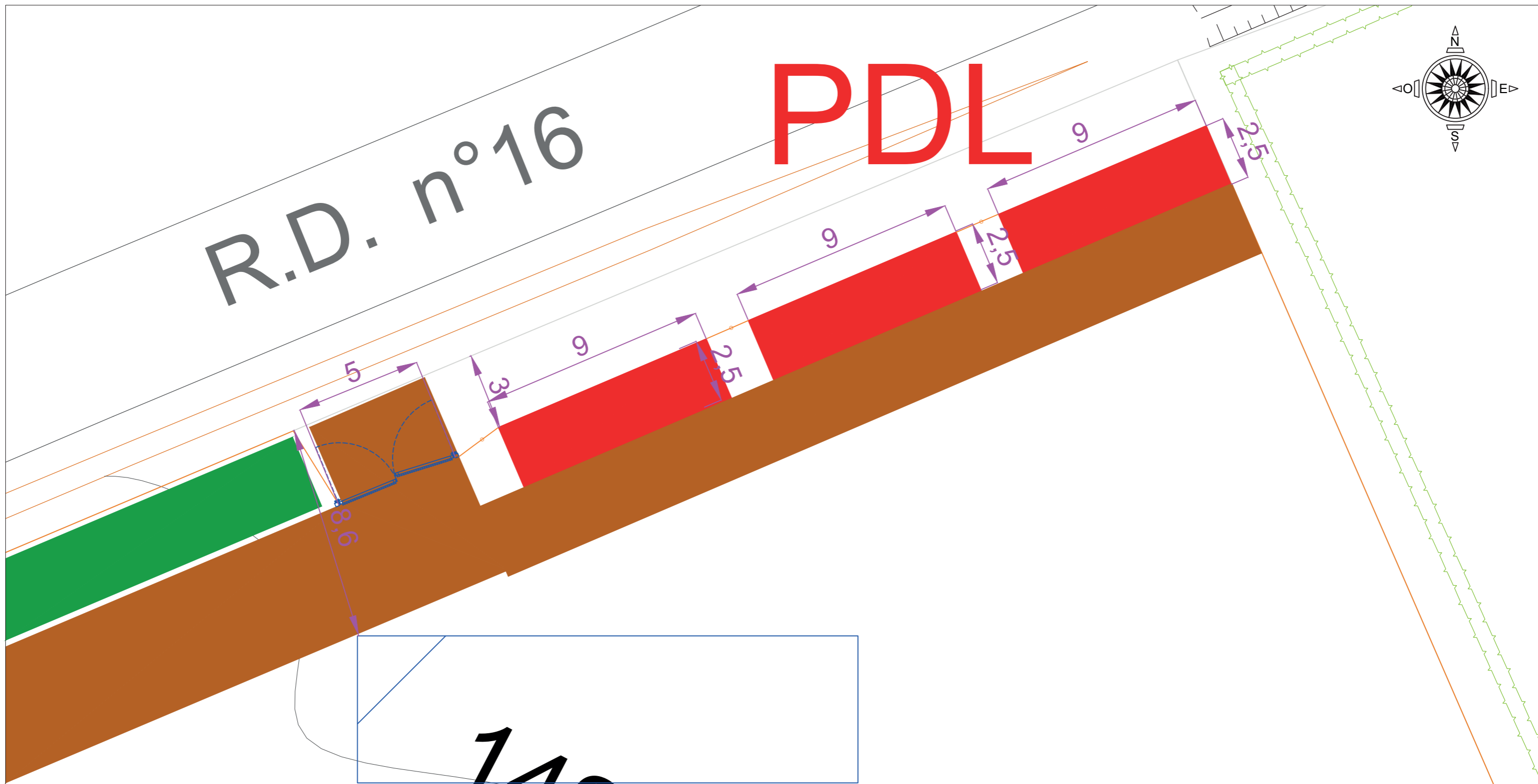

		PROJET: <b>PARC PHOTOVOLTAIQUE DE MORTHOMIERS</b>								<b>LEGENDE</b> Table de modules PV Piste d'accès Portail d'accès Clôture Poste de livraison (PDL) Poste de transformation (PT) Haie à créer	
CLIENT: -		TITRE: <b>ZOOM 1</b>		DESSIN N°: - IND. A							
PROJETÉ PAR: - DESSINÉ PAR: RAL VÉRIFIÉ PAR: SVA APPROUVÉ PAR: SVA DATE: 17/09/2019 FEUILLET: 1/1		ECHELLE: 1/150 REMPLACÉ: - SUBSTITUÉ: - Planimétrie Lambert 93 CC46		A IND.		Création du plan DÉSIGNATION		17/09/2019 DATE		RAL SVA MODIF APPR	

# Zoom modifié

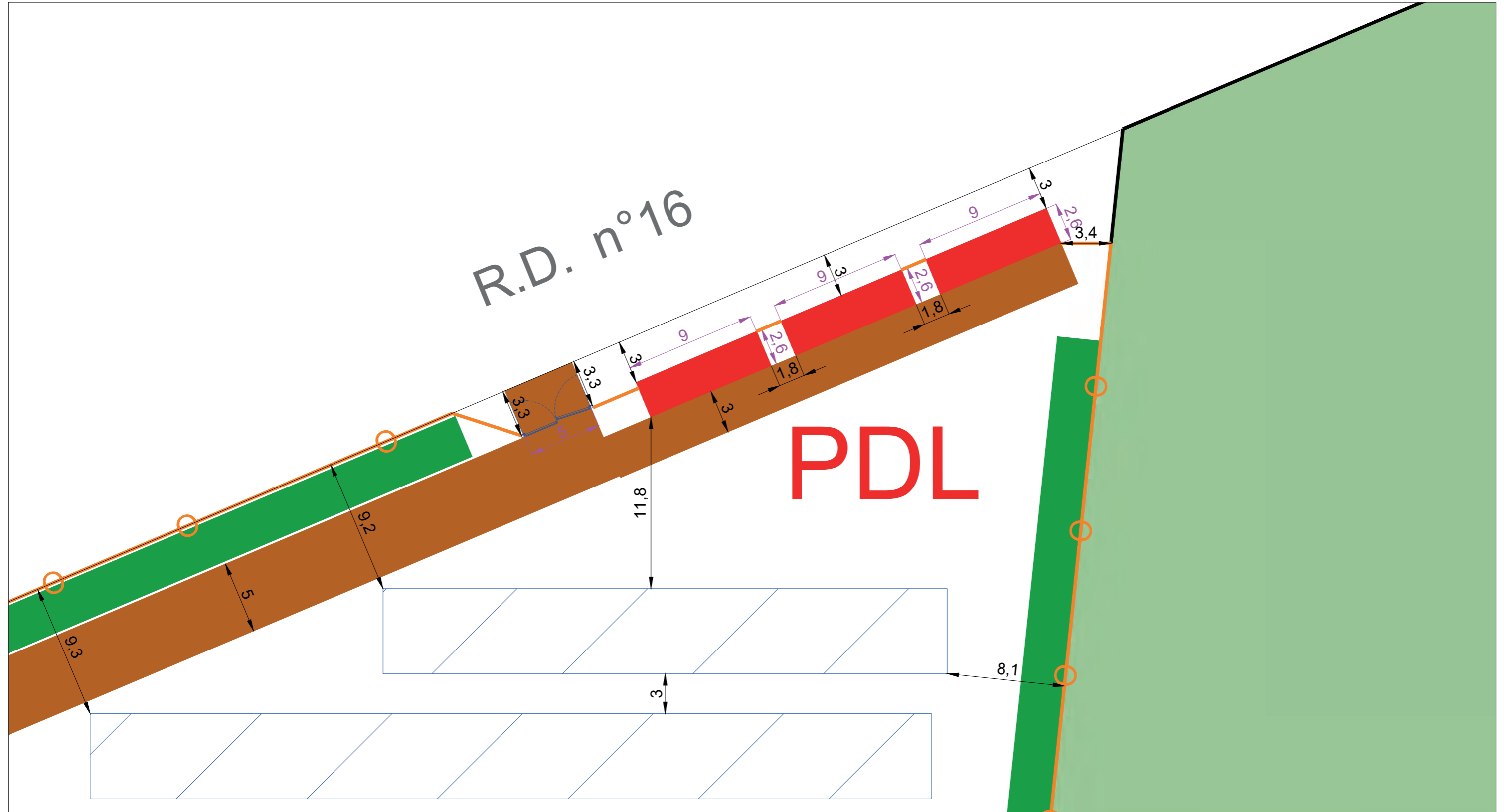

**PROJET DE PARC PHOTOVOLTAÏQUE MORTHOMIERS**

Zoom 1

0 m 5 m 10 m

Echelle 1 : 200

**Légende**

- Table de modules PV
- Piste d'accès
- Portail d'accès
- Clôture
- Poste de livraison (PDL)
- Haie à créer
- Limite cadastrale
- Zone de pâturage libre de toute installation

Architecte

DocuSigned by:

*Emile Dupuy*

F66BCA72F4A7484...

## Photomontages (PC6)













Modification du photomontage PDV 2



### PROJET DE PARC PHOTOVOLTAÏQUE MORTHOMIERS

Localisation des photomontages

#### Légende

-  Table de modules PV
-  Piste d'accès
-  Portail d'accès
-  Clôture
-  Clôture agricole
-  Poste de livraison (PDL)
-  Poste de transformation (PT)
-  Haie à créer
-  Zone PPRT
-  Zone de pâturage libre de toute installation
-  Zone d'évitement écologique
-  Points de vue

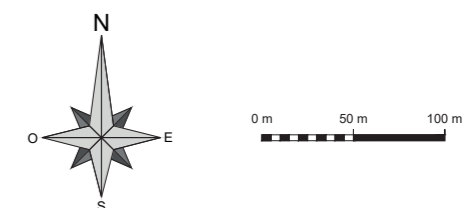

Architecte

DocuSigned by:

*Emile Dupuy*  
F66BCA72F4A7484...



# Photomontage PDV 2 dossier initial

## G- INSERTION DU PROJET DANS SON ENVIRONNEMENT (PC6)

Vue de l'entrée du site au nord est



Avant projet



Après projet



# Photomontage PDV 2 après modification



**PROJET DE PARC PHOTOVOLTAÏQUE  
MORTHOMIERS**

Point de vue 2

DocuSigned by:

*Emile Dupuy*

F66BCA72F4A7484...



## Notice descriptive modifiée de la centrale photovoltaïque (PC4)

## 1. PREAMBULE

Dans le cadre du projet de centrale photovoltaïque au sol au lieu-dit Bois des Cheminées à Morthomiers (18570), un permis de construire PC n° 018 157 19 B0015 a été déposé par la SAS SOLEIA 51 le 17 décembre 2019.

Une partie de la zone du projet est concernée par le plan de prévention des risques technologiques (PPRT) autour des établissements MBDA France au Subdray et NEXTER Munitions à La Chapelle-Saint-Ursin. Des compléments au projet initial sont apportés pour laisser libre de toute installation la zone identifiée à enjeux dans le PPRT.

Les modifications du projet initial sont mineures de par leurs caractéristiques et leur objet. Toutes les modifications concernent des révisions à la baisse, aucun équipement n'est ajouté.

L'économie général du projet n'est ainsi pas modifiée.

## 2. DESCRIPTION DU PROJET

Les équipements de la centrale photovoltaïque sont strictement identiques au projet initial.

L'objet du projet reste inchangé, produire de l'électricité photovoltaïque par l'intermédiaire d'équipements ancrés au sol. La centrale photovoltaïque est compatible avec l'exercice d'une activité d'élevage ovin.

La qualité environnementale du projet est améliorée en excluant la zone concernée par le PPRT. De surcroît, les zones d'évitement du projet initial et plus largement l'ensemble des mesures contenues dans l'étude d'impact sont conservées.

## 3. PROJET AGRICOLE

Le pâturage d'ovins sur site est prévu dans la conception du projet. Le câblage électrique, la hauteur et l'écartement des rangées de panneaux seront adaptés à la présence d'ovins sur site. Une zone de retournement est prévue en bout de ligne de panneaux.

Un accord a été convenu avec un éleveur local pour que ce dernier puisse utiliser les parcelles dans son système d'élevage. Le cadre de ce partenariat est développé dans une convention d'élevage ovin établie sur la durée de vie de la centrale photovoltaïque. Celle-ci fixe notamment les conditions de rémunération de l'éleveur pour le pâturage de son troupeau sur le site du projet et prévoit la mise à disposition des terrains à titre gracieux.

L'éleveur, situé à Saint-Laurent, gère depuis 2019 une exploitation comprenant des bovins et des ovins destinés à la production de viande et à la vente au marché aux cadrans de Châteaumeillant. Le projet permet l'acquisition de nouvelles brebis de race « Solognotes », et de 2 béliers. Le pâturage sera mené en pâturage tournant dynamique. Une prairie sera semée avant la période de construction. Un accès à l'eau sera créé et un parc de contention sera aménagé à l'entrée pour le regroupement du troupeau.

Un suivi agronomique sera effectué sur toute la durée de vie de la centrale avec un organisme agréé.

La zone du PPRT exclue du projet sera dédiée au pâturage ovin.

## 4. CONTENU DE LA MODIFICATION

**Le présent document constitue un complément à la demande de permis de construire.** Les adaptations apportées ayant pour objectif de laisser libre de toute installation la zone du projet concernée par le PPRT sont les suivantes :

- Déplacement du portail d'accès et des Postes de Livraison (PDL) de quelques mètres ;
- Suppression d'un Poste de Transformation (PT) ;
- Suppression de Panneaux Photovoltaïques ;
- Suppression de Pistes lourdes.

**Les autres paramètres de la centrale photovoltaïque sont inchangés.**

## 5. SYNTHÈSE DE LA MODIFICATION

Paramètres	PC initial	PC compléments
Nombre de locaux techniques	10 PT + 3 PDL	9 PT + 3 PDL
Emprise au sol des locaux techniques	243 m <sup>2</sup>	234,9 m <sup>2</sup>
Surface au sol couverte par les modules	120 000 m <sup>2</sup>	104 426 m <sup>2</sup>
Création de pistes lourdes	1400 ml	1135 ml
Haie à créer	1150 ml	920 ml



Région *Centre-Val-de-Loire*  
Département *Cher (18)*  
Commune *Morthomiers*

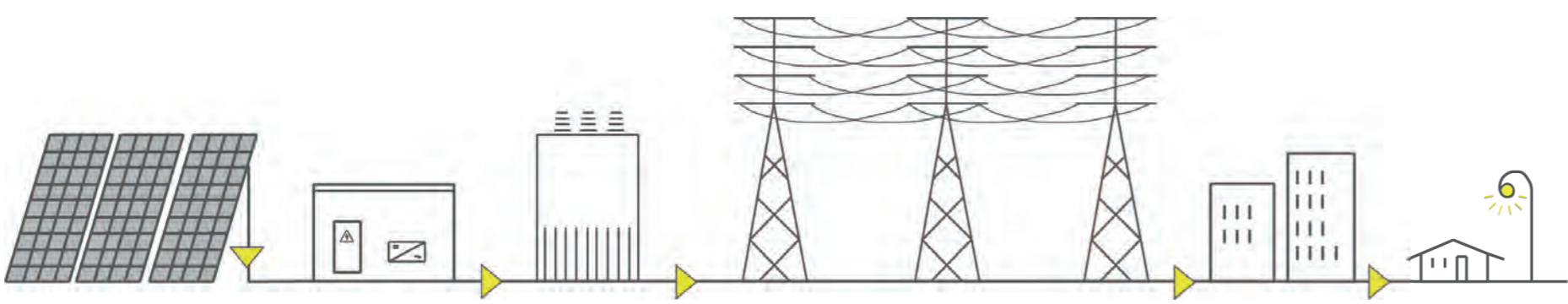

# CENTRALE PHOTOVOLTAÏQUE AU SOL DE MORTHOMIERS

## Modifications en cours d'instruction au PC 018 157 19 B0015



*Maître d'ouvrage*  
SOLEIA 51  
12 rue Martin Luther King  
14280 Saint-Contest

*Assistant à maîtrise d'ouvrage*  
JP Energie Environnement  
12 rue Martin Luther King  
14280 Saint-Contest

*Architecte DLPG*  
Atelier Émilie Dupuy  
18 route de Pont Caffino  
44120 Vertou

*Contact*  
Arthur LOPEZ-DERRÉ  
arthur.lopez-derre@jpee.fr  
06.75.28.14.38

# Sommaire

## Formulaires et autorisations

Récépissé de dépôt du permis de construire n°PC 018 157 19 B0015  
Cerfa 13409\*11 modifié

## Plans de masse des constructions (PC2)

Plan initial général de l'installation  
Plan de modification général de l'installation  
Plans de modification détaillés des constructions

## Notice descriptive modifiée de la centrale photovoltaïque (PC4)

# Préambule

Dans le cadre du projet de centrale photovoltaïque au sol au lieu-dit Bois des Cheminées à Morthomiers (18570), un permis de construire n°PC 018 157 19 B0015 a été déposé par la SAS SOLEIA 51 le 17 décembre 2019.

Une partie de la zone du projet est concernée par le plan de prévention des risques technologiques (PPRT) autour des établissements MBDA France au Subdray et NEXTER Munitions à la Chapelle-Saint-Ursin. Des compléments au projet initial sont apportés pour laisser libre de toute installation la zone identifiée à enjeux

## Formulaire et autorisation

Récépissé de dépôt n°PC 018 157 19 B0015

Cerfa 13409\*11 modifié



## Récépissé de dépôt d'une demande de permis de construire ou de permis d'aménager

Madame, Monsieur,

Vous avez déposé une demande de permis de construire ou d'aménager. Le délai d'instruction de votre dossier est de TROIS MOIS et, si vous ne recevez pas de courrier de l'administration dans ce délai, vous bénéficierez d'un permis tacite.

- Toutefois, dans le mois qui suit le dépôt de votre dossier, l'administration peut vous écrire :
  - soit pour vous avertir qu'un autre délai est applicable, lorsque le code de l'urbanisme l'a prévu pour permettre les consultations nécessaires (si votre projet nécessite la consultation d'autres services...);
  - soit pour vous indiquer qu'il manque une ou plusieurs pièces à votre dossier ;
  - soit pour vous informer que votre projet correspond à un des cas où un permis tacite n'est pas possible.
- Si vous recevez une telle lettre avant la fin du premier mois, celle-ci remplacera le présent récépissé.
- Si vous n'avez rien reçu à la fin du premier mois suivant le dépôt, le délai de trois mois ne pourra plus être modifié. Si aucun courrier de l'administration ne vous est parvenu à l'issue de ce délai de trois mois, vous pourrez commencer les travaux<sup>1</sup> après avoir :
  - adressé au maire, en trois exemplaires, une déclaration d'ouverture de chantier (vous trouverez un modèle de déclaration CERFA n° 13407 à la mairie ou sur le site officiel de l'administration française : <http://www.service-public.fr>) ;
  - affiché sur le terrain ce récépissé sur lequel la mairie a mis son cachet pour attester la date de dépôt ;
  - installé sur le terrain, pendant toute la durée du chantier, un panneau visible de la voie publique décrivant le projet. Vous trouverez le modèle de panneau à la mairie, sur le site officiel de l'administration française : <http://www.service-public.fr>, ainsi que dans la plupart des magasins de matériaux.
- Attention : le permis n'est définitif qu'en l'absence de recours ou de retrait :
  - dans le délai de deux mois à compter de son affichage sur le terrain, sa légalité peut être contestée par un tiers. Dans ce cas, l'auteur du recours est tenu de vous en informer au plus tard quinze jours après le dépôt du recours.
  - dans le délai de trois mois après la date du permis, l'autorité compétente peut le retirer, si elle l'estime illégal. Elle est tenue de vous en informer préalablement et de vous permettre de répondre à ses observations.

1 Certains travaux ne peuvent pas être commencés dès la délivrance du permis et doivent être différés : c'est le cas des travaux situés dans un site classé, des transformations de logements en un autre usage dans les communes de plus de 200 000 habitants et dans les départements de Paris, des Hauts-de-Seine, de la Seine-Saint-Denis et du Val-de-Marne, ou des installations classées pour la protection de l'environnement. Vous pouvez vérifier auprès de la mairie que votre projet n'entre pas dans ces cas.

(à remplir par la mairie)

Le projet ayant fait l'objet d'une demande de permis n° PC0181571980015,  
déposée à la mairie le : 17 12 2019  
par : Soleia 51

fera l'objet d'un permis tacite<sup>2</sup> à défaut de réponse de l'administration trois mois après cette date. Les travaux pourront alors être exécutés après affichage sur le terrain du présent récépissé et d'un panneau décrivant le projet conforme au modèle réglementaire.

Cachet de la mairie :



2 Le maire ou le préfet en délivre certificat sur simple demande.

Délais et voies de recours : Le permis peut faire l'objet d'un recours gracieux ou d'un recours contentieux dans un délai de deux mois à compter du premier jour d'une période continue de deux mois d'affichage sur le terrain d'un panneau décrivant le projet et visible de la voie publique (article R. 600-2 du code de l'urbanisme).

L'auteur du recours est tenu, à peine d'irrecevabilité, de notifier copie de celui-ci à l'auteur de la décision et au titulaire de l'autorisation (article R. 600-1 du code de l'urbanisme).

Le permis est délivré sous réserve du droit des tiers : Il vérifie la conformité du projet aux règles et servitudes d'urbanisme. Il ne vérifie pas si le projet respecte les autres réglementations et les règles de droit privé. Toute personne s'estimant lésée par la méconnaissance du droit de propriété ou d'autres dispositions de droit privé peut donc faire valoir ses droits en saisissant les tribunaux civils, même si le permis de construire respecte les règles d'urbanisme.



## Récépissé de dépôt d'une demande de permis de construire ou de permis d'aménager\*

Madame, Monsieur,

Vous avez déposé une demande de permis de construire ou d'aménager. **Le délai d'instruction de votre dossier est de TROIS MOIS** et, si vous ne recevez pas de réponse de l'administration dans ce délai, vous bénéficierez d'un permis tacite.

→ **Toutefois, dans le mois qui suit le dépôt de votre dossier, l'administration peut vous contacter :**

- soit pour vous avertir qu'un autre délai est applicable, lorsque le code de l'urbanisme l'a prévu pour permettre les consultations nécessaires (si votre projet nécessite la consultation d'autres services...);
- soit pour vous indiquer qu'il manque une ou plusieurs pièces à votre dossier ;
- soit pour vous informer que votre projet correspond à un des cas où un permis tacite n'est pas possible.

→ **Si vous recevez une telle correspondance avant la fin du premier mois, celle-ci remplacera le présent récépissé.**

→ **Si vous n'avez rien reçu à la fin du premier mois suivant le dépôt, le délai de trois mois ne pourra plus être modifié. Si aucune réponse de l'administration ne vous est parvenue à l'issue de ce délai de trois mois, vous pourrez commencer les travaux<sup>[1]</sup> après avoir :**

- adressé au maire, par voie papier (en trois exemplaires) ou par voie électronique, une déclaration d'ouverture

- de chantier (vous trouverez un modèle de déclaration CERFA n° 13407 à la mairie ou sur le site officiel de l'administration française : <http://www.service-public.fr> ;
- affiché sur le terrain ce récépissé pour attester la date de dépôt ;
- installé sur le terrain, pendant toute la durée du chantier, un panneau visible de la voie publique décrivant le projet.

Vous trouverez le modèle de panneau à la mairie, sur le site officiel de l'administration française : <http://www.service-public.fr> ainsi que dans la plupart des magasins de matériaux.

**⚠ Le permis n'est définitif qu'en l'absence de recours ou de retrait :**

- dans le délai de deux mois à compter de son affichage sur le terrain, sa légalité peut être contestée par un tiers. Dans ce cas, l'auteur du recours est tenu de vous en informer au plus tard quinze jours après le dépôt du recours.
- dans le délai de trois mois après la date du permis, l'autorité compétente peut le retirer, si elle l'estime illégal, excepté dans le cas évoqué à l'article 222 de la loi n° 2018-1021 du 23 novembre 2018 portant évolution du logement, de l'aménagement et du numérique. Elle est tenue de vous en informer préalablement et de vous permettre de répondre à ses observations.

\* Dans le cadre d'une saisine par voie électronique, le récépissé est constitué par un accusé de réception électronique.

[1] Certains travaux ne peuvent pas être commencés dès la délivrance du permis et doivent être différés : c'est le cas des travaux situés dans un site classé, des transformations de logements en un autre usage dans les communes de plus de 200 000 habitants et dans les départements de Paris, des Hauts-de-Seine, de la Seine-Saint-Denis et du Val-de-Marne, ou des installations classées pour la protection de l'environnement. Vous pouvez vérifier auprès de la mairie que votre projet n'entre pas dans ces cas.

**Cadre réservé à la mairie**

Le projet ayant fait l'objet d'une demande de permis \_\_\_\_\_,  
 déposée à la mairie le \_\_\_\_/\_\_\_\_/\_\_\_\_,  
 par : \_\_\_\_\_,  
 fera l'objet d'un permis tacite<sup>[2]</sup> à défaut de réponse de l'administration trois  
 mois après cette date. Les travaux pourront alors être exécutés après affichage  
 sur le terrain du présent récépissé et d'un panneau décrivant le projet conforme  
 au modèle réglementaire.

Cachet de la mairie

## Délais et voies de recours

Le permis peut faire l'objet d'un recours administratif ou d'un recours contentieux dans un délai de deux mois à compter du premier jour d'une période continue de deux mois d'affichage sur le terrain d'un panneau décrivant le projet et visible de la voie publique (article R. 600-2 du code de l'urbanisme). L'auteur du recours est tenu, à peine d'irrecevabilité, de notifier copie de celui-ci à l'auteur de la décision et au titulaire de l'autorisation (article R. 600-1 du code de l'urbanisme).

Le permis est délivré sous réserve du droit des tiers : il vérifie la conformité du projet aux règles et servitudes d'urbanisme. Il ne vérifie pas si le projet respecte les autres réglementations et les règles de droit privé. Toute personne s'estimant lésée par la méconnaissance du droit de propriété ou d'autres dispositions de droit privé peut donc faire valoir ses droits en saisissant les tribunaux civils, même si le permis de construire respecte les règles d'urbanisme.

## Demande de Permis d'aménager comprenant ou non des constructions et/ou des démolitions

## Permis de construire comprenant ou non des démolitions

Ce document est émis par le ministère en charge de l'urbanisme.

**Pour les demandes de permis de construire de maisons individuelles et de leurs annexes, vous pouvez utiliser le formulaire spécifique cerfa n° 13406**

- i Depuis le 1<sup>er</sup> janvier 2022, vous pouvez déposer votre demande par voie dématérialisée selon les modalités définies par la commune compétente pour la recevoir.
- i Depuis le 1<sup>er</sup> septembre 2022, de nouvelles modalités de gestion des taxes d'urbanisme sont applicables. Sauf cas particuliers, pour toute demande d'autorisation d'urbanisme déposée à compter de cette date, une déclaration devra être effectuée auprès des services fiscaux, dans les 90 jours suivant l'achèvement de la construction (au sens de l'article 1406 du CGI), sur l'espace sécurisé du site [www.impots.gouv.fr](http://www.impots.gouv.fr) via le service « Gérer mes biens ». **Ce formulaire peut se remplir facilement sur ordinateur avec un lecteur pdf.**

### Vous devez utiliser ce formulaire si :

- vous réalisez un aménagement (lotissement, camping, aire de stationnement, parc d'attraction, terrain de sports ou loisirs...).
- vous réalisez une nouvelle construction.
- vous effectuez des travaux sur une construction existante.
- votre projet comprend des démolitions.
- votre projet nécessite une autorisation d'exploitation commerciale.

Pour savoir précisément à quelle(s) formalité(s) est soumis votre projet, vous pouvez vous reporter à la notice explicative ou vous renseigner auprès de la mairie du lieu de votre projet ou vous rendre sur le service en ligne Assistance aux demandes d'autorisations d'urbanisme (AD'AU) disponible sur [www.service-public.fr](http://www.service-public.fr)

**Cadre réservé à la mairie du lieu du projet**

\_\_\_\_/\_\_\_\_/\_\_\_\_

PC ou PA    Dpt    Commune    Année    N° de dossier

**La présente déclaration a été reçue à la mairie**

le \_\_\_\_/\_\_\_\_/\_\_\_\_

Cachet de la mairie et signature du receveur

**Dossier transmis :**

- à l'Architecte des Bâtiments de France
- au Directeur du Parc National
- au Secrétariat de la Commission Départementale d'Aménagement Commercial
- au Secrétariat de la Commission Nationale d'Aménagement Commercial

## 1 Identité du demandeur<sup>[1]</sup>

- i Le demandeur indiqué dans le cadre ci-dessous sera le titulaire de la future autorisation et le redevable des taxes d'urbanisme. Dans le cas de demandeurs multiples, chacun des demandeurs, à partir deuxième, doit remplir la fiche complémentaire « Autres demandeurs ». Les décisions prises par l'administration seront notifiées au demandeur indiqué ci-dessous. Une copie sera adressée aux autres demandeurs, qui seront co-titulaires de l'autorisation et solidairement responsables du paiement des taxes.

[2] Le maire ou le préfet en délivre certificat sur simple demande.



**1.1 Vous êtes un particulier** Madame  MonsieurNom  Prénom Date et lieu de naissance : Date : / /    Commune : Département :  Pays : **1.2 Vous êtes une personne morale**Dénomination  Raison sociale   
SOLEIA 51 SOLEIA 51N° SIRET  Type de société (SA, SCI...)   
8 5 1 1 5 3 9 3 2 0 0 0 1 3 SASReprésentant de la personne morale :  Madame  MonsieurNom  Prénom   
NASS Xavier**2 Coordonnées du demandeur**

Adresse : Numéro : 12 Voie : rue Martin Luther King

Lieu-dit : 

Localité : SAINT-CONTEST

Code postal : 1 4 2 8 0 BP :   Cedex :  Téléphone : 0 2 3 1 4 3 7 0 0 0 Indicatif pour le pays étranger :   Adresse électronique :   
solaire @jpee.fr

Si le demandeur habite à l'étranger :

Pays :  Division territoriale :  J'accepte de recevoir à l'adresse électronique communiquée les réponses de l'administration et notamment par lettre recommandée électronique ou par un autre procédé électronique équivalent les documents habituellement notifiés par lettre recommandée avec accusé de réception. Elles feront l'objet d'un traitement de données dans le cadre de cette demande.**2Bis Identité et coordonnées d'une personne autre que le(s) demandeur(s)<sup>[2]</sup>** Si vous souhaitez que les réponses de l'administration (autres que les décisions) soient adressées à une autre personne, veuillez préciser son nom et ses coordonnées.Pour un particulier :  Madame  MonsieurNom  Prénom   
LOPEZ-DERRÉ Arthur

Pour une personne morale :

Dénomination  Raison sociale N° SIRET  Type de société (SA, SCI...) Représentant de la personne morale :  Madame  MonsieurNom  Prénom 

[2] J'ai pris bonne note que ces informations doivent être communiquées avec l'accord de la personne concernée. Elles feront l'objet d'un traitement de données dans le cadre de cette demande.

Adresse : Numéro : 33 Voie : allée Evariste Galois

Lieu-dit : 

Localité : BOURGES

Code postal : 1 8 0 0 0   Cedex :  

Si cette personne habite à l'étranger :

Pays :  Division territoriale : Téléphone : 0 6 7 5 2 8 1 4 3 8 Indicatif pour le pays étranger :   Adresse électronique :   
solaire @jpee.fr**3 Le terrain****3.1 Localisation du (ou des) terrain(s)**

Les informations et plans (voir liste des pièces jointes) que vous fournissez doivent permettre à l'administration de localiser précisément le (ou les) terrain(s) concerné(s) par votre projet. Le terrain est constitué de l'ensemble des parcelles cadastrales d'un seul tenant appartenant à un même propriétaire.

Adresse du (ou des) terrain(s)

Numéro :  Voie : 

Lieu-dit : Bois des Cheminées

Localité : MORTHOMIERS

Code postal : 1 8 5 7 0

Références cadastrales :

 Si votre projet porte sur plusieurs parcelles cadastrales, veuillez renseigner la fiche complémentaire page 12.Préfixe :  Section :  Numéro :  Superficie de la parcelle cadastrale (en) m. **3.2 Situation juridique du terrain**

Ces données, qui sont facultatives, peuvent toutefois vous permettre de faire valoir des droits à construire ou de bénéficier d'impositions plus favorables.

Êtes-vous titulaire d'un certificat d'urbanisme pour ce terrain ?  Oui  Non  Je ne sais pasLe terrain est-il situé dans un lotissement ?  Oui  Non  Je ne sais pasLe terrain est-il situé dans une Zone d'Aménagement Concerté (Z.A.C.) ?  Oui  Non  Je ne sais pasLe terrain fait-il partie d'un remembrement urbain (Association Foncière Urbain) ?  Oui  Non  Je ne sais pasLe terrain est-il situé dans un périmètre ayant fait l'objet d'une convention de Projet Urbain Partenarial (P.U.P.) ?  Oui  Non  Je ne sais pasLe projet est-il situé dans le périmètre d'une Opération d'Intérêt National (O.I.N.) ?  Oui  Non  Je ne sais pas

Si votre terrain est concerné par l'un des cas ci-dessus, veuillez préciser, si vous les connaissez, les dates de décision ou d'autorisation, les numéros et les dénominations

## 4 À remplir pour une demande concernant un projet d'aménagement

*i* Si votre projet ne comporte pas d'aménagements, portez-vous directement au cadre 5 (projet de construction).

### 4.1 Nature des travaux, installations ou aménagements envisagés quel que soit le secteur de la commune

*i* Cochez la ou les cases correspondantes.

- |  |  |
|--|--|
| <input type="checkbox"/> Lotissement   | <input type="checkbox"/> Aires de stationnement ouvertes au public, dépôts de véhicules et garages collectifs de caravanes ou de résidences mobiles de loisirs |
| <input type="checkbox"/> Remembrement réalisé par une association foncière urbaine libre   | <input type="checkbox"/> Travaux d'affouillements ou d'exhaussements du sol :  |
| <input type="checkbox"/> Terrain de camping  | • Contenance (nombre d'unités) : <input type="text"/>  |
| <input type="checkbox"/> Parc résidentiel de loisirs ou village de vacances  | • Superficie en m <sup>2</sup> : <input type="text"/>  |
| <input type="checkbox"/> Aménagement d'un terrain pour la pratique de sports ou de loisirs motorisés   | • Profondeur (pour les affouillements) : <input type="text"/>  |
| <input type="checkbox"/> Aménagement d'un parc d'attraction ou d'une aire de jeux et de sports   | • Hauteur (pour les exhaussements) : <input type="text"/>  |
| <input type="checkbox"/> Aménagement d'un golf   |  |
| <input type="checkbox"/> Aménagement d'un terrain pour au moins 2 résidences démontables, créant une surface de plancher totale supérieure à 40 m <sup>2</sup> , constituant l'habitat permanent de leurs utilisateurs |  |
| <input type="checkbox"/> Aménagement d'une aire d'accueil ou d'un terrain familial des gens du voyage recevant dans de deux résidences mobiles   |  |

#### Dans les secteurs protégés

**Aménagement situé dans un espace remarquable ou milieu du littoral identifié dans un document d'urbanisme comme devant être protégé<sup>[4]</sup> :**

- Chemin piétonnier ou objet mobilier destiné à l'accueil ou à l'information du public, lorsqu'ils sont nécessaires à la gestion ou à l'ouverture au public de ces espaces ou milieux
- Aménagement nécessaire à l'exercice des activités agricoles, de pêche et de culture marine ou lacustres, conchylicoles, pastorales et forestières

Courte description de votre projet ou de vos travaux :

Superficie du (ou des) terrain(s) à aménager (en) m<sup>2</sup> :

[4] En cas de besoin, vous pouvez vous renseigner auprès de la mairie.

Si les travaux sont réalisés par tranches, veuillez en préciser le nombre et leur contenu :

### 4.2 À remplir pour une demande concernant un lotissement

Nombre maximum de lots projetés :  Surface de plancher maximale envisagée (en m<sup>2</sup>) :

**Comment la constructibilité globale sera-t-elle répartie ?**

- |  |  |
|--|--|
| <input type="checkbox"/> Par application du coefficient d'occupation du sol (COS) à chaque lot | <input type="checkbox"/> La constructibilité sera déterminée à la vente (ou à la location) de chaque lot. Dans ce cas, le lotisseur devra fournir un certificat aux constructeurs. |
| <input type="checkbox"/> Conformément aux plans ou tableaux joints à la présente demande       |  |

Le projet fait-il l'objet d'une demande de travaux définition différés ?  Oui  Non

Si oui, quelle garantie sera utilisée ?

- Consignation en compte bloqué ou  Garantie financière d'achèvement des travaux

Le projet fait-il l'objet d'une demande de vente ou location de lots par anticipation ?  Oui  Non

### 4.3 À remplir pour l'aménagement d'un camping ou d'un autre terrain aménagé en vue de l'hébergement touristique

Nombre maximum d'emplacements réservés aux tentes, caravanes ou résidences mobiles

de loisirs :

Nombre maximal de personnes accueillies :

**Implantation d'habitations légères de loisirs (HLL)**

Nombre d'emplacements réservés aux HLL :

Surface de plancher prévue, réservée aux HLL (m<sup>2</sup>) :

Lorsque le terrain est destiné à une exploitation saisonnière, veuillez préciser la (ou les) période(s) d'exploitation :

Agrandissement ou réaménagement d'une structure existante ?  Oui  Non

Si oui, joindre un plan indiquant l'état actuel et les aménagements

## 5 À remplir pour une demande comprenant un projet de construction

### 5.1 Architecte

Vous avez eu recours à un architecte<sup>[5]</sup> : Oui  Non

Si oui, vous devez compléter les informations ci-dessous :

Nom de l'architecte : DUPUY Prénom : Emilie

Numéro : 18 Voie : Route de Pont Caffino

Lieu-dit :

Localité : VERTOU

Code postal : 4 4 1 2 0 BP : Cedex :

N° de récépissé de déclaration à l'ordre des architectes : S15207

Conseil Régional de : PAYS DE LA LOIRE

Téléphone : 0 9 8 1 0 3 3 1 8 8 ou Télécopie : ou

Adresse électronique : emiliedupuy@yahoo.fr

Si vous n'avez pas eu recours à un architecte (ou un agréé en architecture), veuillez cocher la case ci-dessous<sup>[6]</sup> :

Je déclare sur l'honneur que mon projet entre dans l'une des situations pour lesquelles le recours à l'architecte n'est pas obligatoire.

### 5.2 Nature du projet envisagé

Nouvelle construction  Travaux sur construction existante  
 Le terrain doit être divisé en propriété ou en jouissance avant l'achèvement de la (ou des) construction(s)

Courte description de votre projet ou de vos travaux :

Centrale photovoltaïque au sol composée de panneaux photovoltaïques et de leurs structures support, de trois postes de livraison, de neuf postes de transformation et de ses équipements annexes (pistes, clôtures, etc.).

Des compléments au projet initial sont apportés pour laisser libre de toute installation la zone identifiée à enjeux dans le PPRT. Les modifications du projet initial sont mineures de par leurs caractéristiques et leur objet. Toutes les modifications concernent des révisions à la baisse, aucun équipement n'est ajouté.

Surface au sol couverte par les modules initialement prévue : 120 000 m<sup>2</sup>

Surface revue à la baisse: 104 426 m<sup>2</sup>.

Si votre projet nécessite une puissance électrique supérieure à 12 kVA monophasé (ou 36 kVA triphasé),

indiquez la puissance électrique nécessaire à votre projet :

Si votre projet est un ouvrage de production d'électricité à partir de l'énergie solaire installé sur le sol, indiquez sa

puissance crête kW et la destination principale de l'énergie produite :

[5] Lorsque le recours à l'architecte est obligatoire pour établir le projet architectural faisant l'objet de la demande, celui-ci doit comporter la signature de tous les architectes qui ont contribué à son élaboration (loi n° 77-2 du 3 janvier 1977 sur l'architecture).

[6] Vous pouvez vous dispenser du recours à un architecte (ou un agréé en architecture) si vous êtes un particulier ou une exploitation agricole à responsabilité limitée à associé unique et que vous déclarez vouloir édifier ou modifier pour vous-même :

– Une construction à usage autre qu'agricole qui n'excède pas 150 m<sup>2</sup> de surface de plancher ;

– Une extension de construction à usage autre qu'agricole si cette extension n'a pas pour effet de porter l'ensemble après travaux au-delà de 150 m<sup>2</sup> de surface de plancher ;

– Une construction à usage agricole dont la surface de plancher et l'emprise au sol n'excèdent pas 800 m<sup>2</sup> ;

– Des serres de production dont le pied-droit a une hauteur inférieure à 4 mètres et dont la surface de plancher et l'emprise au sol n'excèdent pas 2000 m<sup>2</sup>.

### 5.3 Informations complémentaires

• Nombre total de logements créés : ont individuels ont collectifs

• Répartition du nombre total de logements créés par type de financement :

Logement Locatif Social Accession Sociale (hors prêt à taux zéro) Prêt à taux zéro

Autres financements :

• Mode d'utilisation principale des logements :

Occupation personnelle (particulier) ou en compte propre (personne morale)  Vente  Location

S'il s'agit d'une occupation personnelle, veuillez préciser :

Résidence principale  Résidence secondaire

Si le projet porte sur une annexe à l'habitation, veuillez préciser :

Piscine  Garage  Véranda  Abri de jardin

Autres annexes à l'habitation :

Si le projet est un foyer ou une résidence, à quel titre :

Résidence pour personnes âgées  Résidence pour étudiants  Résidence de tourisme

Résidence hôtelière à vocation sociale  Résidence sociale  Résidence pour personnes handicapées

Autres, précisez :

• Nombre de chambres créées en foyer ou dans un hébergement autre type :

• Répartition du nombre de logements créés selon le nombre de pièces : 1 pièce 2 pièces 3 pièces 4 pièces 5 pièces 6 pièces et plus

• Le nombre de niveaux du bâtiment le plus élevé : au-dessus du sol et au-dessous du sol

• Indiquez si vos travaux comprennent notamment :

Extension  Surélévation  Création de niveaux supplémentaires

• Information sur la destination des constructions futures en cas de réalisation au bénéfice d'un service public ou d'intérêt collectif :

Transport  Enseignement et recherche  Action sociale  
 Ouvrage spécial  Santé  Culture et loisir

### 5.4 Construction périodiquement démontée et ré-installée

Période(s) de l'année durant laquelle (lesquelles) la construction doit être démontée :

## 5.5 Destination des constructions et tableau des surfaces

① Uniquement à remplir si votre projet de construction est situé dans une commune couverte par un plan local d'urbanisme ou un document en tenant lieu appliquant l'article R.1423-9 du code de l'urbanisme dans sa rédaction antérieure au 1<sup>er</sup> janvier 2016.

Surfaces de plancher<sup>[7]</sup> en m<sup>2</sup>

Destinations	Surface existante avant travaux (A)	Surface créée <sup>[8]</sup> (B)	Surface créée par changement de destination <sup>[9]</sup> (C)	Surface supprimée <sup>[10]</sup> (D)	Surface supprimée par changement de destination <sup>[9]</sup> (E)	Surface totale = (A) + (B) + (C) - (D) - (E)
Habitation						
Hébergement hôtelier						
Bureaux						
Commerce						
Artisanat <sup>[11]</sup>						
Industrie						
Exploitation agricole ou forestière						
Entrepôt						
Service public ou d'intérêt collectif						
<b>Surfaces totales (m<sup>2</sup>)</b>						

[7] Vous pouvez vous aider de la fiche d'aide pour le calcul des surfaces. La surface de plancher d'une construction est égale à la somme des surfaces de plancher closes et couvertes, sous une hauteur de plafond supérieure à 1,80 m, calculée à partir du nu intérieur des façades, après déduction, sous certaines conditions, des vides et des trémies, des aires de stationnement, des caves ou celliers, des combles et des locaux techniques ainsi que, dans les immeubles collectifs, une part forfaitaire des surfaces de plancher affectées à l'habitation (voir article R.111-22 du Code de l'urbanisme).

[8] Il peut s'agir soit d'une surface nouvelle construite à l'occasion des travaux, soit d'une surface résultant de la transformation d'un local non constitutif de surface de plancher (ex : transformation d'un garage d'une habitation en chambre).

[9] Le changement de destination consiste à transformer une surface existante de l'une des neuf destinations mentionnées dans le tableau vers une autre de ces destinations. Par exemple : la transformation de surfaces de bureaux en hôtel ou la transformation d'une habitation en commerce.

[10] Il peut s'agir soit d'une surface démolie à l'occasion des travaux, soit d'une surface résultant de la transformation d'un local constitutif de surface de plancher (ex : transformation d'un commerce local technique dans un immeuble commercial).

[11] L'activité d'artisan est définie par la loi n° 96-603 du 5 juillet 1996 dans ses articles 19 et suivants, « activités professionnelles indépendantes de production, de transformation, de réparation, ou prestation de service relevant de l'artisanat et figurant sur une liste annexée au décret N° 98-247 du 2 avril 1998 ».

## 5.6 Destination, sous-destination des constructions et tableau des surfaces

① Uniquement à remplir si votre projet de construction est situé dans une commune couverte par le règlement national d'urbanisme, une carte communale ou dans une commune non visée à la rubrique 5.5.

Surface de plancher en m<sup>2</sup>

Destinations <sup>[13]</sup>	Sous-destinations <sup>[14]</sup>	Surface existante avant travaux (A)	Surface créée <sup>[15]</sup> (B)	Surface créée par changement de destination <sup>[16]</sup> ou de sous-destination <sup>[17]</sup> (C)	Surface supprimée <sup>[18]</sup> (D)	Surface supprimée par changement de destination <sup>[16]</sup> ou de sous-destination <sup>[17]</sup> (E)	Surface totale = (A) + (B) + (C) - (D) - (E)
Exploitation agricole et forestière	Exploitation agricole						
	Exploitation forestière						
Habitation	Logement						
	Hébergement						
Commerce et activités de service	Artisanat et commerce de détail						
	Restauration						
	Commerce de gros						
	Activités de services où s'effectue l'accueil d'une clientèle						
	Cinéma						
	Hôtels						
Équipement d'intérêt collectif et services publics	Autres hébergements touristiques						
	Locaux et bureaux accueillant du public des administrations publiques et assimilés						
	Locaux techniques et industriels des administrations publiques et assimilés			234.9			234.9
	Établissements d'enseignement, de santé et d'action sociale						
	Salles d'art et de spectacles						
	Équipements sportifs						
Autres activités des secteurs secondaire ou tertiaire	Autres équipements recevant du public						
	Industrie						
	Entrepôt						
	Bureau						
Surfaces totales (en m <sup>2</sup> )	Centre de congrès et d'exposition						
			234.9				234.9

[12] Vous pouvez vous aider de la fiche d'aide pour le calcul des surfaces. La surface de plancher d'une construction est égale à la somme des surfaces de plancher closes et couvertes, sous une hauteur de plafond supérieure à 1,80 m, calculée à partir du nu intérieur des façades, après déduction, sous certaines conditions, des vides et des trémies, des aires de stationnement, des caves ou celliers, des combles et des locaux techniques ainsi que, dans les immeubles collectifs, une part forfaitaire des surfaces de plancher affectées à l'habitation (voir article R.111-22 du Code de l'urbanisme).

[13] Les destinations sont réglementées en application de l'article R. 151-27 du code de l'urbanisme.

[14] Les sous-destinations sont réglementées en application de l'article R. 151-28 du code de l'urbanisme.

[15] Il peut s'agir soit d'une surface nouvelle construite à l'occasion des travaux, soit d'une surface résultant de la transformation d'un local non constitutif de surface de plancher (ex : transformation d'un garage d'une habitation en chambre).

[16] Le changement de destination consiste à transformer une surface existante de l'une des cinq destinations mentionnées dans le tableau vers une autre de ces destinations. Par exemple : la transformation de surfaces de commerces et activités de service en habitation.

[17] Le changement de sous-destination consiste à transformer une surface existante de l'une des vingt sous-destinations mentionnées dans le tableau vers une autre de ces sous-destinations. Par exemple : la transformation de surfaces d'entrepôt en bureau ou atelier d'art et de spectacles

[18] Il peut s'agir soit d'une surface démolie à l'occasion des travaux, soit d'une surface résultant de la transformation d'un local constitutif de surface de plancher (ex : transformation d'un commerce local technique dans un immeuble commercial).

## 5.7 Stationnement

### Nombre de places de stationnement

Avant réalisation du projet :  Après réalisation du projet :

### Places de stationnement affectées au projet, aménagées ou réservées en dehors du terrain sur lequel est situé le projet

Adresse 1 des aires de stationnement :

Numéro :  Voie :

Lieu-dit :

Localité :

Code postal :

Adresse 2 des aires de stationnement :

Numéro :  Voie :

Lieu-dit :

Localité :

Code postal :

Nombre de places :

Surface totale affectée au stationnement  m<sup>2</sup>, dont surface bâtie  m<sup>2</sup>

Pour les commerces et cinémas :

Emprise au sol des surfaces, bâties ou non affectées au stationnement (m<sup>2</sup>) :

## 6 À remplir lorsque le projet nécessite des démolitions

**i** Tous les travaux de démolition ne sont pas soumis à permis. Il vous appartient de vous renseigner auprès de la mairie afin de savoir si votre projet de démolition nécessite une autorisation. Vous pouvez également demander un permis de démolir distinct de la présente demande.

Date(s) approximative(s) à laquelle le ou les bâtiments dont la démolition est envisagée ont été construits :

Démolition totale  Démolition partielle

En cas de démolition partielle, veuillez décrire les travaux qui seront, le cas échéant, effectués sur les constructions restantes :

Nombre de logements démolis

## 7 Participation pour voirie et réseaux

**i** Si votre projet se situe sur un terrain soumis à participation pour voirie et réseaux (PVR), indiquez les coordonnées du propriétaire ou celles du bénéficiaire de la promesse de vente, s'il est différent du demandeur

### 7.1 Pour un particulier Madame Monsieur

Nom  Prénom

### 7.2 Pour une personne morale

Dénomination  Raison sociale

N° SIRET  Type de société (SA, SCI...)

Représentant de la personne morale  Madame  Monsieur

Nom  Prénom

Adresse : Numéro  Voie :

Lieu-dit :

Localité :

Code postal  BP :  Cedex :

Adresse électronique :

Si le demandeur habite à l'étranger :

Pays :  Division territoriale :

## 8 Informations pour l'application d'une législation connexe

### Indiquez si votre projet :

- porte sur une installation, un ouvrage, des travaux ou une activité soumis à déclaration en application du code de l'environnement (ICAT)
- porte sur des travaux soumis à autorisation environnementale en application du L. 181-1 du code de l'environnement
- fait l'objet d'une dérogation au titre du L. 411-2 4° du code de l'environnement (dérogation espèces protégées)
- porte sur une installation classée soumise à enregistrement en application de l'article L. 512-7 du code de l'environnement
- déroge à certaines règles de construction et met en œuvre une solution d'effet équivalent au titre de l'ordonnance n° 2018-937 du 30 octobre

### Indiquez également si votre projet :

- i** Informations complémentaires
- se situe dans le périmètre d'un site patrimonial remarquable
- se situe dans les abords d'un monument historique

- 2018 visant à faciliter la réalisation de projets de construction et à favoriser l'innovation
- relève de l'article L. 632-2-1 du code du patrimoine (avis simple de l'architecte des Bâtiments de France pour les antennes-relais et les opérations liées au traitement de l'habitat indigne)
- a déjà fait l'objet d'une demande d'autorisation ou d'une déclaration au titre d'une autre législation que celle du code de l'urbanisme
- Précisez laquelle :
- est soumis à une obligation de raccordement à un réseau de chaleur et de froid prévue à l'article L. 712-3 du code de l'énergie

- porte sur un immeuble inscrit au titre des monuments historiques

## 9 Engagement du (ou des) demandeurs

J'atteste avoir qualité pour demander la présente autorisation.

Je certifie exacts les renseignements fournis.

Je suis informé (e) qu'une déclaration devra être effectuée auprès des services fiscaux dans les 90 jours suivant l'achèvement des travaux (au sens de l'article 1406 du CGI) pour le calcul des impôts directs locaux et des taxes d'urbanisme, sur l'espace sécurisé du site [www.impots.gouv.fr](http://www.impots.gouv.fr) via le service « Gérer mes biens ». Le demandeur, et le cas échéant l'architecte, ont connaissance des règles générales de construction prévues par le code de la construction et de l'habitation.

À Nantes

Fait le 03/07/2023

Signature du (des) demandeur(s)

DocuSigned by:  
Sylvain Vasseur  
93B933EF6864468...

### ⚠ Dans le cadre d'une saisine par voie papier

Votre demande doit être établie en quatre exemplaires et doit être déposée à la mairie du lieu du projet. Vous devrez produire :

- un exemplaire supplémentaire, si votre projet se situe dans le périmètre d'un site patrimonial remarquable ou se voit appliquer une autre protection au titre des monuments historiques ;
- un exemplaire supplémentaire, si votre projet se situe dans un site classé, un site inscrit ou une réserve naturelle ;

- un exemplaire supplémentaire, si votre projet fait l'objet d'une demande de dérogation auprès de la commission régionale du patrimoine et de l'architecture ;
- deux exemplaires supplémentaires, si votre projet se situe dans un cœur de parc national ;
- deux exemplaires supplémentaires dont un sur support dématérialisé, si votre projet est soumis à autorisation d'exploitation commerciale.

## 10 Pour un permis d'aménager portant sur un lotissement

En application de l'article L. 441-4 du code de l'urbanisme, je certifie avoir fait appel aux compétences nécessaires en matière d'architecture, d'urbanisme et de paysage pour l'établissement du projet architectural, paysager et environnemental.

Si la surface du terrain à aménager est supérieure à 2500 m<sup>2</sup>, je certifie qu'un architecte au sens de l'article 9 de la loi n° 77-2 du 3 janvier 1977 sur l'architecture, ou qu'un paysagiste-concepteur au sens de l'article 174 de la loi n° 2016-1087 du 8 août 2016 pour la reconquête de la biodiversité, de la nature et des paysages, a participé à l'établissement du projet architectural, paysager et environnemental.

### Information à remplir sur le professionnel sollicité :

architecte  paysagiste-concepteur

Nom \_\_\_\_\_ Prénom \_\_\_\_\_

Numéro : \_\_\_\_\_ Voie : \_\_\_\_\_

Lieu-dit : \_\_\_\_\_

Localité : \_\_\_\_\_

Code postal : \_\_\_\_\_ BP : \_\_\_\_\_ Cedex : \_\_\_\_\_

Téléphone : \_\_\_\_\_

Adresse électronique :

\_\_\_\_\_@\_\_\_\_\_

### Pour les architectes uniquement :

N° de récépissé de déclaration à l'ordre des architectes : \_\_\_\_\_

Conseil régional de : \_\_\_\_\_

## 11 Références cadastrales : fiche complémentaire

**i** Si votre projet porte sur plusieurs parcelles cadastrales, veuillez indiquer pour chaque parcelle cadastrale sa superficie ainsi que la superficie totale du terrain.

Préfixe : \_\_\_\_\_ Section : A A Numéro : 1 Superficie de la parcelle cadastrale (en m<sup>2</sup>) : 36 243

Préfixe : \_\_\_\_\_ Section : A E Numéro : 2 Superficie de la parcelle cadastrale (en m<sup>2</sup>) : 267 577

Préfixe : \_\_\_\_\_ Section : \_\_\_\_\_ Numéro : \_\_\_\_\_ Superficie de la parcelle cadastrale (en m<sup>2</sup>) : \_\_\_\_\_

Préfixe : \_\_\_\_\_ Section : \_\_\_\_\_ Numéro : \_\_\_\_\_ Superficie de la parcelle cadastrale (en m<sup>2</sup>) : \_\_\_\_\_

Préfixe : \_\_\_\_\_ Section : \_\_\_\_\_ Numéro : \_\_\_\_\_ Superficie de la parcelle cadastrale (en m<sup>2</sup>) : \_\_\_\_\_

Préfixe : \_\_\_\_\_ Section : \_\_\_\_\_ Numéro : \_\_\_\_\_ Superficie de la parcelle cadastrale (en m<sup>2</sup>) : \_\_\_\_\_

Préfixe : \_\_\_\_\_ Section : \_\_\_\_\_ Numéro : \_\_\_\_\_ Superficie de la parcelle cadastrale (en m<sup>2</sup>) : \_\_\_\_\_

Préfixe : \_\_\_\_\_ Section : \_\_\_\_\_ Numéro : \_\_\_\_\_ Superficie de la parcelle cadastrale (en m<sup>2</sup>) : \_\_\_\_\_

Préfixe : \_\_\_\_\_ Section : \_\_\_\_\_ Numéro : \_\_\_\_\_ Superficie de la parcelle cadastrale (en m<sup>2</sup>) : \_\_\_\_\_

Préfixe : \_\_\_\_\_ Section : \_\_\_\_\_ Numéro : \_\_\_\_\_ Superficie de la parcelle cadastrale (en m<sup>2</sup>) : \_\_\_\_\_

Préfixe : \_\_\_\_\_ Section : \_\_\_\_\_ Numéro : \_\_\_\_\_ Superficie de la parcelle cadastrale (en m<sup>2</sup>) : \_\_\_\_\_

Préfixe : \_\_\_\_\_ Section : \_\_\_\_\_ Numéro : \_\_\_\_\_ Superficie de la parcelle cadastrale (en m<sup>2</sup>) : \_\_\_\_\_

Préfixe : \_\_\_\_\_ Section : \_\_\_\_\_ Numéro : \_\_\_\_\_ Superficie de la parcelle cadastrale (en m<sup>2</sup>) : \_\_\_\_\_

Préfixe : \_\_\_\_\_ Section : \_\_\_\_\_ Numéro : \_\_\_\_\_ Superficie de la parcelle cadastrale (en m<sup>2</sup>) : \_\_\_\_\_

Préfixe : \_\_\_\_\_ Section : \_\_\_\_\_ Numéro : \_\_\_\_\_ Superficie de la parcelle cadastrale (en m<sup>2</sup>) : \_\_\_\_\_

Préfixe : \_\_\_\_\_ Section : \_\_\_\_\_ Numéro : \_\_\_\_\_ Superficie de la parcelle cadastrale (en m<sup>2</sup>) : \_\_\_\_\_

Préfixe : \_\_\_\_\_ Section : \_\_\_\_\_ Numéro : \_\_\_\_\_ Superficie de la parcelle cadastrale (en m<sup>2</sup>) : \_\_\_\_\_

Préfixe : \_\_\_\_\_ Section : \_\_\_\_\_ Numéro : \_\_\_\_\_ Superficie de la parcelle cadastrale (en m<sup>2</sup>) : \_\_\_\_\_

Préfixe : \_\_\_\_\_ Section : \_\_\_\_\_ Numéro : \_\_\_\_\_ Superficie de la parcelle cadastrale (en m<sup>2</sup>) : \_\_\_\_\_

Préfixe : \_\_\_\_\_ Section : \_\_\_\_\_ Numéro : \_\_\_\_\_ Superficie de la parcelle cadastrale (en m<sup>2</sup>) : \_\_\_\_\_

Préfixe : \_\_\_\_\_ Section : \_\_\_\_\_ Numéro : \_\_\_\_\_ Superficie de la parcelle cadastrale (en m<sup>2</sup>) : \_\_\_\_\_

Préfixe : \_\_\_\_\_ Section : \_\_\_\_\_ Numéro : \_\_\_\_\_ Superficie de la parcelle cadastrale (en m<sup>2</sup>) : \_\_\_\_\_

Préfixe : \_\_\_\_\_ Section : \_\_\_\_\_ Numéro : \_\_\_\_\_ Superficie de la parcelle cadastrale (en m<sup>2</sup>) : \_\_\_\_\_

Préfixe : \_\_\_\_\_ Section : \_\_\_\_\_ Numéro : \_\_\_\_\_ Superficie de la parcelle cadastrale (en m<sup>2</sup>) : \_\_\_\_\_

Préfixe : \_\_\_\_\_ Section : \_\_\_\_\_ Numéro : \_\_\_\_\_ Superficie de la parcelle cadastrale (en m<sup>2</sup>) : \_\_\_\_\_

**Superficie totale du terrain (en m<sup>2</sup>) : 303820**

## Traitements des données à caractère personnel

Conformément au Règlement (UE) 2016/679 relatif à la protection des personnes physiques à l'égard du traitement des données à caractère personnel et à la libre circulation des données et de la loi

n° 78-17 du 6 janvier 1978 relative à l'informatique, aux fichiers et aux libertés modifiée, vous disposez d'un droit d'accès et de rectification.

### 1 Traitement des données à des fins d'instruction de la demande d'autorisation

Le responsable de traitement est la commune de dépôt de votre dossier. Les données recueillies seront transmises aux services compétents pour l'instruction de votre demande.

Pour toute information, question ou exercice de vos droits portant sur la collecte et le traitement de vos données à des fins d'instruction, veuillez prendre contact avec la mairie du lieu de dépôt de votre dossier.

### 2 Traitements à des fins de mise en œuvre et de suivi des politiques publiques basées sur la construction neuve et de statistiques

Vos données à caractère personnel sont traitées automatiquement par le Service des données et études statistiques (SDES), service statistique ministériel de l'énergie, logement, du transport et de l'environnement rattaché au Ministère en charge de l'urbanisme, à des fins de mise en œuvre et de suivi des politiques publiques basées sur la construction neuve et de statistiques sur le fondement des articles R. 423-75 à R. 423-79 du code de l'urbanisme.

Pour toute information complémentaire, vous devez vous reporter à l'arrêté du 16 mars 2021 relatif au traitement automatisé des données d'urbanisme énumérées à l'article R. 423-76 du code de l'urbanisme dénommé « SITADEL » au ministère en charge de l'urbanisme, présent sur le [Legifrance](http://legifrance.gouv.fr) à l'adresse suivante [🔗](#).

Vous pouvez exercer vos droits auprès du délégué à la protection des données (DPD) du MTE et du MCTRCT

• à l'adresse suivante :

[rgpd.bacs.sdes.cgdd@developpement-durable.gouv.fr](mailto:rgpd.bacs.sdes.cgdd@developpement-durable.gouv.fr) ou [dpd.daj.sg@developpement-durable.gouv.fr](mailto:dpd.daj.sg@developpement-durable.gouv.fr)

• ou par courrier (avec copie de votre pièce d'identité en cas d'exercice de vos droits) à l'adresse suivante :

#### Ministère en charge de l'urbanisme

À l'attention du Délégué à la protection des données  
SG/DAJ/AJAG1-2  
Grande Arche paroi sud  
92055 La Défense cedex

Si vous estimez que vos droits ne sont pas respectés, vous pouvez faire une réclamation auprès de la Commission Nationale Informatique et Libertés (CNIL), par courrier :

À l'attention du délégué à la protection des données  
3 Place de Fontenoy  
TSA 80715  
75334 Paris Cedex 07



## Bordereau de dépôt des pièces jointes à une demande de permis de construire

① Cochez les cases correspondant aux pièces jointes à votre demande et reportez le numéro correspondant sur la pièce jointe.

Pour toute précision sur le contenu exact des pièces à joindre à votre demande, vous pouvez vous référer à la liste détaillée qui vous a été fournie avec le formulaire de demande et vous renseigner auprès de la mairie ou du service départemental de l'État chargé de l'urbanisme.

**Cette liste est exhaustive et aucune autre pièce ne peut vous être demandée.**

Dans le cadre d'une saisine par voie papier, vous devez fournir quatre dossiers complets constitués chacun d'un exemplaire du formulaire de demande accompagné des pièces nécessaires à l'instruction de votre permis, parmi celles énumérées

ci-dessous [Art. R.423-2 b) du code de l'urbanisme]. Des exemplaires supplémentaires du dossier complet sont parfois nécessaires si vos travaux sont situés dans un secteur protégé (monument historique, site, réserve naturelle, parc national...<sup>[19]</sup>) ou si des travaux de surélévation d'une construction achevée depuis plus de 2 ans font l'objet d'une demande de dérogation à des règles de construction [Art. L.112-13 du code de la construction et de l'habitation].

Cinq exemplaires supplémentaires des pièces PC1, PC2 et PC3, en plus de ceux fournis dans chaque dossier, sont demandés afin d'être envoyés à d'autres services pour consultation et avis [AA. 431-9 du code de l'urbanisme].

### 1 Pièces obligatoires pour tous les dossiers

Pièce	Nombre d'exemplaires à fournir uniquement dans le cadre d'une saisine par voie papier
<input checked="" type="checkbox"/> PC1. <b>Un plan de situation</b> du terrain [Art. R. 431-7 a) du code de l'urbanisme]	1 exemplaire par dossier + 5 exemplaires supplémentaires
<input checked="" type="checkbox"/> PC2. <b>Un plan de masse</b> des constructions à édifier ou à modifier [Art. R. 431-9 du code de l'urbanisme]	1 exemplaire par dossier + 5 exemplaires supplémentaires
<input checked="" type="checkbox"/> PC3. <b>Un plan en coupe</b> du terrain et de la construction [Article R. 431-10 b) du code de l'urbanisme]	1 exemplaire par dossier + 5 exemplaires supplémentaires
<input checked="" type="checkbox"/> PC4. <b>Une notice</b> décrivant le terrain et présentant le projet [Art. R. 431-8 du code de l'urbanisme]	1 exemplaire par dossier
<input checked="" type="checkbox"/> PC5. <b>Un plan des façades et des toitures</b> [Art. R. 431-10 a) du code de l'urbanisme]	1 exemplaire par dossier
<input checked="" type="checkbox"/> PC6. <b>Un document graphique</b> permettant d'apprécier l'insertion du projet de construction dans son environnement [Art. R. 431-10 c) du code de l'urbanisme] <sup>[20]</sup>	1 exemplaire par dossier
<input checked="" type="checkbox"/> PC7. <b>Une photographie</b> permettant de situer le terrain dans l'environnement proche [Art. R. 431-10 d) du code de l'urbanisme] <sup>[20]</sup>	1 exemplaire par dossier
<input checked="" type="checkbox"/> PC8. <b>Une photographie</b> permettant de situer le terrain dans le paysage lointain [Art. R. 431-10 d) du code de l'urbanisme]	1 exemplaire par dossier

[19] Se renseigner auprès de la mairie.

[20] Cette pièce n'est pas exigée si votre projet se situe dans un périmètre ayant fait l'objet d'un permis d'aménager

\*<https://www.legifrance.gouv.fr/jorf/id/JORFTEXT000043279929>

## 2 Pièces à joindre selon la nature et/ou la situation du projet

Pièce	Nombre d'exemplaires à fournir uniquement dans le cadre d'une saisine par voie papier
<b>Si votre projet porte sur des travaux nécessaires à la réalisation d'une opération de restauration immobilière ou à l'intérieur d'un immeuble inscrit au titre des monuments historiques :</b>	
<input type="checkbox"/> PC9. <b>Un document graphique</b> faisant apparaître l'état initial et l'état futur de chacune des parties du bâtiment faisant l'objet des travaux [Art. R. 431-11 du code de l'urbanisme]	1 exemplaire par dossier
<b>Si votre projet se situe sur le domaine public ou en surplomb du domaine public :</b>	
<input type="checkbox"/> PC10. <b>L'accord du gestionnaire</b> du domaine pour engager la procédure d'autorisation d'occupation temporaire du domaine public [Art. R. 431-13 du code de l'urbanisme]	1 exemplaire par dossier
<b>Si votre projet porte sur des travaux nécessaires à la réalisation d'une opération de restauration immobilière ou sur un immeuble inscrit au titre des monuments historiques, sur un immeuble situé dans le périmètre d'un site patrimonial remarquable ou abords des monuments historiques ou dans un cœur de parc national :</b>	
<input type="checkbox"/> PC10-1. <b>Une notice complémentaire</b> indiquant les matériaux utilisés et les modalités d'exécution des travaux [Art. R. 431-14 et R. 431-14-1 du code de l'urbanisme]	1 exemplaire par dossier
<b>Si votre projet se situe dans un cœur de parc national :</b>	
<input type="checkbox"/> PC10-2. <b>Le dossier</b> prévu au II de l'article R. 331-19 du code de l'environnement [Art. R. 431-14-1 du code de l'urbanisme]	1 exemplaire par dossier
<b>Si votre projet est soumis à l'obligation de réaliser une étude d'impact :</b>	
<input checked="" type="checkbox"/> PC11. <b>L'étude d'impact</b> ou la décision de dispense d'une telle étude [Art. R. 431-16 a) du code de l'urbanisme]	1 exemplaire par dossier
<input type="checkbox"/> PC11-1. <b>L'étude d'impact</b> actualisée ainsi que les avis de l'autorité environnementale, des collectivités territoriales et leurs groupements intéressés par le projet [Art. R. 431-16 b) du code de l'urbanisme]	1 exemplaire par dossier
<b>Si votre projet doit faire l'objet d'une évaluation de ses incidences sur un site Natura 2000 en application de l'article L. 414-4 du code de l'environnement :</b>	
<input type="checkbox"/> PC11-2. <b>Le dossier d'évaluation des incidences</b> prévu à l'Art. R. 414-23 du code de l'environnement ou l'étude d'impact en tenant lieu [Art. R. 431-16 c) du code de l'urbanisme]	1 exemplaire par dossier
<b>Si votre projet est accompagné de la réalisation ou de la réhabilitation d'une installation d'assainissement non collectif:</b>	
<input type="checkbox"/> PC11-3. <b>L'attestation de conformité</b> du projet d'installation [Art. R. 431-16 d) du code de l'urbanisme]	1 exemplaire par dossier
<b>Si votre projet est tenu de respecter les règles parasismiques et paracycloniques :</b>	
<input type="checkbox"/> PC12. <b>L'attestation</b> d'un contrôleur technique [Art. R. 431-16 e) du code de l'urbanisme]	1 exemplaire par dossier
<b>Si votre projet se situe dans une zone où un plan de prévention des risques impose la réalisation d'une étude :</b>	
<input type="checkbox"/> PC13. <b>L'attestation</b> de l'architecte ou de l'expert certifiant que l'étude a été réalisée et que le projet la prend en compte [Art. R. 431-16 f) du code de l'urbanisme]	1 exemplaire par dossier
<b>Si votre projet nécessite un agrément :</b>	
<input type="checkbox"/> PC14. <b>La copie de l'agrément</b> [Art. R. 431-16 g) du code de l'urbanisme]	1 exemplaire par dossier
<b>Si votre projet se situe en commune littorale dans un espace remarquable ou dans un milieu à préserver :</b>	
<input type="checkbox"/> PC15. <b>Une notice</b> précisant l'activité économique qui doit être exercée dans le bâtiment [Art. R. 431-16 h) du code de l'urbanisme]	1 exemplaire par dossier
<b>Si votre projet nécessite une étude de sécurité publique :</b>	
<input type="checkbox"/> PC16. <b>L'étude de sécurité</b> [Art. R. 431-16 i) du code de l'urbanisme]	1 exemplaire par dossier

<b>Si votre projet est tenu de respecter la réglementation thermique ou la réglementation environnementale :</b>	
<input type="checkbox"/> PC 16-1. <b>Le formulaire</b> attestant la prise en compte de la réglementation thermique et, le cas échéant, la réalisation de l'étude de faisabilité relative aux approvisionnements en énergie, prévu par les articles R. 122-22 et R. 122-23 du code de la construction et de l'habitation [Art. R. 431-16 j) du code de l'urbanisme]	1 exemplaire par dossier
<b>OU</b> <input type="checkbox"/> PC 16-1-1. Le formulaire attestant la prise en compte des exigences de performance énergétique et environnementale et, le cas échéant, la réalisation de l'étude de faisabilité relative aux approvisionnements en énergie en application de l'article R. 122-24-1 et R. 122-24-2 du code de la construction et de l'habitation [Art. R.431-16 j) du code de l'urbanisme]	
<b>Si votre projet est situé à proximité d'une canalisation de transport dans une zone de dangers :</b>	
<input type="checkbox"/> PC 16-2. <b>L'analyse</b> de compatibilité du projet avec la canalisation du point de vue de la sécurité des personnes, prévue à l'art. R. 555-31 du code de l'environnement [Art. R. 431-16 k) du code de l'urbanisme]	1 exemplaire par dossier
<b>Si votre projet porte sur la construction d'un bâtiment comportant un lieu sécurisé auquel ont accès les véhicules de transport de fonds en vue de leur chargement ou déchargement :</b>	
<input type="checkbox"/> PC 16-3. <b>Le récépissé</b> de transmission du dossier à la commission départementale de la sécurité des transports de fonds [Art. R. 431-16 l) du code de l'urbanisme]	1 exemplaire par dossier
<b>Si votre projet fait l'objet d'une concertation :</b>	
<input type="checkbox"/> PC16-4. <b>Le bilan de la concertation et le document conclusif</b> [Art. R. 431-16 m) du code de l'urbanisme]	1 exemplaire par dossier
<b>Si votre projet se situe sur un terrain ayant accueilli une installation classée mise à l'arrêt définitif et régulièrement réhabilitée pour permettre l'usage défini dans les conditions prévues aux articles L. 512-6-1, L. 512-7-6 et L. 512-12-1 du code de l'environnement, et lorsqu'un usage différent est envisagé:</b>	
<input type="checkbox"/> PC 16-5. <b>Une attestation</b> établie par un bureau d'études certifié dans le domaine des sites et sols pollués, ou équivalent, garantissant que les mesures de gestion de la pollution au regard du nouvel usage du terrain projeté ont été prise en compte dans la conception du projet [Art. R. 431-16 n) du code de l'urbanisme]	1 exemplaire par dossier
<b>Si votre projet se situe dans un secteur d'information sur les sols, et si la construction projetée n'est pas dans le périmètre d'un lotissement autorisé ayant déjà fait l'objet d'une demande comportant une attestation garantissant la réalisation d'une étude des sols :</b>	
<input type="checkbox"/> PC 16-6. <b>Une attestation</b> établie par un bureau d'études certifié dans le domaine des sites et sols pollués, ou équivalent, garantissant que les mesures de gestion de la pollution au regard du nouvel usage du terrain projeté ont été prise en compte dans la conception du projet [Art. R.431-16 o) du code de l'urbanisme]	1 exemplaire par dossier
<b>Si votre projet déroge à certaines règles de construction et met en œuvre une solution d'effet équivalent :</b>	
<input type="checkbox"/> PC 16-7. <b>L'attestation</b> montrant le caractère équivalent des résultats obtenus par les moyens mis en œuvre, ainsi que leur caractère innovant [Art. 5 de l'ordonnance n° 2018-937 du 30 octobre 2018 visant à faciliter la réalisation de projets de construction et à favoriser l'innovation]	1 exemplaire par dossier
<b>Si votre projet porte sur des constructions situées dans un emplacement réservé à la réalisation d'un programme de logements par le plan local d'urbanisme ou le document en tenant lieu [Art. L. 151-41 4° du code de l'urbanisme] ou dans un secteur délimité par le plan local d'urbanisme ou le document d'urbanisme en tenant lieu dans lesquels, en cas de réalisation d'un programme de logement, une partie de ce programme doit être affectée à des catégories de logements locatifs sociaux [Art. L. 151-15 du code de l'urbanisme] :</b>	
<input type="checkbox"/> PC17. <b>Un tableau</b> indiquant la surface de plancher des logements créés correspondant aux catégories de logements dont la construction sur le terrain est imposée par le plan local d'urbanisme ou le document d'urbanisme en tenant lieu [Art. R. 431-16-1 du code de l'urbanisme]	1 exemplaire par dossier



<b>Si votre projet porte sur des constructions situées dans un secteur délimité par le plan local d'urbanisme ou le document en tenant lieu dans lequel les programmes de logements doivent comporter une proportion de logements d'une taille minimale [Art. L. 151-14 du code de l'urbanisme] :</b>	
<input type="checkbox"/> PC17-1. Un <b>tableau</b> indiquant la proportion de logements de la taille minimale imposée par le plan local d'urbanisme ou par le document en tenant lieu [Art. R. 431-16-2 du code de l'urbanisme]	1 exemplaire par dossier
<b>Si votre projet porte sur la construction d'un immeuble collectif de plus de douze logements ou de plus de 800 m<sup>2</sup> de surface de plancher, située dans une commune faisant l'objet d'un arrêté de carence en logements sociaux, et en l'absence de dérogation préfectorale :</b>	
<input type="checkbox"/> PC 17-2 Un <b>tableau</b> indiquant le nombre de logements familiaux et la part de ces logements familiaux correspondant à des logements locatifs sociaux définis à l'article L. 302-5 du code de la construction et de l'habitation hors logements financés avec un prêt locatif social [Art. R. 431-16-3 du code de l'urbanisme]	1 exemplaire par dossier
<b>Si vous demandez un dépassement de COS (coefficient d'occupation des sols) en cas de POS ou une majoration du volume constructible en cas de PLU, justifié par la construction de logements sociaux :</b>	
<input type="checkbox"/> PC18. La <b>délimitation</b> de cette partie des constructions [Art. R. 431-17 a) du code de l'urbanisme]	1 exemplaire par dossier
<input type="checkbox"/> PC19 La <b>mention de la surface</b> de plancher correspondante [Art. R. 431-17 b) du code de l'urbanisme]	1 exemplaire par dossier
<input type="checkbox"/> PC20. L' <b>estimation sommaire</b> du coût foncier qui lui sera imputé [Art. R. 431-17 c) du code de l'urbanisme]	1 exemplaire par dossier
<input type="checkbox"/> PC21. Dans les communes de la métropole, l' <b>engagement du demandeur</b> de conclure la convention prévue au 3° de l'article L.831-1 du code de la construction et de l'habitation. [Art. R. 431-17 d) du code de l'urbanisme]	1 exemplaire par dossier
<b>Si vous demandez un dépassement de COS (coefficient d'occupation des sols) en cas de POS ou des règles de gabarit en cas de PLU, justifiant que vous faites preuve d'exemplarité énergétique ou environnementale :</b>	
<input type="checkbox"/> PC22. Un <b>document</b> prévu aux articles R. 171-1 à R. 171-5 du code de la construction et de l'habitation attestant que la construction fait preuve d'exemplarité énergétique ou d'exemplarité environnementale ou est à énergie positive selon les critères définis par ces dispositions [Art.431-18 du code de l'urbanisme]	1 exemplaire par dossier
<input type="checkbox"/> PC23. Un <b>document</b> par lequel le demandeur s'engage à installer des dispositifs conformes aux dispositions de l'arrêté prévu au 2° de l'article R. 111-23 [Art. R. 431-18-1 du code de l'urbanisme]	1 exemplaire par dossier
<b>Si votre projet nécessite un défrichage :</b>	
<input type="checkbox"/> PC24. La <b>copie de la lettre du préfet</b> qui vous fait savoir que votre demande d'autorisation de défrichage est complète, si le défrichage est ou non soumis à reconnaissance de la situation et de l'état des terrains et si la demande doit ou non faire l'objet d'une enquête publique [Art. R. 431-19 du code de l'urbanisme]	1 exemplaire par dossier
<b>Si votre projet porte sur une installation classée pour la protection de l'environnement :</b>	
<input type="checkbox"/> PC25. Une <b>justification du dépôt de la demande</b> d'enregistrement ou de déclaration au titre de la législation relative aux Installations Classées pour la Protection de l'Environnement [Art. R. 431-20 du code de l'urbanisme]	1 exemplaire par dossier
<b>Si votre projet nécessite un permis de démolir :</b>	
<input type="checkbox"/> PC26. La <b>justification du dépôt</b> de la demande de permis de démolir [Art. R. 431-21 a) du code de l'urbanisme] <b>OU</b> , si la demande de permis de construire vaut demande de permis de démolir :	1 exemplaire par dossier
<input type="checkbox"/> PC27. Les <b>pièces à joindre</b> à une demande de permis de démolir, selon l'annexe ci-jointe [Art. R. 431-21 b) du code de l'urbanisme]	
<b>Si votre projet se situe dans un lotissement :</b>	
<input type="checkbox"/> PC28. <b>Certificat</b> indiquant la surface constructible attribuée à votre lot [Art. R. 442-11 1 <sup>er</sup> al.) du code de l'urbanisme]	1 exemplaire par dossier
<input type="checkbox"/> PC29. <b>Certificat</b> attestant l'achèvement des équipements desservant le lot [Art. R. 431-22-1 a) du code de l'urbanisme]	1 exemplaire par dossier

<input type="checkbox"/> PC29-1 L' <b>attestation de l'accord</b> du lotisseur, en cas de subdivision de lot [Art. R. 431-22-1 b) du code de l'urbanisme]	1 exemplaire par dossier
<b>Si votre projet se situe dans une zone d'aménagement concertée (ZAC) :</b>	
<input type="checkbox"/> PC30. La <b>copie des dispositions du cahier des charges</b> de cession de terrain approuvé et publié dans les conditions de l'article D.311-11-1 qui indiquent le nombre de m <sup>2</sup> constructibles sur la parcelle et, si elles existent, des dispositions du cahier des charges, qui fixent les prescriptions techniques, urbanistiques et architecturales imposées pour la durée de réalisation de la zone [Art. R. 431-23 a) du code de l'urbanisme]	1 exemplaire par dossier
<input type="checkbox"/> PC31. La <b>convention</b> entre la commune ou l'établissement public et vous qui fixe votre participation au coût des équipements de la zone [Art. R. 431-23 b) du code de l'urbanisme]	1 exemplaire par dossier
<b>Si votre projet se situe dans une opération d'intérêt national (OIN) :</b>	
<input type="checkbox"/> PC 31-1. L' <b>attestation</b> de l'aménageur certifiant qu'il a réalisé ou prendra en charge l'intégralité des travaux mentionnés à l'article R. 331-5 du code de l'urbanisme [Art. R. 431-23-1 du code de l'urbanisme]	1 exemplaire par dossier
<b>Si votre projet se situe dans un périmètre de projet urbain partenarial (PUP) :</b>	
<input type="checkbox"/> PC 31-2. L' <b>extrait de la convention</b> précisant le lieu du projet urbain partenarial et la durée d'exonération de la taxe d'aménagement [Art. R. 431-23-2 du code de l'urbanisme]	1 exemplaire par dossier
<b>Si le terrain d'assiette doit faire l'objet d'une division avant l'achèvement de l'ensemble du projet :</b>	
<input type="checkbox"/> PC32. Le <b>plan de division</b> du terrain [Art. R. 431-24 du code de l'urbanisme]	1 exemplaire par dossier
<input type="checkbox"/> PC33. Le <b>projet</b> de constitution d'une association syndicale des futurs propriétaires [Art. R. 431-24 du code de l'urbanisme]	1 exemplaire par dossier
<b>Si le projet est soumis à la redevance bureaux :</b>	
<input type="checkbox"/> PC 33-1. Le <b>formulaire</b> de déclaration de la redevance bureaux [Art. R. 431-25-2 du code de l'urbanisme]	1 exemplaire par dossier
<b>Si le terrain ne peut comporter les emplacements de stationnement imposés par le document d'urbanisme :</b>	
<input type="checkbox"/> PC34. Le <b>plan de situation</b> du terrain sur lequel sont réalisées les aires de stationnement et le plan des constructions et aménagements correspondants [Art. R. 431-26 a) du code de l'urbanisme] <b>OU</b> <input type="checkbox"/> PC35. La <b>promesse synallagmatique</b> de concession ou d'acquisition [Art. R. 431-26 b) du code de l'urbanisme]	1 exemplaire par dossier
<b>Si votre projet porte sur un équipement commercial dont la surface de vente est comprise entre 300 et 1 000 m<sup>2</sup> dans une commune de moins de 20 000 habitants :</b>	
<input type="checkbox"/> PC36. Une <b>notice</b> précisant la nature du commerce projeté et la surface de vente [Art. R. 431-27-1 du code de l'urbanisme]	1 exemplaire par dossier
<b>Si votre projet est soumis à une autorisation de création de salle de spectacle cinématographique :</b>	
<input type="checkbox"/> PC37. La <b>copie de la lettre du préfet</b> attestant que le dossier de demande est complet. [Art. R. 431-28 du code de l'urbanisme]	1 exemplaire par dossier
<b>Si votre projet porte sur un immeuble de grande hauteur (IGH) :</b>	
<input type="checkbox"/> PC38. Le <b>récépissé de dépôt</b> en préfecture de la demande d'autorisation prévue à l'article R. 146-14 du code de la construction et de l'habitation [Art. R. 431-29 du code de l'urbanisme]	3 exemplaires
<b>Si votre projet porte sur un établissement recevant du public (ERP) :</b>	
<input type="checkbox"/> PC39 Le <b>dossier spécifique</b> permettant de vérifier la conformité du projet avec les règles d'accessibilité aux personnes handicapées prévu à l'article R. 122-11 a) du code de la construction et de l'habitation [Art. R. 431-30 a) du code de l'urbanisme]	3 exemplaires du dossier spécifique
<input type="checkbox"/> PC40. Le <b>dossier spécifique</b> permettant de vérifier la conformité du projet avec les règles de sécurité prévu par l'article R. 431-22-1 b) du code de la construction et de l'habitation [Art. R. 431-30 b) du code de l'urbanisme]	3 exemplaires du dossier spécifique

<b>Si vous demandez une dérogation à une ou plusieurs règles du plan local d'urbanisme ou du document en tenant lieu pour réaliser des travaux nécessaires à l'accessibilité des personnes handicapées à un logement existant :</b>	
<input type="checkbox"/> PC40-1. <b>Une note</b> précisant la nature des travaux pour lesquels une dérogation est sollicitée et justifiant que ces travaux sont nécessaires pour permettre l'accessibilité du logement à des personnes handicapées [Art. R. 431-31 du code de l'urbanisme]	1 exemplaire par dossier
<b>Si vous demandez une dérogation aux règles constructives mentionnées à l'article L. 112-13 du code de la construction et de l'habitation, pour la création ou l'agrandissement de logements par surélévation d'un immeuble achevé depuis plus de 2 ans :</b>	
<input type="checkbox"/> PC 40-2. <b>Une demande de dérogation</b> comprenant les précisions et les justifications définies à l'article R.1249 du code de la construction et de l'habitation [Art. R. 431-31-1 du code de l'urbanisme]	1 exemplaire par dossier
<b>Si vous demandez une ou plusieurs dérogations aux règles constructives au titre de l'article L. 151-29-1, L. 152-5 et L. 152-6 du code de l'urbanisme :</b>	
<input type="checkbox"/> PC40-3. <b>Une note</b> précisant la nature de la ou des dérogations demandées justifiant du respect des objectifs et des conditions fixées aux articles L. 151-29-1, L. 152-5 et L. 152-6 du code de l'urbanisme par aucune des dérogations demandées. [Art. R. 431-31-2 du code de l'urbanisme]	1 exemplaire par dossier
<b>Si vous demandez une dérogation aux règles de hauteur du plan local d'urbanisme prévue à l'article L.152-5-2 du code de l'urbanisme :</b>	
<input type="checkbox"/> PC40-4. <b>Une demande</b> de dérogation comprenant le document prévu à l'article R.171-3 du code de la construction et de l'habitation attestant que la construction fait preuve d'exemplarité environnementale [Art. R.431-31-3 du code de l'urbanisme]	1 exemplaire par dossier
<b>Si votre projet est subordonné à une servitude dite « de cours communes » :</b>	
<input type="checkbox"/> PC41. <b>Une copie du contrat</b> ou de la décision judiciaire relatif à l'institution de ces servitudes [Art. R. 431-32 du code de l'urbanisme]	1 exemplaire par dossier
<b>Si votre projet est subordonné à un transfert des possibilités de construction :</b>	
<input type="checkbox"/> PC42. <b>Une copie du contrat</b> ayant procédé au transfert de possibilité de construction résultant du COS [Art. R. 431-33 du code de l'urbanisme]	1 exemplaire par dossier
<b>Si votre projet est soumis à une autorisation d'exploitation commerciale :</b>	
<input type="checkbox"/> PC43. <b>Le dossier</b> d'autorisation d'exploitation commerciale [Art. R. 431-33-1 du code de l'urbanisme]	1 exemplaire par dossier
<b>Si votre projet se situe dans une zone réglementée s'agissant de travaux conduisant à la création de locaux à usage d'habitation dans un immeuble existant :</b>	
<input type="checkbox"/> PC44. <b>Le dossier</b> de demande d'autorisation de travaux [Art. L.126-20 et L.183-14 du code de la construction et de l'habitation et arrêté du 8 décembre 2016 relatif aux modalités de constitution du dossier de demande d'autorisation de travaux conduisant à la création de locaux à usage d'habitation dans un immeuble existant]	3 exemplaires du dossier spécifique + 1 exemplaire supplémentaire si l'avis ou l'accord est requis de l'autorité compétente dans le domaine de l'architecture et du patrimoine ou de l'architecte des Bâtiments de France
<b>Si votre projet est soumis, au titre du code du tourisme, à une autorisation de location d'un local à usage commercial en tant que meublé de tourisme tenant lieu d'autorisation d'urbanisme :</b>	
<input type="checkbox"/> PC 45. <b>Un document</b> contenant la mention et les éléments prévus au 1) de l'article R. 324-1-7 du code du tourisme.	1 exemplaire par dossier
<b>Si vous bénéficiez, lorsque votre projet est soumis à une obligation de raccordement à un réseau de chaleur et de froid, d'une dérogation :</b>	
<input type="checkbox"/> PC 46. <b>La décision</b> prise sur la demande de dérogation à l'obligation de raccordement à un réseau de chaleur et de froid prévue à l'article L.712-3 du code de l'énergie [Art. R.431-16 q) du code de l'urbanisme]	1 exemplaire par dossier

## ANNEXE

### Bordereau de dépôt des pièces jointes lorsque le projet comporte des démolitions

-  Cochez les cases correspondant aux pièces jointes à votre demande et reportez le numéro correspondant sur la pièce jointe.

#### 1 Pièces obligatoires pour tous les dossiers

Pièce	Nombre d'exemplaires à fournir uniquement dans le cadre d'une saisine par voie papier
<input type="checkbox"/> A1. <b>Un plan de masse</b> des constructions à démolir ou s'il y a lieu à conserver [Art. R. 451-2 b) du code de l'urbanisme]	1 exemplaire par dossier
<input type="checkbox"/> A2. <b>Une photographie</b> du ou des bâtiments à démolir [Art. R. 451-2 c) du code de l'urbanisme]	1 exemplaire par dossier

#### 2 Pièces à joindre selon la nature et/ou la situation du projet

Pièce	Nombre d'exemplaires à fournir uniquement dans le cadre d'une saisine par voie papier
<b>Si votre projet porte sur la démolition totale d'un bâtiment inscrit au titre des monuments historiques :</b>	
<input type="checkbox"/> A3. <b>Une notice</b> expliquant les raisons pour lesquelles la conservation du bâtiment ne peut plus être assurée [Art. R. 451-3 a) du code de l'urbanisme]	1 exemplaire par dossier
<input type="checkbox"/> A4. <b>Des photographies</b> des façades et toitures du bâtiment et de ses dispositions intérieures [Art. R. 451-3 b) du code de l'urbanisme]	1 exemplaire par dossier
<b>Si votre projet porte sur la démolition partielle d'un bâtiment inscrit au titre des monuments historiques :</b>	
<input type="checkbox"/> A5. <b>Une notice</b> expliquant les raisons pour lesquelles la conservation du bâtiment ne peut plus être assurée [Art. R. 451-3 a) du code de l'urbanisme]	1 exemplaire par dossier
<input type="checkbox"/> A6. <b>Des photographies</b> des façades et toitures du bâtiment et de ses dispositions intérieures [Art. R. 451-3 b) du code de l'urbanisme]	1 exemplaire par dossier
<input type="checkbox"/> A7. <b>Le descriptif</b> des moyens mis en œuvre pour éviter toute atteinte aux parties conservées du bâtiment [Art. R. 451-3 c) du code de l'urbanisme]	1 exemplaire par dossier
<b>Si votre projet de démolition est situé dans le périmètre d'un site patrimonial remarquable ou dans les abords des monuments historiques :</b>	
<input type="checkbox"/> A8. <b>Le descriptif</b> des moyens mis en œuvre pour éviter toute atteinte au patrimoine protégé [Art. R. 451-4 du code de l'urbanisme]	1 exemplaire par dossier

## Plans de masse des constructions (PC2)





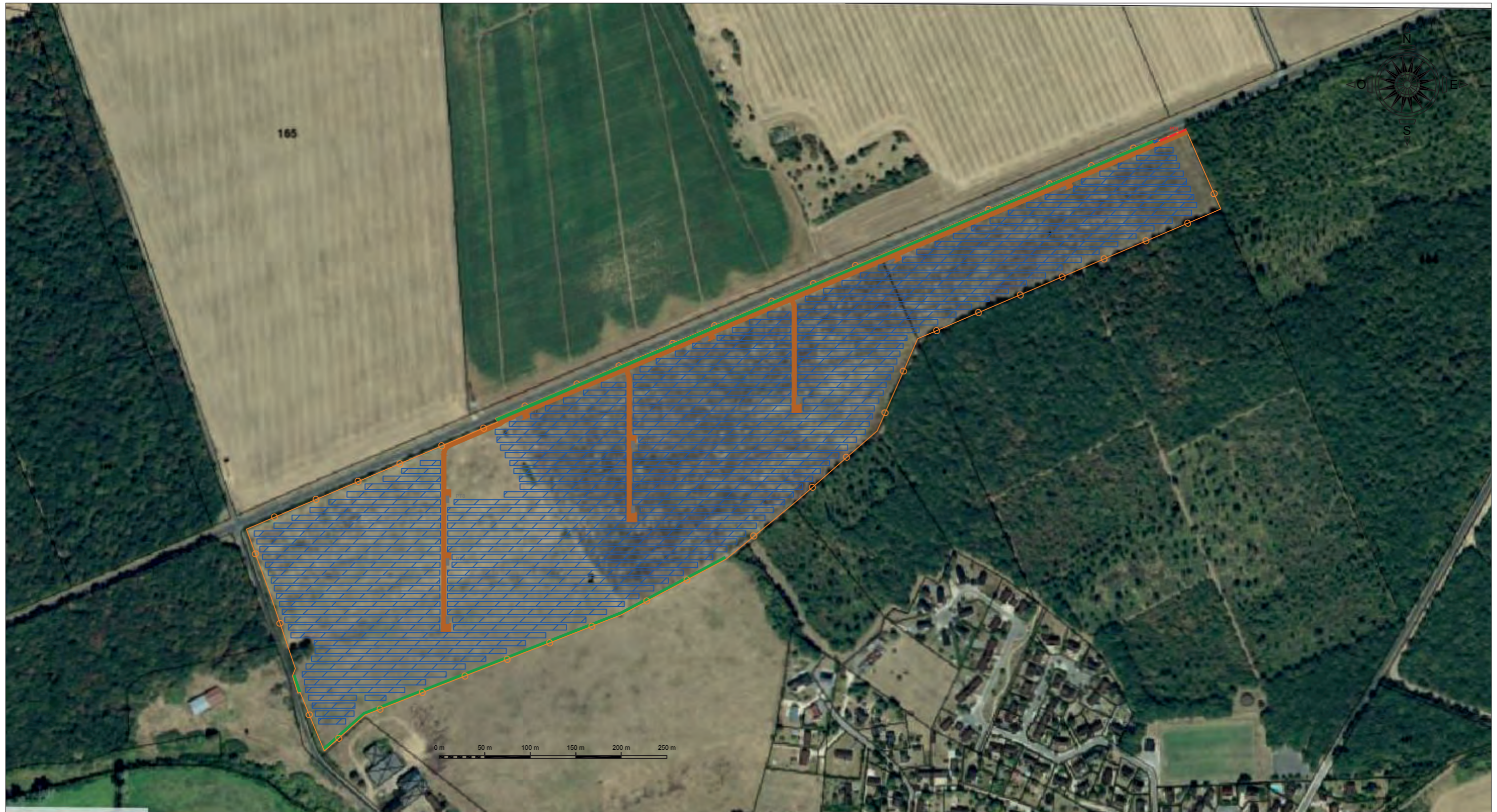

Plan général modifié de l'installation

Plans détaillés modifiés des constructions

# Plan de masse paysager dossier initial



 1 rue Céléstin Frenet 44 200 Nantes	PROJET		PARC PHOTOVOLTAIQUE DE MORTHOMIERS																				
	CLIENT		-																				
	TITRE		PLAN DE MASSE																				
	DESSIN N°		-				IND.	A															
ECHELLE		1/4000				REPLACÉ	-	SUBSTITUÉ															
DATE		17/09/2019																					
FEUILLET		1/1																					
FORMAT DE PAPIER		A3																					
						IND.	A	Création du plan		17/09/2019	RAL	SVA											
						IND.	DÉSIGNATION			DATE	MODIF	APPR											

LEGENDE	
	Table de modules PV
	Piste d'accès
	Portail d'accès
	Clôture
	Poste de livraison (PDL)
	Poste de transformation(PT)
	Haie à créer

# Plan de masse paysager modifié

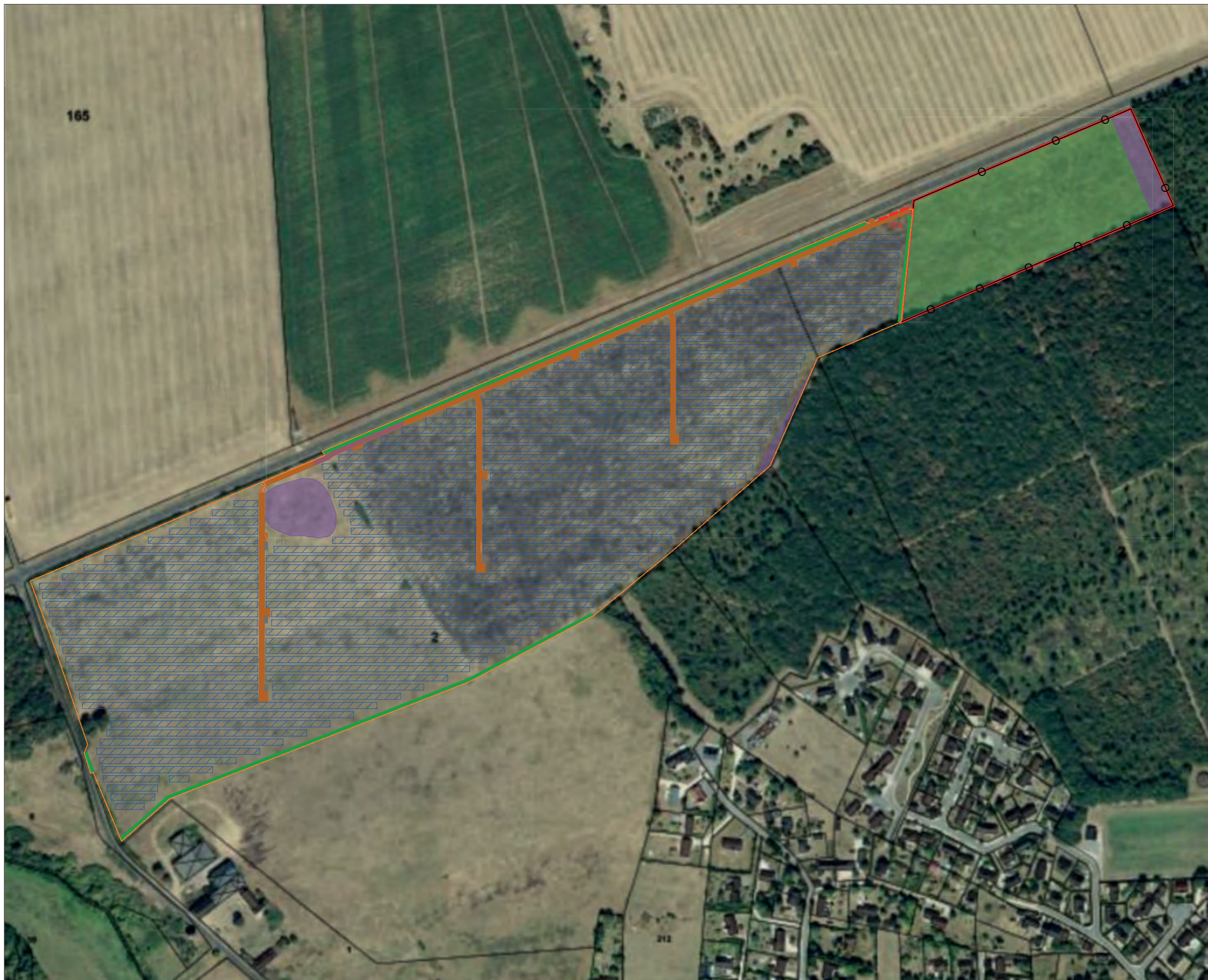

## PROJET DE PARC PHOTOVOLTAÏQUE MORTHOMIERS

Plan de masse paysager

### Légende

- Table de modules PV
- Piste d'accès
- Portail d'accès
- Clôture
- Clôture agricole
- Poste de livraison (PDL)
- Poste de transformation (PT)
- Haie à créer
- Zone PPRT
- Zone de pâturage libre de toute installation
- Zone d'évitement écologique

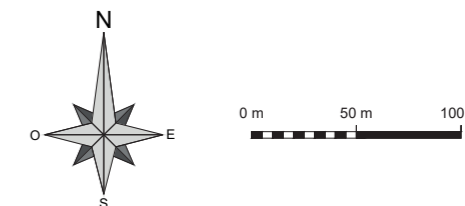

Architecte





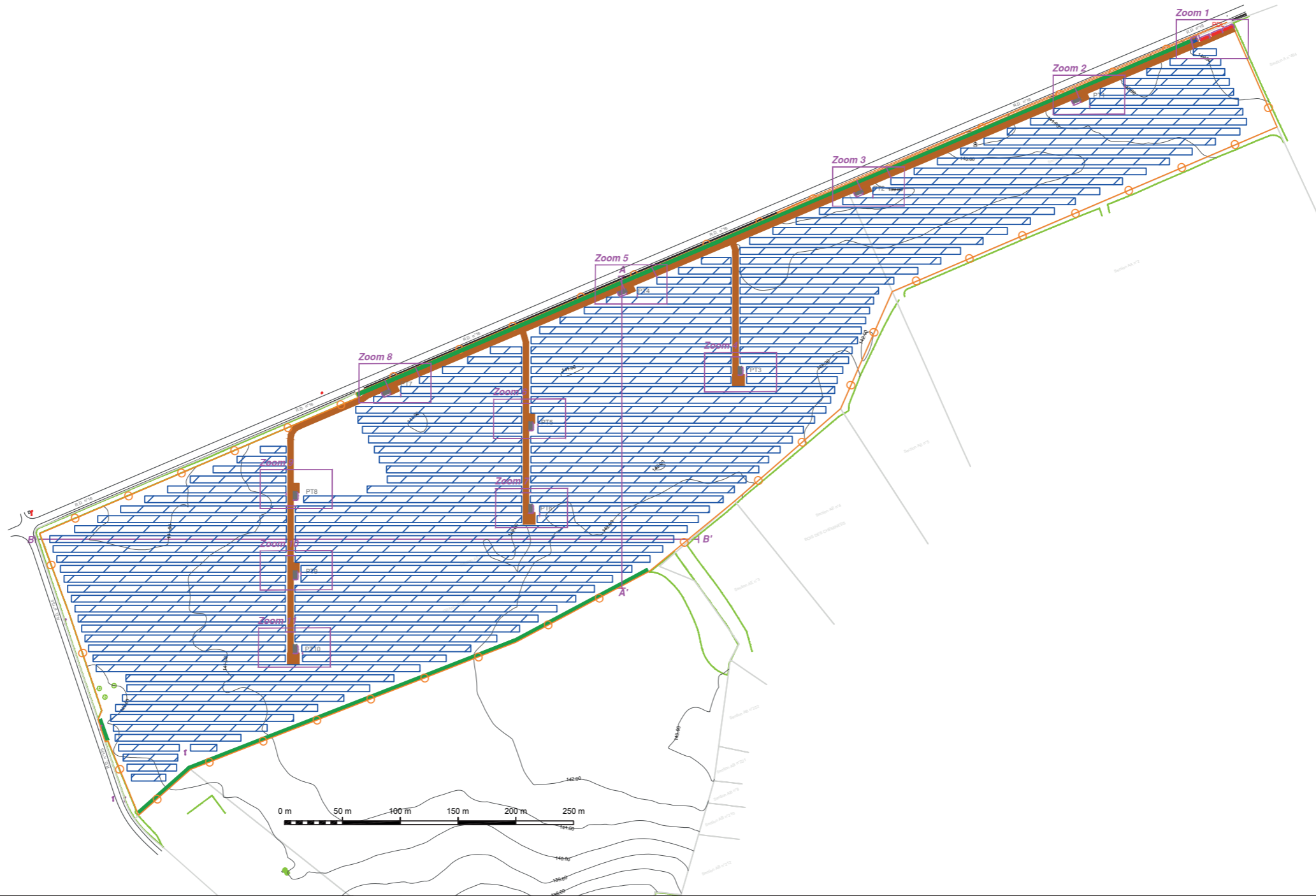
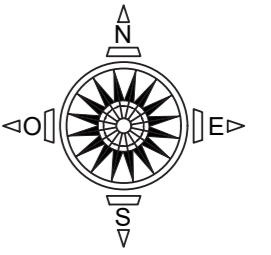

DocuSigned by:

*Emile Dupuy*  
F66BCA72F4A7484...



# Plan de masse dossier initial



 1 rue Césaire Frenet 44 200 Nantes	PROJET <b>PARC PHOTOVOLTAIQUE DE MORTHOMIERS</b>								<b>LEGENDE</b>  Table de modules PV  Haie à créer  Piste d'accès  Portail d'accès  Clôture  Poste de livraison (PDL)  Poste de transformation(PT)	
	CLIENT -	TITRE <b>PLAN DE REPERES</b>		DESSIN N° -	IND. A					
PROJETÉ PAR -	RAI	REPLACÉ	SUBSTITUÉ	A	Création du plan	17/09/2019	RAL	SVA		
VERIFIÉ PAR SVA					IND.	DÉSIGNATION	DATE	MODIF	APPR	
APPROUVÉ PAR SVA										
DATE 17/09/2019										
FEUILLET 1/1	FORMAT DE PAPIER A3									













# Plan de masse modifié



## PROJET DE PARC PHOTOVOLTAÏQUE MORTHOMIERS

Plan de masse

### Légende

-  Table de modules PV
-  Piste d'accès
-  Portail d'accès
-  Clôture
-  Clôture agricole
-  Poste de livraison (PDL)
-  Poste de transformation (PT)
-  Haie à créer
-  Zone PPRT
-  Zone de pâturage libre de toute installation
-  Zone d'évitement écologique
-  Topographie
-  Limite cadastrale

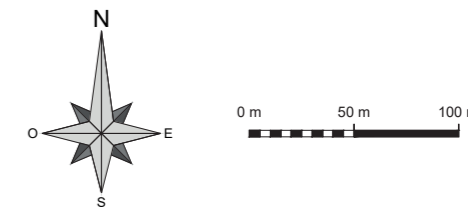

Architecte

DocuSigned by:

*Emile Dupuy*  
F66BCA72F4A7484...



# Zoom dossier initial

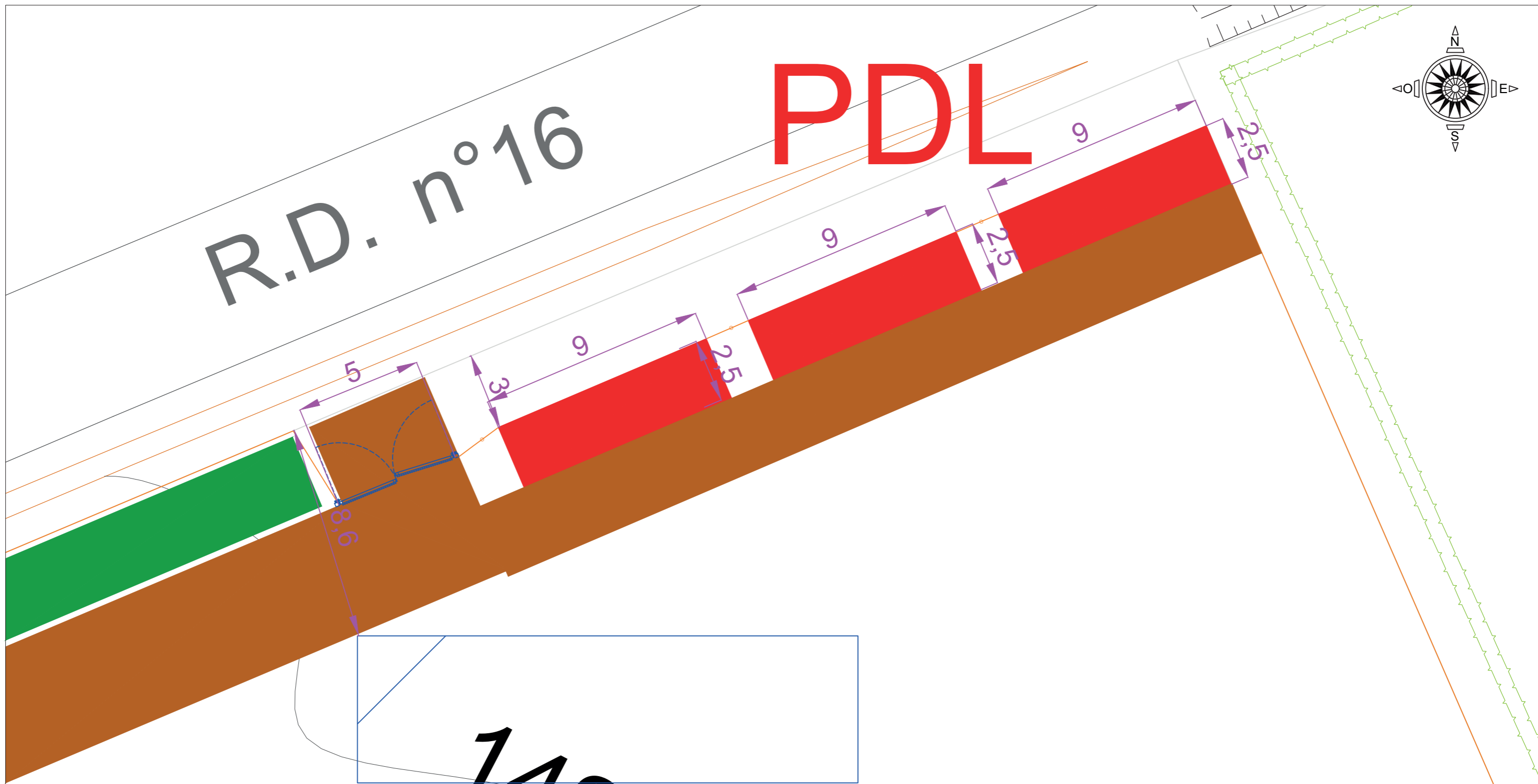

		<b>PROJET</b> PARC PHOTOVOLTAIQUE DE MORTHOMIERS								<b>LEGENDE</b> Table de modules PV Piste d'accès Portail d'accès Clôture Poste de livraison (PDL) Poste de transformation (PT) Haie à créer	
1 rue Calédon Fievet 44 200 Nantes		<b>CLIENT</b> -									
<b>PROJETÉ PAR</b> -		<b>TITRE</b> ZOOM 1		<b>DESSIN N°</b> -      IND.      A							
<b>DESSINÉ PAR</b> RAL				<b>ECHELLE</b> 1/150		<b>REPLACÉ</b> -		<b>SUBSTITUÉ</b> -		A      Création du plan      17/09/2019      RAL      SVA	
<b>VERIFIÉ PAR</b> SVA				Planimétrie Lambert 93 CC46		IND.      DÉSIGNATION		DATE      MODIF      APPR			
<b>APPROUVÉ PAR</b> SVA											
<b>DATE</b> 17/09/2019											
<b>FEUILLET</b> 1/1		<b>FORMAT DE PAPIER</b> A3									



# Zoom modifié

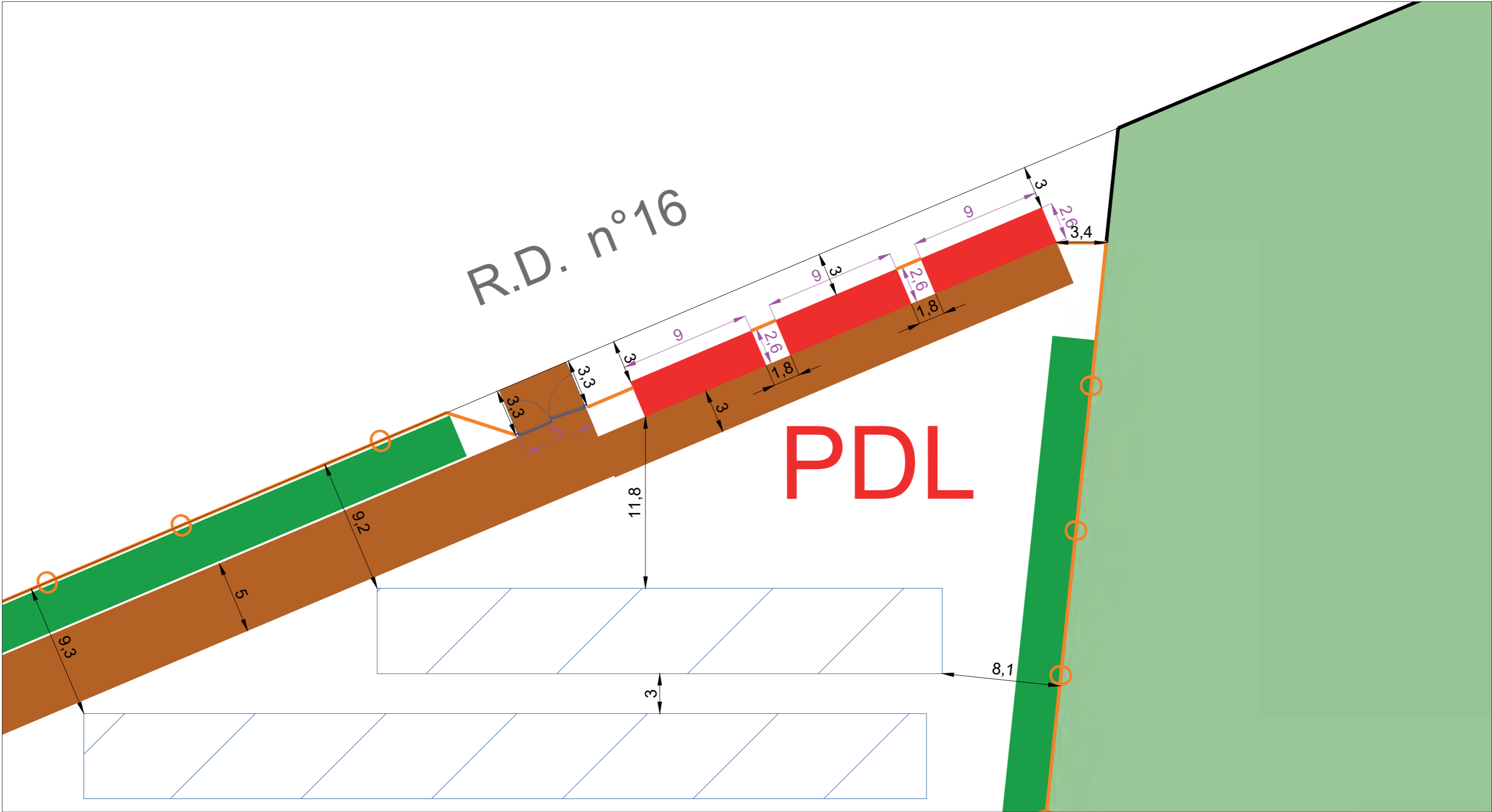

**PROJET DE PARC PHOTOVOLTAÏQUE  
MORTHOMIERS**

Zoom 1

0 m 5 m 10 m

Echelle 1 : 200

**Légende**

- Table de modules PV
- Piste d'accès
- Portail d'accès
- Clôture
- Poste de livraison (PDL)
- Haie à créer
- Limite cadastrale
- Zone de pâturage libre de toute installation

**Architecte**

DocuSigned by:

*Emile Dupuy*

F66BCA72F4A7484...

## Photomontages (PC6)

Modification du photomontage PDV 2



## PROJET DE PARC PHOTOVOLTAÏQUE MORTHOMIERS

Localisation des photomontages

### Légende

- Table de modules PV
- Piste d'accès
- Portail d'accès
- Clôture
- Clôture agricole
- Poste de livraison (PDL)
- Poste de transformation (PT)
- Haie à créer
- Zone PPRT
- Zone de pâturage libre de toute installation
- Zone d'évitement écologique
- Points de vue

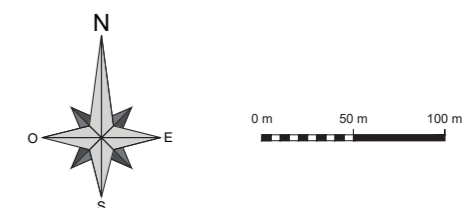

Architecte

DocuSigned by:

*Emile Dupuy*

F66BCA72F4A7484...



# Photomontage PDV 2 dossier initial

## G- INSERTION DU PROJET DANS SON ENVIRONNEMENT (PC6)

Vue de l'entrée du site au nord est



Avant projet



Après projet

# Photomontage PDV 2 après modification



**PROJET DE PARC PHOTOVOLTAÏQUE  
MORTHOMIERS**

Point de vue 2

DocuSigned by:

*Emile Dupuy*

F66BCA72F4A7484...



## Notice descriptive modifiée de la centrale photovoltaïque (PC4)

## 1. PREAMBULE

Dans le cadre du projet de centrale photovoltaïque au sol au lieu-dit Bois des Cheminées à Morthomiers (18570), un permis de construire PC n° 018 157 19 B0015 a été déposé par la SAS SOLEIA 51 le 17 décembre 2019.

Une partie de la zone du projet est concernée par le plan de prévention des risques technologiques (PPRT) autour des établissements MBDA France au Subdray et NEXTER Munitions à La Chapelle-Saint-Ursin. Des compléments au projet initial sont apportés pour laisser libre de toute installation la zone identifiée à enjeux dans le PPRT.

Les modifications du projet initial sont mineures de par leurs caractéristiques et leur objet. Toutes les modifications concernent des révisions à la baisse, aucun équipement n'est ajouté.

L'économie général du projet n'est ainsi pas modifiée.

## 2. DESCRIPTION DU PROJET

Les équipements de la centrale photovoltaïque sont strictement identiques au projet initial.

L'objet du projet reste inchangé, produire de l'électricité photovoltaïque par l'intermédiaire d'équipements ancrés au sol. La centrale photovoltaïque est compatible avec l'exercice d'une activité d'élevage ovin.

La qualité environnementale du projet est améliorée en excluant la zone concernée par le PPRT. De surcroît, les zones d'évitement du projet initial et plus largement l'ensemble des mesures contenues dans l'étude d'impact sont conservées.

## 3. PROJET AGRICOLE

Le pâturage d'ovins sur site est prévu dans la conception du projet. Le câblage électrique, la hauteur et l'écartement des rangées de panneaux seront adaptés à la présence d'ovins sur site. Une zone de retournement est prévue en bout de ligne de panneaux.

Un accord a été convenu avec un éleveur local pour que ce dernier puisse utiliser les parcelles dans son système d'élevage. Le cadre de ce partenariat est développé dans une convention d'élevage ovin établie sur la durée de vie de la centrale photovoltaïque. Celle-ci fixe notamment les conditions de rémunération de l'éleveur pour le pâturage de son troupeau sur le site du projet et prévoit la mise à disposition des terrains à titre gracieux.

L'éleveur, situé à Saint-Laurent, gère depuis 2019 une exploitation comprenant des bovins et des ovins destinés à la production de viande et à la vente au marché aux cadrans de Châteaumeillant. Le projet permet l'acquisition de nouvelles brebis de race « Solognotes », et de 2 béliers. Le pâturage sera mené en pâturage tournant dynamique. Une prairie sera semée avant la période de construction. Un accès à l'eau sera créé et un parc de contention sera aménagé à l'entrée pour le regroupement du troupeau.

Un suivi agronomique sera effectué sur toute la durée de vie de la centrale avec un organisme agréé.

La zone du PPRT exclue du projet sera dédiée au pâturage ovin.

## 4. CONTENU DE LA MODIFICATION

**Le présent document constitue un complément à la demande de permis de construire.** Les adaptations apportées ayant pour objectif de laisser libre de toute installation la zone du projet concernée par le PPRT sont les suivantes :

- Déplacement du portail d'accès et des Postes de Livraison (PDL) de quelques mètres ;
- Suppression d'un Poste de Transformation (PT) ;
- Suppression de Panneaux Photovoltaïques ;
- Suppression de Pistes lourdes.

**Les autres paramètres de la centrale photovoltaïque sont inchangés.**

## 5. SYNTHÈSE DE LA MODIFICATION

Paramètres	PC initial	PC compléments
Nombre de locaux techniques	10 PT + 3 PDL	9 PT + 3 PDL
Emprise au sol des locaux techniques	243 m <sup>2</sup>	234,9 m <sup>2</sup>
Surface au sol couverte par les modules	120 000 m <sup>2</sup>	104 426 m <sup>2</sup>
Création de pistes lourdes	1400 ml	1135 ml
Haie à créer	1150 ml	920 ml